此 乃 要 件 請 即 處 理

閣下如對本通函任何方面或應採取的行動有任何疑問，應諮詢閣下的持牌證券商或註冊證券機構、銀行經理、律師、專業會計師或其他專業顧問。

閣下如已將名下中國聖牧有機奶業有限公司（「本公司」）的股份全部售出或轉讓，應立即將本通函及隨附的代表委任表格送交買方或承讓人或經手買賣或轉讓的銀行、持牌證券商或註冊證券機構或其他代理商，以便轉交買方或承讓人。

香港交易及結算所有限公司及香港聯合交易所有限公司對本通函的內容概不負責，對其準確性或完整性亦不發表聲明，並明確表示概不對因本通函全部或任何部分內容而產生或因倚賴該等內容而引致的任何損失承擔任何責任。

本通函僅供參考，並不構成收購、購買或認購本公司任何證券的邀請或要約。

CHINA SHENGMU ORGANIC MILK LIMITED 中國聖牧有機奶業有限公司

（於開曼群島註冊成立的有限公司）

（股份代號：1432）

(1) 有關收購12家牧場公司少數權益及 根據特別授權發行代價股份的主要及關連交易

(2) 建議重選退任董事 及 股東特別大會通告

**獨立董事委員會及獨立股東之
獨立財務顧問**

 **新百利融資有限公司**

本公司董事會函件載於本通函第5至31頁。

本公司謹訂於二零一九年三月二十八日上午十時正假座中國北京市海淀區中關村大街27號19層舉行股東特別大會，大會通告載於本通函第N-1至N-3頁。

無論閣下能否出席股東特別大會，務請按照隨附的代表委任表格所印列的指示填妥表格，並盡快且無論如何不遲於股東特別大會或其任何續會指定舉行時間48小時前送達本公司香港股份過戶登記分處卓佳證券登記有限公司，地址為香港皇后大道東183號合和中心22樓。填妥及交回代表委任表格後，閣下仍可依願親身出席股東特別大會或其任何續會並於會上投票。

二零一九年三月十三日

目 錄

	頁碼
釋義	1
董事會函件	5
獨立董事委員會函件	32
新百利函件	34
附錄一 — 本集團財務資料.....	I-1
附錄二 A — 聖牧沙草業的會計師報告	II-A-1
附錄二 B — 巴彥淖爾市聖牧套海牧業有限公司的會計師報告	II-B-1
附錄二 C — 巴彥淖爾市聖牧哈騰牧業有限公司的會計師報告	II-C-1
附錄二 D — 巴彥淖爾市聖牧新禾牧業有限公司的會計師報告	II-D-1
附錄二 E — 阿拉善盟聖牧五星牧業有限公司的會計師報告	II-E-1
附錄二 F — 巴彥淖爾市聖牧正和牧業有限公司的會計師報告	II-F-1
附錄二 G — 巴彥淖爾市聖牧北斗牧業有限公司的會計師報告	II-G-1
附錄二 H — 巴彥淖爾市聖牧七星牧業有限公司的會計師報告	II-H-1
附錄二 I — 巴彥淖爾市聖牧偉業牧業有限公司的會計師報告	II-I-1
附錄二 J — 阿拉善盟聖牧兆豐牧業有限公司的會計師報告	II-J-1
附錄二 K — 巴彥淖爾市聖牧三利牧業有限公司的會計師報告	II-K-1
附錄二 L — 巴彥淖爾市聖牧沙金牧業有限公司的會計師報告	II-L-1
附錄二 M — 巴彥淖爾市聖牧六和牧業有限公司的會計師報告	II-M-1
附錄三 — 標的公司管理層討論及分析.....	III-1
附錄四 — 經擴大集團未經審核備考財務資料.....	IV-1
附錄五 — 一般資料	V-1
股東特別大會通告.....	N-1

釋 義

於本通函內，除文義另有所指外，下列詞彙分別具有以下所賦予涵義：

「12家牧場公司」	指	12家牧場公司，即由聖牧高科及聖牧沙草業成立之巴彥淖爾市聖牧套海牧業有限公司、巴彥淖爾市聖牧新禾牧業有限公司、巴彥淖爾市聖牧哈騰牧業有限公司、巴彥淖爾市聖牧六和牧業有限公司、阿拉善盟聖牧五星牧業有限公司、巴彥淖爾市聖牧正和牧業有限公司、巴彥淖爾市聖牧北斗牧業有限公司、巴彥淖爾市聖牧七星牧業有限公司、巴彥淖爾市聖牧偉業牧業有限公司、巴彥淖爾市聖牧三利牧業有限公司、阿拉善盟聖牧兆豐牧業有限公司及巴彥淖爾市聖牧沙金牧業有限公司
「12名自然人股東」	指	李運動、陳慶軍、王強、李永強、汪立新、常志拔、院輪、郭永豐、李瑞軍、侯留斌、任俊明及于工
「收購事項」	指	本公司及聖牧高科擬議於重組完成後根據股權轉讓框架協議及股權轉讓框架協議之補充協議之條款及條件透過發行代價股份及以現金向12名自然人股東收購聖牧沙草業(持有12家牧場公司少數股權)100%股權
「董事會」	指	本公司董事會
「英屬處女群島」	指	英屬處女群島
「BVI 1」	指	將由12名自然人股東各自於英屬處女群島成立之12家控股公司，該等公司將於重組完成後合共持有BVI 2之100%股權

釋 義

「BVI 2」	指	將於英屬處女群島成立之一家控股公司，該公司將於重組完成後持有HK公司之100%股權
「本公司」	指	中國聖牧有機奶業有限公司，一間於二零一三年十二月十一日根據開曼群島法律註冊成立的獲豁免有限公司，其股份於聯交所上市(股份代號：01432)
「關連人士」	指	具有上市規則所賦予涵義
「代價股份」	指	本公司將就收購BVI 2之100%股權按發行價每股代價股份0.33港元向BVI 1分別配發及發行之688,705,234股新股份，佔本公司緊隨配發及發行代價股份後之經擴大已發行股本約9.78%
「董事」	指	本公司董事
「股東特別大會」	指	本公司即將於二零一九年三月二十八日上午十時正假座中國北京市海淀區中關村大街27號19層召開之股東特別大會，以考慮並酌情批准股權轉讓框架協議、股權轉讓框架協議之補充協議及授出特別授權以及建議重選張家旺先生為執行董事
「股權轉讓框架協議」	指	本公司、12名自然人股東及聖牧高科就收購事項及發行代價股份所訂立日期為二零一八年十二月二十一日之股權轉讓框架協議
「經擴大集團」	指	緊隨收購事項完成後之本集團
「本集團」	指	本公司及其附屬公司
「HK公司」	指	將於香港成立之控股公司，該公司將於重組完成後持有聖牧沙草業之40%股權
「港元」	指	港元，香港法定貨幣

釋 義

「香港」	指	中華人民共和國香港特別行政區
「獨立董事委員會」	指	董事會轄下之獨立委員會，由全體獨立非執行董事所組成
「獨立財務顧問」或 「新百利」	指	新百利融資有限公司，可從事香港法例第571章證券及期貨條例項下第1類(證券交易)及第6類(就機構融資提供意見)受規管活動之持牌法團，即就股權轉讓框架協議及股權轉讓框架協議之補充協議以及其項下擬進行之收購事項及發行代價股份向獨立董事委員會及獨立股東提供意見之獨立財務顧問
「獨立股東」	指	除該等於股權轉讓框架協議及其項下擬進行之收購事項及發行代價股份擁有重大權益外之股東
「最後交易日」	指	二零一八年十二月二十一日
「最後實際可行日期」	指	二零一九年三月八日，即本通函付印前就確定本通函所載若干資料的最後實際可行日期
「上市規則」	指	聯交所證券上市規則
「中國」	指	中華人民共和國，就本通函而言，不包括香港、中華人民共和國澳門特別行政區及台灣
「重組備忘錄」	指	本公司、12名自然人股東及聖牧高科就重組所訂立日期為二零一八年十二月二十一日之重組備忘錄
「股份」	指	本公司已發行股本中每股面值0.00001港元之普通股
「股東」	指	股份持有人

釋 義

「聖牧高科」	指	內蒙古聖牧高科牧業有限公司，一家於中國成立之有限公司，為本公司之間接全資附屬公司
「聖牧沙草業」	指	內蒙古聖牧沙草業有限公司，一家於中國成立之有限公司
「特別授權」	指	將於股東特別大會上尋求股東授出之特別授權，以配發及發行代價股份
「聯交所」	指	香港聯合交易所有限公司
「主要股東」	指	具有上市規則所賦予涵義
「股權轉讓框架協議之補充協議」	指	本公司、12名自然人股東及聖牧高科於二零一九年三月八日就收購事項之更新的代價支付條款訂立之股權轉讓框架協議之補充協議
「標的公司」	指	聖牧沙草業及12家牧場公司
「%」	指	百分比

CHINA SHENGMU ORGANIC MILK LIMITED
中國聖牧有機奶業有限公司

(於開曼群島註冊成立的有限公司)

(股份代號：1432)

執行董事：

姚同山先生
武建鄴先生
張家旺先生

非執行董事：

邵根夥先生(董事長)
溫永平先生
孫謙先生

獨立非執行董事：

付文革先生
王立彥先生
李軒先生

註冊辦事處：

P.O. Box 309
Ugland House
Grand Cayman KY1-1104
Cayman Islands

中國主要營業地點及總部：

中國
內蒙古自治區
巴彥淖爾市
磴口縣
食品工業園

香港主要營業地點：

香港
干諾道中152-155號
招商局大廈
6樓606-607室

敬啟者：

**(1) 有關收購12家牧場公司少數權益及
根據特別授權發行代價股份的主要及關連交易**

**(2) 建議重選退任董事
及
股東特別大會通告**

緒言

本通函旨在向閣下提供(其中包括)有關股權轉讓框架協議、股權轉讓框架協議之補充協議及特別授權以及建議重選張家旺先生為執行董事之進一步資料、召開股東特別大會之通告及上市規則規定之其他資料。

(1) 股權轉讓框架協議、股權轉讓框架協議之補充協議及特別授權

茲提述本公司日期為二零一八年十二月二十一日之公告，內容有關本公司、聖牧高科與12名自然人股東訂立股權轉讓框架協議，據此，(i) 聖牧高科同意於重組完成後以現金人民幣300.00百萬元向12名自然人股東收購聖牧沙草業60%股權；及(ii) 本公司同意按發行價每股代價股份0.33港元向BVI 1發行合共688,705,234股新股份以收購BVI 2全部股權，而BVI 2於重組(定義見下文)完成後間接持有聖牧沙草業另外40%股權。

股權轉讓框架協議

日期： 二零一八年十二月二十一日

訂約方： (i) 本公司；

 (ii) 12名自然人股東；及

 (iii) 聖牧高科

標的事項

重組

於股權轉讓框架協議日期，12名自然人股東持有聖牧沙草業100%股權。於二零一八年十二月二十一日，本公司及聖牧高科與12名自然人股東訂立重組備忘錄，據此，12名自然人股東同意完成重組(「**重組**」)以落實收購事項。

董 事 會 函 件

下圖列示標的公司於重組前的股權架構：

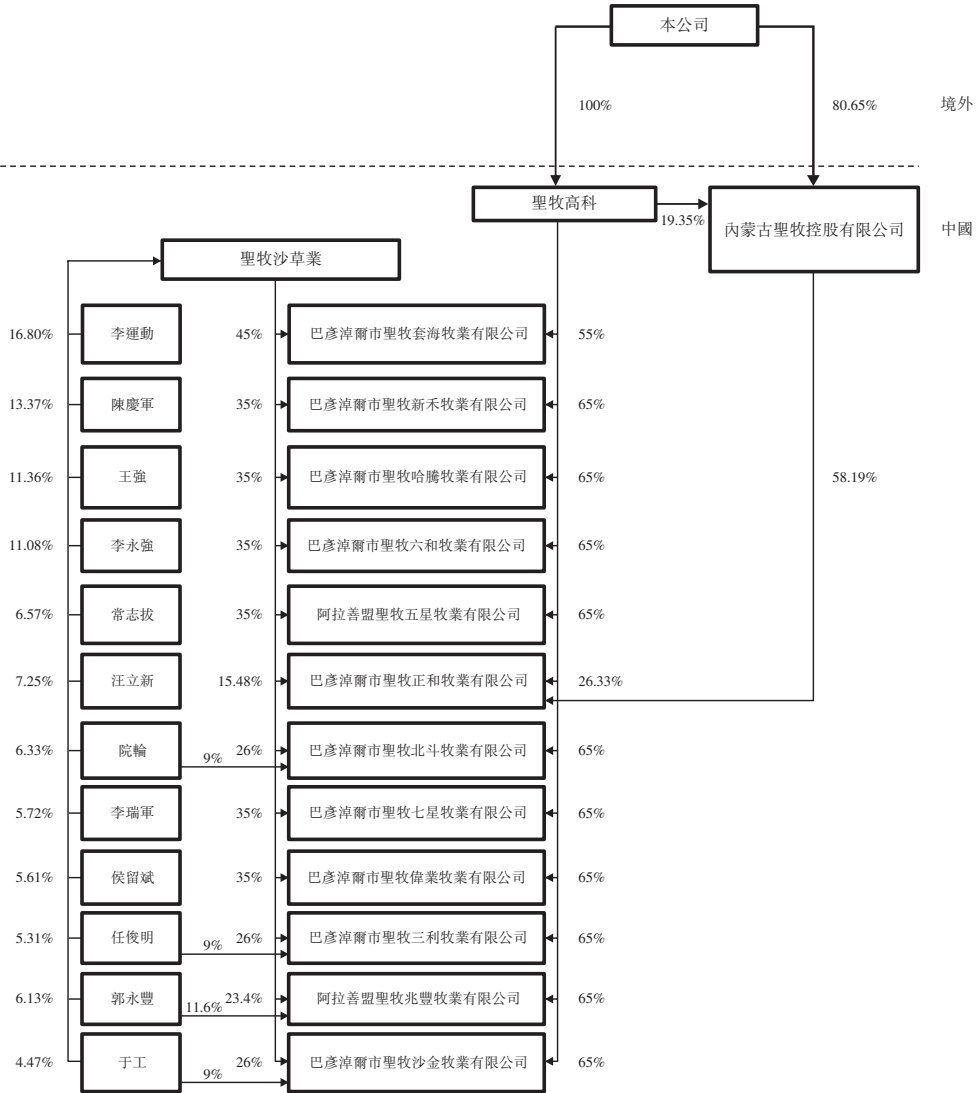

董事會函件

重組前，12家牧場公司的股東層面存在4名自然人股東。重組旨在重整12家牧場公司的股權關係，便於後續海外平台的搭設、交易代價的確定以及收購事項的實施。根據重組備忘錄，本公司、12名自然人股東及聖牧高科同意按照重組備忘錄的要求完成標的公司的內部重組。重組詳情載列如下：

(i) 增資

12名自然人股東中的4名自然人股東于工、郭永豐、任俊明、院輪分別直接持有巴彥淖爾市聖牧沙金牧業有限公司9%股權、阿拉善盟聖牧兆豐牧業有限公司11.6%股權、巴彥淖爾市聖牧三利牧業有限公司9%股權及巴彥淖爾市聖牧北斗牧業有限公司9%股權，為便於重組及收購事項，上述4名自然人股東以其於各標的公司直接持有的該等股權對聖牧沙草業進行增資。該等增資完成後，聖牧沙草業的註冊資本由人民幣444,530,000元增加至人民幣482,840,000元。增資後，12名自然人股東全部通過聖牧沙草業間接持有12家牧場公司的少數股權。該等增資完成後，12名自然人股東於聖牧沙草業之持股比例如下：

姓名	增資完成後 於聖牧沙草業 之出資金額 (人民幣元)	增資完成後 於聖牧沙草業 之持股量
李運動	74,630,000	15.4565%
陳慶軍	59,440,000	12.3105%
王強	50,520,000	10.4631%
李永強	49,250,000	10.2001%
郭永豐	40,790,000	8.4479%
院輪	37,870,000	7.8432%
任俊明	31,780,000	6.5819%
汪立新	32,240,000	6.6772%
于工	26,760,000	5.5422%
李瑞軍	25,420,000	5.2647%
侯留斌	24,920,000	5.1611%
常志拔	29,220,000	6.0517%
合計	482,840,000	100.0000%

董 事 會 函 件

(ii) 減資

聖牧沙草業將註冊資本由人民幣482,840,000元減少至人民幣282,840,000元。該等減資完成後，12名自然人股東於聖牧沙草業之持股比例如下：

姓名	減資完成後 於聖牧沙草業 之出資金額 (人民幣元)	減資完成後 於聖牧沙草業 之持股量
李運動	35,690,537	12.6186%
陳慶軍	29,566,125	10.4533%
王強	29,566,125	10.4533%
李永強	22,808,154	8.0640%
郭永豐	26,878,296	9.5030%
院輪	24,190,466	8.5527%
任俊明	17,739,675	6.2720%
汪立新	17,739,675	6.2720%
于工	23,806,491	8.4169%
李瑞軍	17,739,675	6.2720%
侯留斌	17,739,675	6.2720%
常志拔	19,375,106	6.8502%
合計	<u>282,840,000</u>	<u>100.0000%</u>

(iii) 搭設海外平台

12名自然人股東將分別設立海外平台公司BVI 1-1、BVI 1-2……BVI 1-12（合稱「BVI 1」），亦將設立BVI 2及HK公司作為投資控股公司。BVI 1將持有BVI 2 100%的股權，而BVI 2將持有HK公司100%的股權。擬搭設的海外平台結構如下：

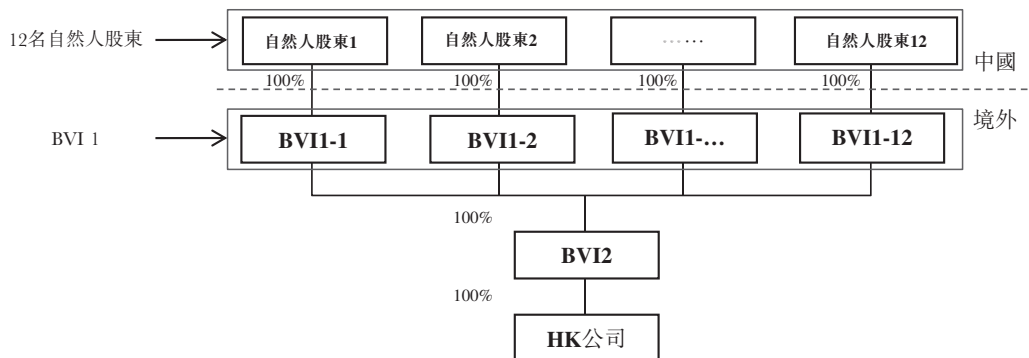

董事會函件

(iv) 聖牧沙草業重組

12名自然人股東承諾對聖牧沙草業進行進一步重組，其後，12名自然人股東直接持有聖牧沙草業60%的股權、HK公司應持有聖牧沙草業40%的股權。進一步重組完成後，聖牧沙草業的股權結構如下：

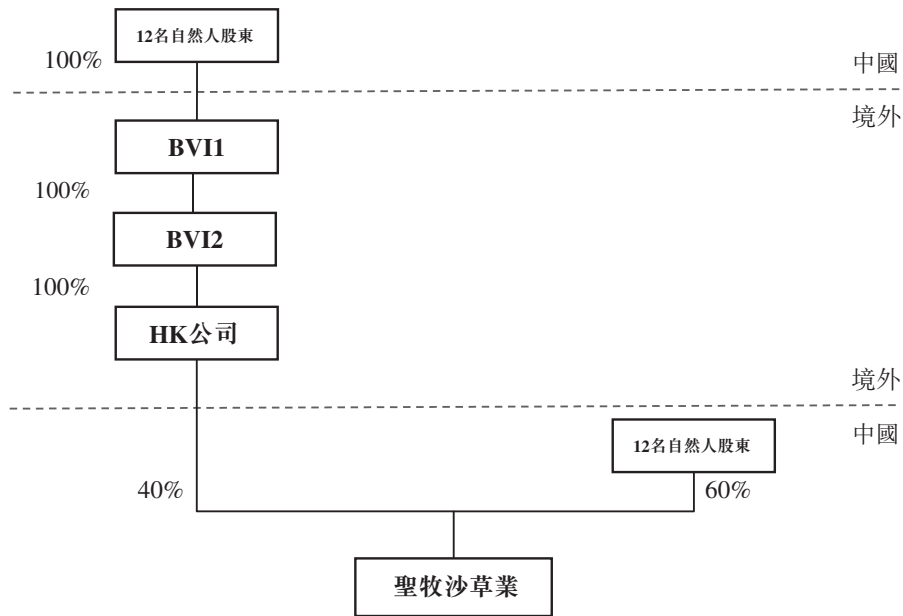

有關重組之相關資料於聖牧沙草業的會計師報告之日後事項披露(請參閱本通函附錄二A-32)。

如本通函附錄二A中所述，聖牧沙草業的減資預期導致其淨資產減少人民幣200,000,000元。但重組將不會對標的公司的業務及營運產生影響。

董事會函件

收購事項

根據股權轉讓框架協議，(i) 聖牧高科同意於重組項下增資和減資完成後以現金向12名自然人股東收購聖牧沙草業60%股權；及(ii) 本公司同意於重組完成後向BVI 1發行代價股份以收購BVI 2全部股權，而BVI 2於重組完成後間接持有聖牧沙草業另外40%股權。

代價及支付方式

聖牧高科將向12名自然人股東支付代價人民幣300.00百萬元(「現金對價」)用於收購聖牧沙草業60%股權，及本公司將向BVI 1發行金額為人民幣200.00百萬元(「境外股份對價」)的代價股份用於收購BVI 1持有的BVI 2的100%股權。為免疑義，境外股份對價應為本公司將予發行的等值代價股份(匯率：1港元兌人民幣0.88元)。將向12名自然人股東及各自的BVI 1支付的代價的詳情如下：

12名自然人股東	聖牧高科將向 12名自然人股東 支付的現金對價 (人民幣元)	本公司將向BVI 1 發行的代價股份 (股)
李運動	37,193,395	89,186,509
陳慶軍	31,234,682	72,423,688
王強	31,234,682	72,423,688
李永強	23,556,688	57,724,516
郭永豐	29,395,899	62,393,665
院輪	26,318,373	56,629,283
任俊明	18,319,637	44,904,531
汪立新	18,510,470	44,247,392
于工	26,577,014	53,401,230
李瑞軍	18,574,081	44,028,345
侯留斌	18,574,081	44,028,345
常志拔	20,510,998	47,314,042
合計	300,000,000	688,705,234

董事會函件

現金對價

聖牧高科將於股權轉讓框架協議的所有先決條件全部成就後至二零一九年十一月三十日前分期向12名自然人股東支付全部現金對價。如股權轉讓框架協議的先決條件於二零一九年二月二十八日前得以全部滿足，聖牧高科將自二零一九年三月起支付現金對價。

茲提述本公司日期為二零一九年三月八日之公告。因股權轉讓框架協議的所有先決條件未能於二零一九年二月二十八日前得以全部滿足，本公司、12名自然人股東及聖牧高科於二零一九年三月八日就收購事項的對價的經重續支付條款簽署了股權轉讓框架協議之補充協議。根據有關補充協議，聖牧高科將自股權轉讓框架協議先決條件全部成就後當月至二零一九年十一月三十日前分期向12名自然人股東支付全部現金對價，如股權轉讓框架協議先決條件於二零一九年三月三十一日前得以全部滿足，聖牧高科應於二零一九年三月起支付相應的現金對價，具體情況如下：

支付時間	支付對價 (人民幣百萬元)
2019年3月	29
2019年4月	29
2019年5月	29
2019年6月	29
2019年7月	58
2019年8月	29
2019年9月	29
2019年10月	29
2019年11月	39
合計	<u>300</u>

如股權轉讓框架協議的所有先決條件未能於二零一九年三月三十一日前全部滿足，聖牧高科應於股權轉讓框架協議的所有先決條件得以全部滿足的當月支付相等於其本應按上表所載自二零一九年三月起至股權轉讓框架協議的所有先決條件得以全部滿足的當月每月應支付的現金對價總金額的款項。自股權轉讓框架協議的所有先決條件得以全部滿足的當月後的次月，現金對價將根據上表所載的支付時間進行支付，聖牧高科將支付直至二零一九年十一月每月所分配的金額。為供說明之用，如所有先決

董 事 會 函 件

條件於二零一九年六月得以滿足，聖牧高科須支付現金對價總額人民幣116百萬元(本應於二零一九年三月至二零一九年六月支付)。自二零一九年七月起，聖牧高科須根據上表所載付款時間表支付每月所分配的金額。如股權轉讓框架協議的先決條件未能於二零一九年十一月三十日前得以全部滿足，本公司、12名自然人股東與聖牧高科應進一步磋商支付時間，交割日將相應延遲。本公司將就經修訂支付時間於訂約方訂立任何進一步協議後刊發進一步公告並尋求股東批准。如訂約方未能就經修訂支付時間達成協議，收購事項將不會完成，而本公司將於適當時候作出進一步公告。

12名自然人股東同意在二零一九年十一月三十日前完成重組。於最後實際可行日期，重組已部分完成(即已根據重組備忘錄完成先決條件第(1)項所述之增資及減資)。

境外股份對價

本公司將以發行代價股份支付境外股份對價人民幣200.00百萬元。本公司將於二零二零年六月三十日前完成按發行價每股代價股份0.33港元向BVI 1發行合共688,705,234股股份。

根據股權轉讓框架協議，12名自然人股東將在收到全部現金對價之日起五個工作日內進行交割，將其持有或控制的聖牧沙草業60%股權、BVI 2 100%股權分別過戶至聖牧高科及本公司名下。

本公司將在上述過戶完成後向BVI 2發行代價股份。該等時間安排乃經考慮於境內外辦理相關過戶手續(向聖牧高科轉讓聖牧沙草業60%股權須於中國工商管理部門進行註冊登記，而向本公司轉讓BVI 1的100%股權毋須中國政府機構批准或就此進行登記備案)所需時間後，經股權轉讓框架協議各方公平協商後確定，具體發行時間將取決於交割完成時間且不應晚於二零二零年六月三十日。12名自然人股東應當盡其最大努力促使12名自然人股東中其他自然人遵守並履行股權轉讓框架協議項下之義務。倘12名自然人股東其中一人違約，惟本公司反對者除外，守約自然人股東應繼續履行其於股權轉讓框架協議項下之義務並以合法及最為有效之方式消除其對守約方之負面影響。如果股權轉讓框架協議一方不履行其於股權轉讓框架協議項下之義務或嚴重違反

董事會函件

股權轉讓框架協議的約定，則守約方有權解除股權轉讓框架協議，並要求違約方賠償全部損失(包括為避免損失而支出的合理費用)。倘股權轉讓框架協議項遭解除，本公司將適時作出進一步公告。

於最後實際可行日期，本公司擁有6,354,400,000股已發行股份。假設自最後實際可行日期起本公司已發行股本除擬發行代價股份外概無變動，則代價股份(i)於最後實際可行日期佔本公司現有已發行股本約10.84%；及(ii)佔本公司經配發及發行代價股份擴大的已發行股本約9.78%。

代價股份將發行為繳足股份，並將於各方面與於配發及發行代價股份當日的已發行股份享有同等權益，包括收取記錄日期為有關配發及發行日期當日或之後已作出或將作出的所有股息、分派及其他付款的權利。

發行價每股代價股份0.33港元較：

- (i) 於最後實際可行日期聯交所所報收市價每股股份0.410港元折讓約19.51%；
- (ii) 於最後交易日聯交所所報收市價每股股份0.300港元溢價約10.00%；
- (iii) 截至最後交易日(包括該日)止最後五個連續交易日的收市價每股股份0.332港元折讓約0.60%；及
- (iv) 截至最後交易日(包括該日)止最後十個連續交易日的平均收市價每股股份約0.333港元折讓約0.90%。

代價基準

代價乃由本公司、12名自然人股東及聖牧高科參考(i)12家牧場公司對本公司未來發展的重要性(本集團決定專注於營運奶牛養殖業務，12家牧場公司位於烏蘭布和沙漠，具有得天獨厚的地理優勢，是優質的上游資產，是本集團根據行業需求適時全面恢復有機奶牛養殖的重要步驟)；(ii)12家牧場公司業務發展前景(受奶業週期影響，12家牧場公司大部分於二零一八年出現了虧損，隨著國家政策的陸續出台，以及奶牛存

欄數量的下降，二零一八年下半年以來，國內多個地區的生鮮乳收購價格呈現明顯上漲趨勢，預計未來12家牧場公司業務發展良好)；(iii)12家牧場公司於二零一八年十二月三十一日的淨資產之價值(該等價值已考慮了下文所述利潤分配對12家牧場公司淨資產價值的減少)，並經公平磋商後釐定。

先決條件

股權轉讓框架協議下的收購事項的實施以下列先決條件的滿足為條件：

- (1) 根據重組備忘錄完成(i)12名自然人股東中的4名自然人股東以其持有的12家牧場公司中的4家牧場公司的少數股權向聖牧沙草業增資；及(ii)聖牧沙草業後續減資，並且重組過程及結果的合規性已獲本公司及聖牧高科確認；
- (2) 股權轉讓框架協議的各方履行完畢內部決策，包括但不限於董事會及股東大會批准；
- (3) 股權轉讓框架協議的各方取得中國相關政府主管部門的審批、登記或備案(如需)，即就根據本通函第8頁及第9頁所述重組備忘錄進行的增資及減資完成所需登記；及
- (4) 本公司完成相關資料披露並取得相關監管機構的批准或許可。

截至最後實際可行日期，除根據重組備忘錄完成先決條件第(1)項所述之增資及減資、董事會批准先決條件第(2)項所述股權轉讓框架協議及完成先決條件第(3)項所述向中國相關政府主管部門登記外，上述其餘先決條件尚未達成。

完成

12名自然人股東同意在收到全部現金對價起五(5)個工作日內進行交割，將其持有或控制的聖牧沙草業60%的股權、BVI 2 100%的股權分別過戶至本公司和聖牧高科。過戶完成當日為交割日(「交割日」)。

利潤分配及損益

12家牧場公司可於聖牧沙草業完成減資前向聖牧沙草業累計分配利潤共人民幣87.90百萬元，除此以外，聖牧沙草業截至交割日的累計未分配利潤由收購事項完成(以交割完成為準)後的股東(即本公司及聖牧高科)按持股比例享有。

除另有約定外，在股權轉讓框架協議簽署後至交割日前，聖牧沙草業在運營過程中所產生的收益和虧損由收購事項完成後的股東(即本公司及聖牧高科)按持股比例享有和承擔。

有關利潤分配之相關資料於會計師報告之日後事項披露(請參閱本通函附錄二C-38，附錄二D-39，附錄二E-39，附錄二I-39，附錄二J-38及附錄二M-38)。上述向聖牧沙草業分配之利潤人民幣87.90百萬元已進一步支付予聖牧沙草業之股東(即12名自然人股東)，作為重組項下聖牧沙草業減資之資金來源之一(如本通函第9頁所述)。

如本通函附錄二C、附錄二D、附錄二E、附錄二I、附錄二J及附錄二M所述，巴彥淖爾市聖牧哈騰牧業有限公司、巴彥淖爾市聖牧新禾牧業有限公司、阿拉善盟聖牧五星牧業有限公司、巴彥淖爾市聖牧偉業牧業有限公司、阿拉善盟聖牧兆豐牧業有限公司及巴彥淖爾市聖牧六和牧業有限公司於2018年12月31日後宣派股息人民幣14,000,000元、人民幣67,200,000元、人民幣70,000,000元、人民幣14,700,000元、人民幣15,960,000元及人民幣69,290,000元，其中合計向聖牧沙草業分配利潤人民幣87,902,500元，向本集團合計分配利潤人民幣163,247,500元。宣派股息預期導致巴彥淖爾市聖牧哈騰牧業有限公司、巴彥淖爾市聖牧新禾牧業有限公司、阿拉善盟聖牧五星牧業有限公司、巴彥淖爾市聖牧偉業牧業有限公司、阿拉善盟聖牧兆豐牧業有限公司及巴彥淖爾市聖牧六和牧業有限公司淨資產分別減少人民幣14,000,000元、人民幣67,200,000元、人民幣70,000,000元、人民幣14,700,000元、人民幣15,960,000元及人民幣69,290,000元。但利潤分配將不會對12家牧場公司的業務及營運產生影響。

根據股權轉讓框架協議，自股權轉讓框架協議日期至收購事項及發行代價股份完成，除非經本公司和聖牧高科書面同意，12名自然人股東應確保合理、謹慎地運營、管理標的公司，僅在正常和通常的業務過程中開展業務及進行日常付款，不在正常業務過程以外訂立任何協議、合同、安排、保證、補償或交易，不作出(或同意作出)任何股權投資，不從事任何導致標的公司價值減損的行為。此外，標的公司不進行任何資本性支出。

董事會函件

過渡期安排

12名自然人股東同意，自股權轉讓框架協議日期至交割日前，12名自然人股東將其持有的聖牧沙草業60%的股權所對應的表決權委託給聖牧高科行使。各方同意，在現金對價支付完畢前，不變更聖牧沙草業及12家牧場公司的法定代表人(12名自然人股東同意的除外)。

對本公司股權架構之影響

僅供說明用途，下文載列假設本公司已發行股本概無其他變動，(i)於最後實際可行日期；及(ii)緊隨配發及發行代價股份後本公司的股權架構概要：

股東名稱	於最後實際可行日期		緊隨配發及發行代價股份後	
	股份數目	%	股份數目	%
Nong You Co., Ltd. ⁽¹⁾	1,301,651,000	20.48	1,301,651,000	18.48
12名自然人股東				
李運動	—	—	89,186,509	1.27
陳慶軍	—	—	72,423,688	1.03
王強	—	—	72,423,688	1.03
李永強	—	—	57,724,516	0.82
郭永豐	2,232,000	0.04	64,625,665	0.92
院輪	—	—	56,629,283	0.80
任俊明	—	—	44,904,531	0.64
汪立新	—	—	44,247,392	0.63
于工	—	—	53,401,230	0.76
李瑞軍	—	—	44,028,345	0.62
侯留斌	—	—	44,028,345	0.62
常志拔	—	—	47,314,042	0.67
其他股東	<u>5,050,517,000</u>	<u>79.48</u>	<u>5,050,517,000</u>	<u>71.71</u>
總計	<u>6,354,400,000</u>	<u>100.00</u>	<u>7,043,105,234</u>	<u>100.00</u>

附註：

(1) 邵根夥先生間接持有Nong You Co., Ltd.的全部股本權益。因此，邵先生被視為於Nong You Co., Ltd.所持有股份中擁有權益。

發行代價股份之特別授權

代價股份將根據股東擬於股東特別大會上尋求之特別授權發行及配發。

上市申請

本公司將向聯交所申請代價股份上市及買賣。

控制權概無變動

完成收購事項將不會導致本公司之控制權出現變動。

有關標的公司之資料

下圖列示聖牧沙草業及 12 家牧場公司 (i) 緊隨重組後惟於收購事項前；及 (ii) 緊隨收購事項後的股權架構：

標的公司緊隨重組後惟於收購事項前的股權架構

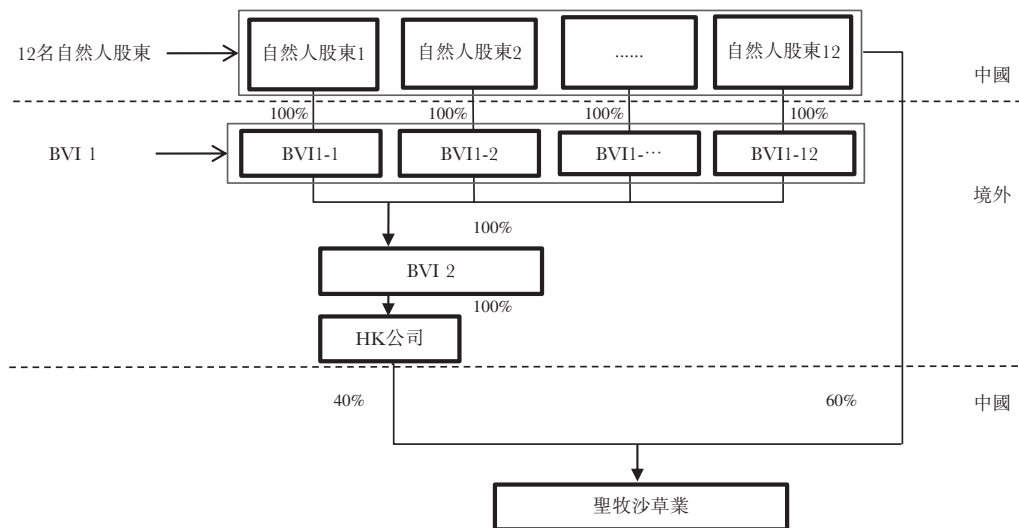

董事會函件

標的公司緊隨收購事項後的股權架構

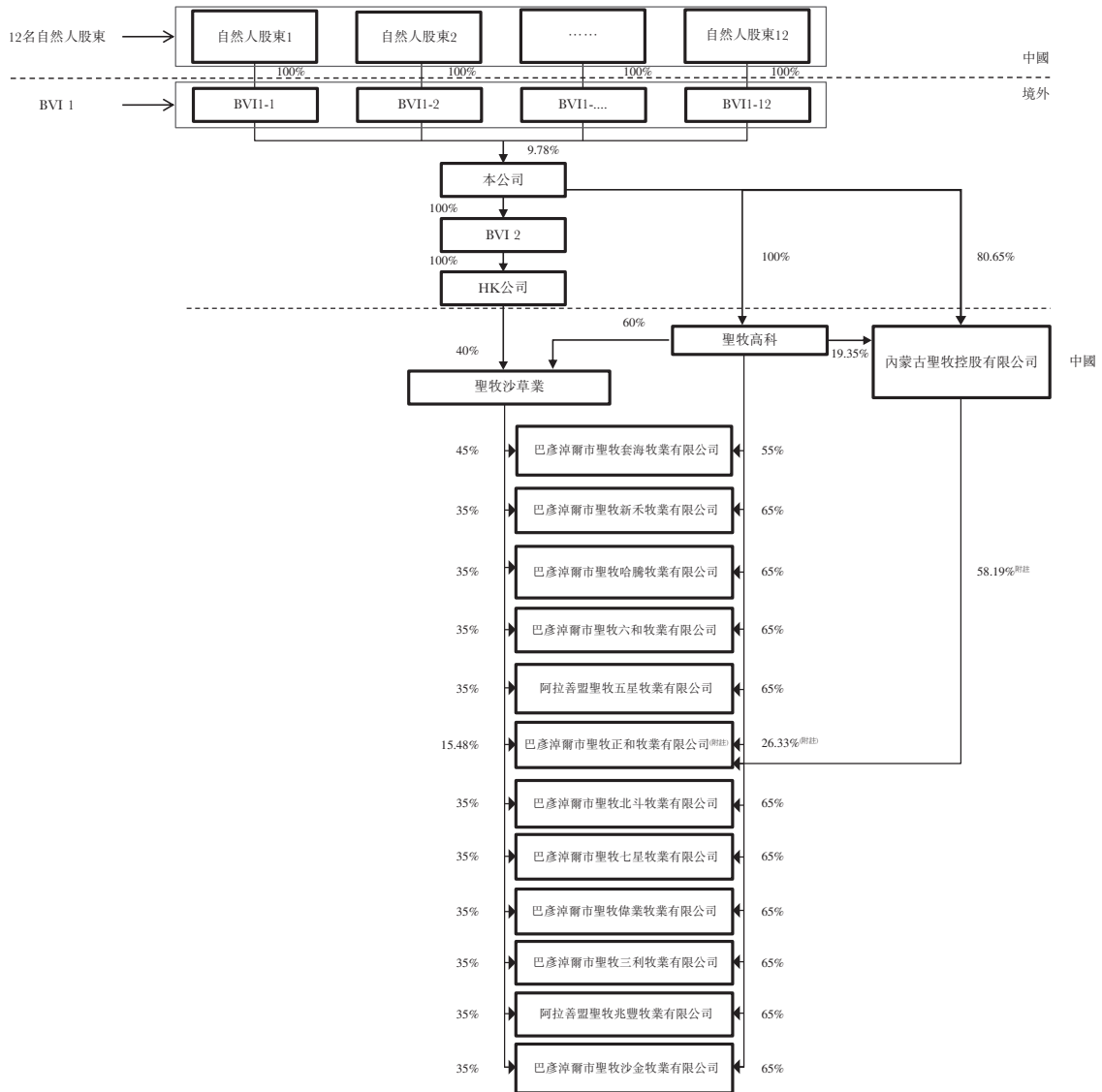

附註：本公司分別通過聖牧高科及內蒙古聖牧控股有限公司持有巴彥淖爾市聖牧正和牧業有限公司合共 84.52% 之股權。

董事會函件

標的公司的一般及財務資料

聖牧沙草業

聖牧沙草業為一間於中國成立的有限公司。聖牧沙草業的主要業務為投資控股。

下文載列摘錄自本通函附錄II-A自二零一七年八月十八日(註冊成立日期)起至二零一七年十二月三十一日期間及截至二零一八年十二月三十一日止年度之財務資料：

	自二零一七年 八月十八日 (註冊成立日期) 起至二零一七年 十二月三十一日 期間 人民幣元	截至 二零一八年 十二月三十一日 止年度 人民幣元
除稅及非經常性項目前溢利(虧損)	376,655,000	(106,443,000)
除稅及非經常性項目後溢利(虧損)	376,655,000	(106,443,000)
		於二零一八年 十二月三十一日 人民幣元
淨資產		714,742,000

於最後實際可行日期，聖牧沙草業已根據重組備忘錄完成增資及減資。除於12家牧場公司的股權外，聖牧沙草業並無其他重大資產及負債。由於聖牧沙草業是一家控股公司且收購事項的最終目標是聖牧沙草業持有的12家牧場公司的股權，根據上市規則，12家牧場公司的財務資料載列如下。

12家牧場公司

巴彥淖爾市聖牧套海牧業有限公司為一間於中國成立的有限公司。巴彥淖爾市聖牧套海牧業有限公司的主要業務為奶牛養殖。基於巴彥淖爾市聖牧套海牧業有限公司根據國際財務報告準則(「國際財務報告準則」)編製的經審核財務報表，其於二零一八年十二月三十一日的淨資產約為人民幣110,377,000元。

董 事 會 函 件

巴彥淖爾市聖牧新禾牧業有限公司為一間於中國成立的有限公司。巴彥淖爾市聖牧新禾牧業有限公司的主要業務為奶牛養殖。基於巴彥淖爾市聖牧新禾牧業有限公司根據國際財務報告準則編製的經審核財務報表，其於二零一八年十二月三十一日的淨資產約為人民幣132,623,000元。於二零一八年十二月三十一日後，巴彥淖爾市聖牧新禾牧業有限公司已宣派股息人民幣67,200,000元，預計將減少其淨資產人民幣67,200,000元，其中聖牧沙草業持有股權所對應淨資產預計將減少人民幣23,520,000元。

巴彥淖爾市聖牧哈騰牧業有限公司為一間於中國成立的有限公司。巴彥淖爾市聖牧哈騰牧業有限公司的主要業務為奶牛養殖。基於巴彥淖爾市聖牧哈騰牧業有限公司根據國際財務報告準則編製的經審核財務報表，其於二零一八年十二月三十一日的淨資產約為人民幣129,666,000元。於二零一八年十二月三十一日後，巴彥淖爾市聖牧哈騰牧業有限公司已宣派股息人民幣14,000,000元，預計將減少其淨資產人民幣14,000,000元，其中聖牧沙草業持有股權所對應淨資產預計將減少人民幣49,000,000元。

巴彥淖爾市聖牧六和牧業有限公司為一間於中國成立的有限公司。巴彥淖爾市聖牧六和牧業有限公司的主要業務為奶牛養殖。基於巴彥淖爾市聖牧六和牧業有限公司根據國際財務報告準則編製的經審核財務報表，其於二零一八年十二月三十一日的淨資產約為人民幣196,621,000元。於二零一八年十二月三十一日後，巴彥淖爾市聖牧六和牧業有限公司已宣派股息人民幣69,290,000元，預計將減少其淨資產人民幣69,290,000元，其中聖牧沙草業持有股權所對應淨資產預計將減少人民幣24,251,500元。

阿拉善盟聖牧五星牧業有限公司為一間於中國成立的有限公司。阿拉善盟聖牧五星牧業有限公司的主要業務為奶牛養殖。基於阿拉善盟聖牧五星牧業有限公司根據國際財務報告準則編製的經審核財務報表，其於二零一八年十二月三十一日的淨資產約為人民幣192,447,000元。於二零一八年十二月三十一日後，阿拉善盟聖牧五星牧業有限公司已宣派股息人民幣70,000,000元，預計將減少其淨資產人民幣70,000,000元，其中聖牧沙草業持有股權所對應淨資產預計將減少人民幣24,500,000元。

巴彥淖爾市聖牧正和牧業有限公司為一間於中國成立的有限公司。巴彥淖爾市聖牧正和牧業有限公司的主要業務為奶牛養殖。基於巴彥淖爾市聖牧正和牧業有限公司根據國際財務報告準則編製的經審核財務報表，其於二零一八年十二月三十一日的淨資產約為人民幣161,117,000元。

董 事 會 函 件

巴彥淖爾市聖牧北斗牧業有限公司為一間於中國成立的有限公司。巴彥淖爾市聖牧北斗牧業有限公司的主要業務為奶牛養殖。基於巴彥淖爾市聖牧北斗牧業有限公司根據國際財務報告準則編製的經審核財務報表，其於二零一八年十二月三十一日的淨資產約為人民幣167,902,000元。

巴彥淖爾市聖牧七星牧業有限公司為一間於中國成立的有限公司。巴彥淖爾市聖牧七星牧業有限公司的主要業務為奶牛養殖。基於巴彥淖爾市聖牧七星牧業有限公司根據國際財務報告準則編製的經審核財務報表，其於二零一八年十二月三十一日的淨資產約為人民幣68,321,000元。

巴彥淖爾市聖牧偉業牧業有限公司為一間於中國成立的有限公司。巴彥淖爾市聖牧偉業牧業有限公司的主要業務為奶牛養殖。基於巴彥淖爾市聖牧偉業牧業有限公司根據國際財務報告準則編製的經審核財務報表，其於二零一八年十二月三十一日的淨資產約為人民幣83,079,000元。於二零一八年十二月三十一日後，巴彥淖爾市聖牧偉業牧業有限公司已宣派股息人民幣14,700,000元，預計將減少其淨資產人民幣14,700,000元，其中聖牧沙草業持有股權所對應淨資產預計將減少人民幣5,145,000元。

巴彥淖爾市聖牧三利牧業有限公司為一間於中國成立的有限公司。巴彥淖爾市聖牧三利牧業有限公司的主要業務為奶牛養殖。基於巴彥淖爾市聖牧三利牧業有限公司根據國際財務報告準則編製的經審核財務報表，其於二零一八年十二月三十一日的淨資產約為人民幣118,212,000元。

阿拉善盟聖牧兆豐牧業有限公司為一間於中國成立的有限公司。阿拉善盟聖牧兆豐牧業有限公司的主要業務為奶牛養殖。基於阿拉善盟聖牧兆豐牧業有限公司根據國際財務報告準則編製的經審核財務報表，其於二零一八年十二月三十一日的淨資產約為人民幣233,915,000元。於二零一八年十二月三十一日後，阿拉善盟聖牧兆豐牧業有限公司已宣派股息人民幣15,960,000元，預計將減少其淨資產人民幣15,960,000元，其中聖牧沙草業持有股權所對應淨資產預計將減少人民幣5,586,000元。

巴彥淖爾市聖牧沙金牧業有限公司為一間於中國成立的有限公司。巴彥淖爾市聖牧沙金牧業有限公司的主要業務為奶牛養殖。基於巴彥淖爾市聖牧沙金牧業有限公司根據國際財務報告準則編製的經審核財務報表，其於二零一八年十二月三十一日的淨資產約為人民幣185,475,000元。

董 事 會 函 件

下文載列根據12家牧場公司各自之財務報表所編製截至二零一八年十二月三十一日止三個年度12家牧場公司財務資料(除稅及非經常性項目前後)之溢利/(虧損)淨額：

	截至十二月三十一日止年度		
	二零一六年 人民幣 (經審核)	二零一七年 人民幣 (經審核)	二零一八年 人民幣 (經審核)
巴彥淖爾市聖牧套海牧業有限公司			
除稅及非經常性項目前溢利/(虧損)	35,106,065	24,228,946	(6,801,000)
除稅及非經常性項目後溢利/(虧損)	35,106,065	24,228,946	(6,801,000)
巴彥淖爾市聖牧新禾牧業有限公司			
除稅及非經常性項目前溢利/(虧損)	31,547,720	30,513,605	(31,997,000)
除稅及非經常性項目後溢利/(虧損)	31,547,720	30,513,605	(31,997,000)
巴彥淖爾市聖牧哈騰牧業有限公司			
除稅及非經常性項目前溢利/(虧損)	58,258,248	8,014,343	(45,232,000)
除稅及非經常性項目後溢利/(虧損)	58,258,248	8,014,343	(45,232,000)
巴彥淖爾市聖牧六和牧業有限公司			
除稅及非經常性項目前溢利/(虧損)	87,239,632	19,159,792	(65,301,000)
除稅及非經常性項目後溢利/(虧損)	87,239,632	19,159,792	(65,301,000)
阿拉善盟聖牧五星牧業有限公司			
除稅及非經常性項目前溢利/(虧損)	38,976,990	10,021,343	(24,251,000)
除稅及非經常性項目後溢利/(虧損)	38,976,990	10,021,343	(24,251,000)
巴彥淖爾市聖牧正和牧業有限公司			
除稅及非經常性項目前溢利/(虧損)	80,620,984	26,392,785	(62,818,000)
除稅及非經常性項目後溢利/(虧損)	80,620,984	26,392,785	(62,818,000)
巴彥淖爾市聖牧北斗牧業有限公司			
除稅及非經常性項目前溢利/(虧損)	57,598,320	31,780,229	(24,717,000)
除稅及非經常性項目後溢利/(虧損)	57,598,320	31,780,229	(24,717,000)
巴彥淖爾市聖牧七星牧業有限公司			
除稅及非經常性項目前溢利/(虧損)	36,729,948	21,219,061	(24,640,000)
除稅及非經常性項目後溢利/(虧損)	36,729,948	21,219,061	(24,640,000)
巴彥淖爾市聖牧偉業牧業有限公司			
除稅及非經常性項目前溢利/(虧損)	39,909,825	18,250,791	(24,531,000)
除稅及非經常性項目後溢利/(虧損)	39,909,825	18,250,791	(24,531,000)
巴彥淖爾市聖牧三利牧業有限公司			
除稅及非經常性項目前溢利/(虧損)	62,872,180	23,903,368	(41,240,000)
除稅及非經常性項目後溢利/(虧損)	62,872,180	23,903,368	(41,240,000)
阿拉善盟聖牧兆豐牧業有限公司			
除稅及非經常性項目前溢利	79,699,387	49,344,440	12,541,000
除稅及非經常性項目後溢利	79,699,387	49,344,440	12,541,000
巴彥淖爾市聖牧沙金牧業有限公司			
除稅及非經常性項目前溢利	74,435,311	62,956,371	1,763,000
除稅及非經常性項目後溢利	74,435,311	62,956,371	1,763,000

董事會函件

本集團、聖牧高科及 12 名自然人股東之資料

本集團

本公司為一家投資控股公司。本集團主要從事奶牛養殖業務及液體奶業務。

聖牧高科

聖牧高科主要從事奶牛養殖及原料奶銷售業務。

12 名自然人股東

姓名	於股權轉讓 框架協議日期 於聖牧沙草業 之持股量	於最後實際 可行日期 於聖牧沙草業 之持股量
李運動	16.80%	12.62%
陳慶軍	13.37%	10.45%
王強	11.36%	10.45%
李永強	11.08%	8.06%
汪立新	7.25%	6.27%
常志拔	6.57%	6.85%
院輪	6.33%	8.55%
郭永豐	6.13%	9.50%
李瑞軍	5.72%	6.27%
侯留斌	5.61%	6.27%
任俊明	5.31%	6.27%
于工	4.47%	8.42%
總計	<u>100.00%</u>	<u>100.00%</u>

附註：由於約整，上表所示的總數與數目總合存在差異。

於股權轉讓框架協議日期至最後實際可行日期期間，12 名自然人股東於聖牧沙草業之持股量變動乃由於根據重組備忘錄完成先決條件第(1)項所述之增資及減資所致。

進行收購事項的理由及裨益

有機乳製品產業的發展受到中國政府支持

中國政府一直支持發展優質、安全及綠色農業行業，而本公司在有機食品行業的發展符合中國政府提倡之該等相關國家政策。二零一八年六月，國務院辦公廳出台《關於推進奶業振興保障乳品質量安全的意見》，提出「因地制宜，合理佈局，種養結合，草畜配套，促進養殖廢棄物資源化利用，推動奶業生產與生態協同發展」；二零一八年十二月，農業農村部、發改委等9部門聯合發佈《關於進一步促進奶業振興的若干意見》，提出「以實現奶業全面振興為目標，優化奶業生產佈局，創新奶業發展方式」；二零一九年二月，中央一號文件《中共中央國務院關於堅持農業農村優先發展做好「三農」工作的若干意見》中提到「大力發展緊缺和綠色優質農產品生產，推進農業由增產導向轉向提質導向」，「實施奶業振興行動，加強優質奶源基地建設，升級改造中小奶牛養殖場，實施嬰幼兒配方奶粉提升行動」。

中國政府一直支持發展優質、安全及綠色農業行業，同時不斷出台相關政策來支持國內奶業振興。本公司在有機乳製品行業的發展符合中國政府提倡之該等相關國家政策。

奶牛養殖業務對公司未來發展的重要性

鑒於經濟放緩及中國乳品行業競爭加劇，本集團決定專注於營運奶牛養殖業務。烏蘭布和沙漠具有得天獨厚的戰略優勢，氣候乾燥，基本無污染，地下水源充足，極其適合奶牛生活，為有機養殖提供不可複製的稀缺環境優勢。12家牧場公司均位於烏蘭布和沙漠，是優質的上游資產，是本集團根據有機原料奶的行業需求，適時佈局全面恢復烏蘭布和地區有機奶牛養殖的重要步驟。

奶牛養殖業務發展前景良好

受國際低價原料奶衝擊及奶業週期等因素影響，近幾年，國內原料奶市場需求疲軟，原料奶價格持續低迷，12家牧場公司大部分於二零一八年出現了虧損。隨著國家奶業振興步伐地不斷加快，以及國內奶牛存欄數量的持續下降，二零一八年下半年以來，國內多個地區的生鮮乳收購價格呈現明顯的上漲趨勢，預計未來奶牛養殖業務發展前景良好。

縱向收購符合對食品安全的需求，同時可以穩定生鮮乳的價格

隨著經濟急速發展及人民生活水平持續改善，食品行業已實現前所未有的發展，且消費者日益重視食品安全。收購12家牧場公司可讓本集團更有效地管理生產過程及於安全、可控及無污染的環境下生產乳製品，從而符合消費者的需求及國家有關食品安全的監管規定。

生鮮乳的價格近年持續波動。收購12家牧場公司將促進集中管理、有助穩定生鮮乳的價格。

符合本公司及股東的整體利益

12家牧場公司被視為本集團之優質上游資產，收購12家牧場公司少數股權可以增加本集團歸屬於母公司股東的淨資產，因此，本公司收購12家牧場公司符合本公司及股東的整體利益。

董事得悉本通函附錄二A所載申報會計師對聖牧沙草業財務資料發表之保留意見。申報會計師發表保留意見乃由於編製聖牧沙草業之財務報表時，應採用權益會計法計量於聯營公司的投資，而申報會計師並未就於收購日期收購12家牧場公司的股本權益產生的可識別資產淨值的公平值的應佔比例獲得充分憑證，故申報會計師無法評估權益法是否已於收購事項後恰當應用。因此，申報會計師未能確定(i)截至二零一七年十二月三十一日止期間及截至二零一八年十二月三十一日止年度的應佔聯營公司業績約人民幣376,879,000元及虧損人民幣106,443,000元是否分別不存在重大錯誤陳述；及(ii)於聯營公司的投資的結餘約人民幣821,409,000元及人民幣602,502,000元是

否分別為公平呈列。申報會計師認為上述數字如有任何調整，均可能對聖牧沙草業截至二零一七年十二月三十一日止期間及截至二零一八年十二月三十一日止年度的財務表現、聖牧沙草業於二零一七年及二零一八年十二月三十一日的財務狀況及其於財務報表的相關披露產生後續影響。

董事認為申報會計師發表之上述保留意見將不會對建議收購事項之推薦意見造成重大不利影響，乃由於聖牧沙草業將於收購事項完成後成為經擴大集團之全資附屬公司，而聖牧沙草業入賬之於聯營公司之投資金額預期將於經擴大集團之綜合財務報表內抵銷，並預期將不會對經擴大集團之綜合財務報表產生財務影響。

除上述事項外，並無就本通函附錄二A所載聖牧沙草業會計師報告之其餘事項發表其他保留意見。

董事(包括獨立非執行董事)認為股權轉讓框架協議及股權轉讓框架協議之補充協議項下擬進行之收購事項乃於本集團日常業務過程中訂立，其條款符合正常商業條款，屬公平合理且符合本公司及股東的整體利益。

收購事項的財務影響

緊隨重組及收購事項完成後，聖牧沙草業及12家牧場公司將成為本公司的間接全資附屬公司。於重組及收購事項完成後，聖牧沙草業及12家牧場公司的財務業績將繼續悉數於本集團的綜合財務報表綜合入賬。

資產及負債

誠如摘錄自本公司截至二零一八年六月三十日止六個月的中期報告，本集團於二零一八年六月三十日的未經審核綜合總資產及總負債分別約為人民幣8,931.33百萬元及人民幣4,734.49百萬元；而於二零一八年六月三十日的未經審核綜合淨資產則約為人民幣4,196.84百萬元。

誠如本通函附錄四所載，假設收購事項的交割已於二零一八年六月三十日完成，經擴大集團的未經審核備考總資產將下跌至約人民幣8,689百萬元及經擴大集團的未經審核備考總負債將增加至約人民幣4,880百萬元；而經擴大集團的未經審核備考資產淨值將下跌至約人民幣3,809百萬元。

盈利

誠如載於本通函附錄二標的公司的會計師報告所載，截至二零一八年十二月三十一日止年度，聖牧沙草業擁有人應佔虧損淨額約為人民幣106百萬元。

務請股東垂注本通函附錄四所載的經擴大集團未經審核備考財務資料。

上市規則之涵義

由於根據上市規則有關股權轉讓框架協議及股權轉讓框架協議之補充協議項下擬進行之收購事項之一項或多項適用百分比率超過25%但少於100%，故收購事項構成本公司之主要交易，須遵守上市規則第14章項下之申報、公告、股東批准及通函規定。

此外，根據股權轉讓框架協議及股權轉讓框架協議之補充協議，緊隨重組後但於收購事項前，12名自然人股東將直接及間接持有聖牧沙草業之100%股權。12名自然人股東各自將直接及間接持有12家牧場公司分別超過10%的股權，故此彼等將為12家牧場公司各自之主要股東。因此，12名自然人股東為於附屬公司層面之關連人士(定義見上市規則第14A.06(9)條)。故此，股權轉讓框架協議及股權轉讓框架協議之補充協議項下擬進行之收購事項構成本公司之關連交易(定義見上市規則第14A章)。由於境外股份對價將由本公司以發行代價股份予BVI 1之形式支付，故收購事項須遵守上市規則第14A章項下之申報、公告及獨立股東批准規定。

概無董事於股權轉讓框架協議及股權轉讓框架協議之補充協議項下擬進行之交易擁有重大利益，並須就批准股權轉讓框架協議、股權轉讓框架協議之補充協議以及其項下擬進行之收購事項及發行代價股份之相關董事決議案放棄投票。

由於股權轉讓框架協議須待本通函「先決條件」一節所載之先決條件獲達成後方可作實，故此股權轉讓框架協議未必會成為無條件或完成。股東及有意投資者買賣股份時，務請審慎行事。

獨立董事委員會及獨立財務顧問

獨立董事委員會已告成立，以就股權轉讓框架協議、股權轉讓框架協議之補充協議以及其項下擬進行之收購事項及發行代價股份的條款向獨立股東發表意見。載有致獨立股東之推薦意見之獨立董事委員會函件載於本通函第32至33頁。

董事會已委任新百利為獨立財務顧問，以就股權轉讓框架協議、股權轉讓框架協議之補充協議以及其項下擬進行之收購事項及發行代價股份的條款向獨立董事委員會及獨立股東發表意見。載有致獨立董事委員會及獨立股東之意見之新百利函件載於本通函第34至72頁。

(2) 建議重選退任董事

茲提述本公司日期為二零一九年一月二十五日之公告，內容有關(其中包括)委任張家旺先生(「張先生」)為執行董事。

根據本公司組織章程細則第16.2條，獲董事會委任以填補臨時空缺或作為新增董事的任何董事任期僅直至本公司下屆股東大會，及符合資格膺選連任。

因此，張先生將於股東特別大會上退任，及符合資格並願意於股東特別大會上膺選連任。

根據上市規則第13.74條，如有任何人士獲提名重選連任董事而有關重選或委任須於有關股東大會上經股東批准，則上市發行人於召開有關股東大會的通告或隨附致其股東的通函內，須按照上市規則第13.51(2)條披露該等人士的有關資料。張先生的所需資料載列如下：

張家旺先生，40歲，於二零一九年一月十六日獲委任為本公司首席執行官。張先生亦現任北京大北農科技集團股份有限公司(「大北農集團」)副總裁兼戰略與發展部總經理。張先生於二零零一年八月加入大北農集團，並歷任外聯主任、總裁助理及發展投資部總經理。張先生於二零一六年九月二十六日至二零一八年六月二十九日擔任本公司非執行董事，並自二零一八年四月起擔任聖牧高科的總經理兼法人代表。於最後實際可行日期，張先生於本公司138,130,000股股份(佔本公司已發行股本總額約2.17%)中擁有權益(定義見

董 事 會 函 件

證券及期貨條例(香港法例第571章)第XV部)。張先生於二零零一年七月獲得內蒙古農業大學的學士學位(主修園藝)及於二零一零年一月取得中國人民大學的高級管理人員工商管理碩士學位。

本公司已與張先生訂立服務合約，任期由二零一九年一月二十五日起計為期三年。彼作為本公司的執行董事亦須按照本公司組織章程細則於股東大會上輪值告退及重選。作為執行董事，受限於服務合約的條款，張先生目前無權獲得任何薪酬，但本公司薪酬委員會及董事會日後可再作審視。

除上文所披露者外，於最後實際可行日期，張先生(i)並無於本公司及其附屬公司擔任任何其他職位，且與本公司任何董事、高級管理人員或主要或控股股東概無任何關係；(ii)過去三年並無於任何上市公眾公司擔任其他董事職位；及(iii)並無有關其的其他資料需根據上市規則第13.51(2)(h)至13.51(2)(v)條條文的任何規定作出披露，且亦無其他事項須提請股東垂注。

股東特別大會

本公司將舉行股東特別大會，以考慮及酌情通過批准股權轉讓框架協議、股權轉讓框架協議之補充協議以及其項下擬進行之收購事項及發行代價股份，以及建議重選張家旺先生為執行董事的必要決議案。於最後實際可行日期，郭永豐先生(12名自然人股東之一)持有本公司2,232,000股股份，須於股東特別大會上就相關決議案放棄投票。除上述外，概無股東須於股東特別大會上就通過與股權轉讓框架協議、股權轉讓框架協議之補充協議以及其項下擬進行之收購事項及發行代價股份相關的普通決議案放棄投票。

本公司謹訂於二零一九年三月二十八日上午十時正假座中國北京市海淀區中關村大街27號19層舉行股東特別大會，大會通告載於本通函第N-1至N-3頁。於股東特別大會上將會向股東提呈普通決議案，以考慮及酌情批准(其中包括)股權轉讓框架協議、股權轉讓框架協議之補充協議以及其項下擬進行之收購事項及發行代價股份，以及建議重選張家旺先生為執行董事。

為確定股東出席股東特別大會並於會上投票的權利，本公司將於二零一九年三月二十二日至二零一九年三月二十八日(包括首尾兩日)暫停辦理股份過戶登記手續。本公司於該期間內不會登記任何股份轉讓。

董事會函件

為符合資格出席股東特別大會並於會上投票，所有股份過戶文件連同有關股票須於二零一九年三月二十一日下午四時三十分前送交至本公司香港股份過戶登記分處卓佳證券登記有限公司，地址為香港皇后大道東183號合和中心22樓，以辦理登記。

根據上市規則第13.39(4)條，股東於股東大會上所作的任何表決必須以投票方式進行。因此，於股東特別大會提呈的決議案將以投票方式進行表決。本公司將於股東特別大會後以上市規則第13.39(5)條規定的方式刊登投票表決結果的公佈。

推薦意見

董事會認為股權轉讓框架協議、股權轉讓框架協議之補充協議以及其項下擬進行之收購事項及發行代價股份，以及建議重選張家旺先生為執行董事乃屬公平合理且符合本公司及股東的整體利益。因此，董事會建議獨立股東投票贊成將於股東特別大會上提呈的普通決議案，以批准股權轉讓框架協議、股權轉讓框架協議之補充協議以及其項下擬進行之收購事項及發行代價股份以及建議重選張家旺先生為執行董事（詳見股東特別大會通告）。

額外資料

務請閣下垂注本通函附錄所載之財務及一般資料。

此致

列位股東 台照

承董事會命
中國聖牧有機奶業有限公司
董事長
邵根夥

二零一九年三月十三日

CHINA SHENGMU ORGANIC MILK LIMITED
中國聖牧有機奶業有限公司

(於開曼群島註冊成立的有限公司)

(股份代號：1432)

敬啟者：

主要及關連交易

**收購 12 家牧場公司少數權益
及根據特別授權發行代價股份**

吾等為本公司獨立董事委員會，就股權轉讓框架協議及股權轉讓框架協議之補充協議的條款及其項下擬進行的收購事項及發行代價股份向獨立股東提供意見，有關詳情載於本公司日期為二零一九年三月十三日致股東的通函(「通函」)所載的董事會函件內，本函件為通函的組成部分。除文義另有所指外，本函件所界定的詞語與通函所界定者具有相同涵義。

根據上市規則，股權轉讓框架協議及股權轉讓框架協議之補充協議項下擬進行的收購事項及發行代價股份構成關連交易，原因列於董事會函件「上市規則之涵義」一節。因此，股權轉讓框架協議、股權轉讓框架協議之補充協議及其項下擬進行的收購事項及發行代價股份將須獲獨立股東於股東特別大會上批准。

吾等謹請閣下垂注通函第34至72頁所載之新百利函件。吾等已討論該函件及當中所載的意見。經考慮(其中包括)新百利於上述函件所述的考慮因素、理由及意見後，吾等認為股權轉讓框架協議、股權轉讓框架協議之補充協議及其項下擬進行的收購事項及發行代價股份就獨立股東而言實屬公平合理以及符合本公司及股東的整體利益。吾等認為，股權轉讓框架協議及股權轉讓框架協議之補充協議於日常業務過程中按一般商業條款並經公平磋商後訂立，符合本公司及股東的整體利益。

獨立董事委員會函件

吾等亦謹請閣下垂注通函附錄二A所載申報會計師對聖牧沙草業財務資料發出之保留意見。吾等已討論上述函件所載過往財務資料及保留意見之基礎。吾等認為申報會計師發出之上述保留意見將不會對建議收購事項之推薦意見造成重大不利影響，乃由於聖牧沙草業將於收購事項完成後成為經擴大集團之全資附屬公司，而聖牧沙草業入賬之於聯營公司之投資金額預期將於經擴大集團之綜合財務報表內抵銷，預期並將不會對經擴大集團之綜合財務報表產生財務影響。

因此，吾等建議獨立股東投票贊成載於股東特別大會通告並將於股東特別大會上提呈的相關普通決議案，藉以批准股權轉讓框架協議、股權轉讓框架協議之補充協議及其項下擬進行的收購事項及發行代價股份。

此致

列位獨立股東 台照

代表

獨立董事委員會

獨立非執行董事

付文革

獨立非執行董事

王立彥

獨立非執行董事

李軒

二零一九年三月十三日



新百利融資有限公司
香港
皇后大道中29號
華人行
20樓

敬啟者：

主要及關連交易
有關
收購12家牧場公司少數權益及
根據特別授權發行代價股份

緒言

茲提述吾等獲委任為獨立財務顧問，以就訂立股權轉讓框架協議及股權轉讓框架協議之補充協議向獨立董事委員會及獨立股東提供意見。股權轉讓框架協議及股權轉讓框架協議之補充協議條款之詳情載於 貴公司向股東發出日期為二零一九年三月十三日的通函（「通函」），本函件亦為其中一部分。除文義另有所指外，本函件所用詞彙與通函所界定者具有相同涵義。

於二零一八年十二月二十一日， 貴公司及聖牧高科與12名自然人股東訂立股權轉讓框架協議，據此，(i) 聖牧高科同意以現金人民幣300.0百萬元（「現金對價」）向12名自然人股東收購聖牧沙草業60%股權；及(ii) 貴公司同意按發行價每股代價股份0.33港元向BVI 1發行合共688,705,234股股份（「股份對價」）以收購BVI 2全部股權，而BVI 2於重組完成後間接持有聖牧沙草業另外40%股權。

根據股權轉讓框架協議，緊隨重組後但於收購事項前，12名自然人股東各自將為12家牧場公司各自之主要股東。因此，12名自然人股東為於附屬公司層面之 貴公司關連人士

新百利函件

(定義見上市規則第14A章)。由於根據上市規則有關股權轉讓框架協議及股權轉讓框架協議之補充協議項下擬進行之收購事項之適用百分比率超過25%但均少於100%，故收購事項構成 貴公司之主要及關連交易，須遵守上市規則之申報、公告、通函及獨立股東批准規定。

由全體獨立非執行董事(即付文革先生、李軒先生及王立彥先生)組成之獨立董事委員會已告成立，以就股權轉讓框架協議及股權轉讓框架協議之補充協議、收購事項及發行代價股份向獨立股東提供意見，並就有關表決作出推薦建議。吾等(新百利融資有限公司)亦已獲委任就同一事項向獨立董事委員會及獨立股東提供意見。

吾等與 貴公司、12家牧場公司、12名自然人股東、聖牧高科、聖牧沙草業、BVI 1、BVI 2及彼等各自之聯繫人、緊密聯繫人或核心關連人士概無聯繫，因此，吾等被認為符合資格就上述事宜提供獨立意見。除就此委聘而應付吾等的一般專業費用外，概無存在任何安排以使吾等將自 貴公司、12家牧場公司、12名自然人股東、聖牧高科、聖牧沙草業、BVI 1、BVI 2或彼等各自之聯繫人、緊密聯繫人或核心關連人士收取任何費用或利益。

於編製吾等之意見及推薦建議時，吾等已審閱(其中包括)股權轉讓框架協議及股權轉讓框架協議之補充協議、 貴公司截至二零一七年十二月三十一日止年度之年度報告(「**年報**」)、 貴公司截至二零一八年六月三十日止六個月之中期報告(「**中報**」)、通函附錄二A至二M所載聖牧沙草業及12家牧場公司之會計報告、通函附錄四所載經擴大集團之未經審核備考財務資料及通函所載資料。吾等亦已與 貴集團管理層討論於收購事項完成後 貴集團之業務及未來前景。

吾等依賴董事及 貴集團管理層所提供資料及事實以及所發表意見，並假設所獲提供資料及事實以及向吾等發表的意見均屬真實、準確及完整。吾等亦已尋求並獲得董事確認，彼等向吾等提供的資料及發表的意見並無遺漏任何重大事實。吾等並無理由相信有任何重大資料遭隱瞞，亦無理由懷疑所獲提供資料的真實性或準確性。吾等乃依賴該等資料，並認為吾等已獲取充分資料以達致知情見解。然而，吾等並無對 貴集團之業務及事務進行任何獨立調查。

所考慮主要因素及理由

於達致吾等的意見及推薦建議時，吾等已考慮下列主要因素及理由：

1. 貴集團之資料

(a) 貴集團之業務

貴公司於開曼群島註冊成立為有限公司，其已發行股份自二零一四年七月十五日起於聯交所主板上市。如年報所載，以有機奶牛牧群數量及有機原料奶產量計，貴公司是中國最大的有機乳品公司。貴公司亦是中國唯一一家符合歐盟有機標準的垂直整合全程有機乳品公司及中國唯一一家提供百分之百由自有認證有機牧場的原料奶加工為品牌有機乳製品的乳品公司。

貴公司的主要業務可分為兩大領域：即(i) 奶牛養殖業務，於二零一八年六月三十日經營有23個有機牧場及11個非有機牧場，擁有89,607頭有機奶牛及27,305頭非有機奶牛；及(ii) 生產液態奶產品業務。

於二零一八年十二月，貴公司宣布建議出售於一間主要從事液態奶下游生產及分銷之全資附屬公司之51%股權，代價為約人民幣303.4百萬元(「出售事項」)。於出售事項完成後，貴集團將專注於從事奶牛養殖業務及原料奶業務。

新百利函件

(b) 貴集團之財務業績

以下載列 貴集團截至二零一六年及二零一七年十二月三十一日止兩個年度及截至二零一七年及二零一八年六月三十日止六個月之財務業績概要。

	截至六月三十日止六個月		截至十二月三十一日止年度	
	二零一八年	二零一七年	二零一七年	二零一六年
	人民幣	人民幣	人民幣	人民幣
	(百萬元)	(百萬元)	(百萬元)	(百萬元)
銷售收入	1,400.1	1,152.2	2,706.8	3,466.5
銷售成本	(965.1)	(651.8)	(1,622.4)	(1,791.1)
毛利	435.0	500.4	1,084.4	1,675.4
生物資產公平值減銷售費用 之變動產生的虧損	(886.1)	(61.9)	(595.5)	(15.7)
其他收入及虧損	(486.4)	(85.4)	(732.9)	(87.1)
銷售及分銷開支	(114.9)	(120.7)	(317.4)	(287.9)
行政開支	(49.5)	(50.9)	(102.5)	(141.7)
融資成本	(75.8)	(68.4)	(150.5)	(124.7)
其他	(3.7)	(7.5)	(17.4)	(72.6)
除稅前(虧損)/溢利	(1,181.4)	105.6	(831.8)	945.7
所得稅(開支)/抵減	(5.1)	25.8	7.5	11.1
年/期內(虧損)/溢利	(1,186.5)	131.4	(824.3)	956.8
以下各項應佔年/期內 (虧損)/溢利：				
— 貴公司擁有人	(1,066.9)	6.4	(985.8)	680.6
— 非控股權益	(119.6)	125.0	161.5	276.2

貴集團的銷售收入來自於(i) 奶牛養殖業務(飼養奶牛用以生產及分售原料奶)；及(ii) 液態奶產品業務(生產及分銷自有品牌超高溫滅菌液態奶、有機酸牛奶及其他乳製品)。

截至二零一七年十二月三十一日止年度，貴集團的銷售收入由二零一六年約人民幣3,466.5百萬元減少約21.9%至約人民幣2,706.8百萬元。其中，液態奶產品業務的銷售收入由二零一六年約人民幣2,106.1百萬元減少約32.2%至二零一七年約人民幣1,427.7百萬元。

液態奶產品業務的銷售收入下跌乃由於乳品市場競爭加劇，導致有機液態奶產品的銷量及售價雙雙下跌。有機液態奶產品的銷量由二零一六年約186,393噸減少約21.7%至二零一七年約145,949噸。平均售價由二零一六年約人民幣11,021元／噸減少約12.9%至二零一七年約人民幣9,594元／噸。

截至二零一七年十二月三十一日止年度，奶牛養殖業務的銷售收入亦錄得輕微下降，由二零一六年約人民幣1,360.4百萬元減少約人民幣81.2百萬元或約6.0%至二零一七年約人民幣1,279.2百萬元。減少主要是由於市場競爭激烈導致原料奶售價下跌。原料奶對外銷售的平均售價由二零一六年約人民幣4,699元／噸下跌至二零一七年約人民幣3,864元／噸。

由於銷量下降，貴集團於二零一七年的銷售費用減少約人民幣168.7百萬元。然而，銷售費用減少幅度低於銷售收入幅度，導致毛利率由二零一六年約48.3%削減至二零一七年約40.1%。根據年報，毛利率下降主要是由於二零一七年：(i) 乳品市場競爭加劇，液態奶產品銷量銳減；及(ii) 液態奶產品售價下跌所致。

貴集團於截至二零一七年十二月三十一日止年度錄得除稅後虧損約人民幣824.3百萬元，而截至二零一六年十二月三十一日止年度錄得除稅後溢利約人民幣956.8百萬元。二零一七年錄得虧損主要是由於(i) 年內 貴集團成母牛數目減少及原料奶價格下跌導致生物資產公平值減銷售費用（「生物資產公平值」）之變動產生虧損約人民幣595.5百萬元；及(ii) 貿易應收款項減值撥備約人民幣656.1百萬元所致。不計上述一次性因素，貴集團將於截至二零一七年十二月三十一日止年度錄得除稅後溢利約人民幣427.3百萬元。

截至二零一八年六月三十日止六個月，貴集團錄得銷售收入約人民幣1,400.1百萬元，較二零一七年同期約人民幣1,152.2百萬元增加約21.5%。銷售收入增長主要是由於奶牛養殖業務產生的銷售收入大幅增加所致。期內，貴集團優化其自有品牌有機液態奶的品質及營運，擴大對其客戶的原料奶銷售，銷量較二零一七年同期增加約41.5%。液態奶產品業務產生的銷售收入則由截至二零一七年六月三十日止六個月約人民幣688.4百萬元大幅減少約34.6%至二零一八年同期約人民幣450.4百萬元。減少主要是由於液態奶產品的銷量銳減所致。

儘管銷售收入增加，截至二零一八年六月三十日止六個月的毛利減少至約人民幣435.0百萬元，較截至二零一七年六月三十日止六個月的毛利約人民幣500.4百萬元減少約13.1%。毛利率亦降至約31.1%。毛利及毛利率下降主要是由於調整產品銷售架構影響原料奶對外售價所致。

新百利函件

於截至二零一七年十二月三十一日止年度錄得除稅後虧損後，貴集團於二零一八年上半年繼續錄得除稅後虧損。截至二零一八年六月三十日止六個月的除稅後虧損進一步擴大至約人民幣1,186.5百萬元，而二零一七年同期則錄得除稅後溢利約人民幣131.4百萬元。業績進一步惡化主要是由於(i)生物資產公平值之變動產生虧損約人民幣886.1百萬元(主要原因是原材料價格暴跌，儘管貴集團控制其奶牛數目)；及(ii)貿易應收款項減值撥備約人民幣496.6百萬元。不計上述一次性因素，貴集團將於截至二零一八年六月三十日止六個月錄得除稅後純利約人民幣196.2百萬元。

(c) 貴集團之財務狀況

以下載列貴集團於二零一八年六月三十日及二零一七年十二月三十一日之財務狀況概要。

	於二零一八年 六月三十日	於二零一七年 十二月三十一日
	人民幣(百萬元)	人民幣(百萬元)
非流動資產		
生物資產	3,027.8	3,867.4
物業、廠房及設備	2,738.3	2,798.3
其他非流動資產	240.2	249.6
	<u>6,006.3</u>	<u>6,915.3</u>
流動資產		
存貨	551.7	860.8
貿易應收款項及應收票據	777.6	1,100.0
預付款項、按金及其他應收款項	979.2	898.8
現金及銀行結餘	242.3	582.3
其他流動資產	374.2	162.4
	<u>2,925.0</u>	<u>3,604.3</u>
流動負債		
貿易應付款項及應付票據	1,525.8	1,189.0
計息銀行及其他借款	2,423.6	2,654.0
其他流動負債	639.3	457.8
	<u>4,588.7</u>	<u>4,300.8</u>
淨流動(負債)/資產	<u>(1,663.7)</u>	<u>(696.5)</u>

新 百 利 函 件

於二零一八年 於二零一七年
六月三十日 十二月三十一日
人民幣(百萬元) 人民幣(百萬元)

非流動負債

計息銀行及其他借款	91.9	720.2
長期應付款項	53.9	82.8

	145.8	803.0
--	-------	-------

權益

股東應佔權益	3,281.4	4,356.3
非控股權益	915.4	1,059.5

	4,196.8	5,415.8
--	---------	---------

股東應佔每股資產淨值(「資產淨值」)

－人民幣	0.52	0.69
－等值港元	0.59	0.78

於二零一八年六月三十日，貴集團之大部分資產為(i)生物資產約人民幣3,027.8百萬元，包括貴集團擁有之育成牛、犏牛、成母牛及肉牛；及(ii)物業、廠房及設備約人民幣2,738.3百萬元，主要包括樓宇、機械及設備。

於二零一八年六月三十日之流動資產主要包括(i)貿易應收款項及應收票據約人民幣777.6百萬元；及存貨約人民幣551.7百萬元；及(ii)預付款項、按金及及其他應收款項約人民幣979.2百萬元。

於二零一八年六月三十日之流動負債主要包括(i)計息銀行及其他借款人民幣約2,423.6百萬元；及(ii)貿易應付款項及應付票據人民幣1,525.8百萬元。

如上表所示，股東應佔每股資產淨值由二零一七年十二月三十一日約每股人民幣0.69元減少至二零一八年六月三十日約每股人民幣0.52元。減少主要是由於截至二零一八年六月三十日止六個月錄得虧損所致。

2. 標的公司之資料

(a) 12家牧場公司

12家牧場公司為一間於中國成立的有限公司。12家牧場公司各自的主要業務為奶牛養殖。下表載列於二零一八年六月三十日、二零一七年十二月三十一日及二零一六年十二月三十一日及截至二零一七年及二零一六年十二月三十一日止兩個年度及截至二零一八年六月三十日止六個月12家牧場公司的牧場數目、牧群規模及生產指標(與 貴集團比較)：

牧場	於二零一八年 六月三十日	於二零一七年 十二月三十一日	於二零一六年 十二月三十一日
有機牧場數目	12 (附註) (貴集團：23)	12 (貴集團：23)	12 (貴集團：23)
非有機牧場數目	零 (貴集團：11)	零 (貴集團：12)	零 (貴集團：12)
總計	12 (貴集團：34)	12 (貴集團：35)	12 (貴集團：35)
牧群規模			
犢牛及育成牛數目	14,732 (貴集團：40,578)	15,958 (貴集團：51,383)	16,015 (貴集團：59,442)
成母牛數目	31,982 (貴集團：76,334)	31,414 (貴集團：72,959)	29,768 (貴集團：69,887)
肉牛數目	172 (貴集團：1,819)	4,022 (貴集團：7,675)	零 (貴集團：零)
總計	46,886 (貴集團：118,731)	51,394 (貴集團：132,017)	45,783 (貴集團：129,329)

新百利函件

	截至二零一八年 六月三十日 止六個月	截至二零一七年 十二月三十一日 止年度	截至二零一六年 十二月三十一日 止年度
牛奶產量(噸)			
— 有機奶	140,353 (貴集團：244,551)	271,910 (貴集團：452,857)	275,164 (貴集團：421,023)
— 非有機奶	零 (貴集團：95,030)	零 (貴集團：177,356)	零 (貴集團：156,328)
總計	140,353 (貴集團：339,581)	271,910 (貴集團：630,213)	275,164 (貴集團：577,351)

附註：據 貴集團管理層告知，為應對市場發展過程中的變動及提升經營效益，貴公司將不再於若干牧場的有機認證於二零一八年屆滿後申請有關認證。於最後實際可行日期，12家牧場公司中的7家已分類為有機牧場，而12家牧場中的5家則分類為非有機牧場。

(i) 12家牧場公司之財務業績

以下載列12家牧場公司各自於截至二零一六年、二零一七年及二零一八年十二月三十一日止三個年度(「財務回顧期間」)之財務業績概要(摘錄自通函附錄二B至二M所載12家牧場公司之會計師報告)：

	套海	哈騰	新禾	五星	正和	北斗	七星	偉業	兆豐	三利	沙金	六和	
於最後實際可行日期 貴公司尚未持有的餘下 股權的概約百分比	45.0%	35.0%	35.0%	35.0%	15.5%	35.0%	35.0%	35.0%	35.0%	35.0%	35.0%	35.0%	
截至二零一八年 十二月三十一日止年度 (人民幣百萬元)	套海	哈騰	新禾	五星	正和	北斗	七星	偉業	兆豐	三利	沙金	六和	總計 (附註)
銷售收入	75.1	81.9	57.6	89.9	120.0	85.7	69.3	67.4	122.2	58.6	113.9	108.3	1,050.1
除稅前溢利／(虧損)	(6.8)	(45.2)	(32.0)	(24.3)	(62.8)	(24.7)	(24.6)	(24.5)	12.5	(41.2)	1.8	(65.3)	(337.2)
除稅後溢利／(虧損)	(6.8)	(45.2)	(32.0)	(24.3)	(62.8)	(24.7)	(24.6)	(24.5)	12.5	(41.2)	1.8	(65.3)	(337.2)
除稅後溢利(扣除生物資產 公平值產生之虧損後)	16.9	14.3	9.0	17.0	25.1	24.6	20.5	18.8	45.4	5.9	42.4	21.9	262.0
於最後實際可行日期 貴公司尚未持有的餘下股權 應佔除稅後溢利(扣除生物 資產公平值產生之虧損後)	7.6	5.0	3.1	6.0	3.9	8.6	7.2	6.6	15.9	2.1	14.8	7.7	88.5

截至二零一七年
十二月三十一日止年度
(人民幣百萬元)

	套海	哈騰	新禾	五星	正和	北斗	七星	偉業	兆豐	三利	沙金	六和	總計 (附註)
銷售收入	74.8	89.6	75.1	89.7	133.9	110.0	66.9	63.9	123.9	81.2	138.3	133.4	1,180.6
除稅前溢利	24.2	8.0	30.5	10.0	26.4	31.8	21.2	18.3	49.3	23.9	63.0	19.2	325.8
除稅後溢利	24.2	8.0	30.5	10.0	26.4	31.8	21.2	18.3	49.3	23.9	63.0	19.2	325.8
除稅後溢利(扣除生物資產 公平值產生之虧損後)	30.7	28.4	35.8	32.9	52.4	52.3	28.9	26.5	64.6	34.6	72.1	51.7	510.9
於最後實際可行日期 貴公司尚未持有的餘下股權 應佔除稅後溢利(扣除生物 資產公平值產生之虧損後)	13.8	9.9	12.5	11.5	8.1	18.3	10.1	9.3	22.6	12.1	25.2	18.1	171.5

截至二零一六年 十二月三十一日止年度 (人民幣百萬元)	套海	哈騰	新禾	五星	正和	北斗	七星	偉業	兆豐	三利	沙金	六和	總計 (附註)
銷售收入	94.3	123.2	75.6	114.0	179.6	112.1	77.3	78.1	119.9	101.0	70.9	180.3	1,326.3
除稅前溢利	35.1	58.3	31.5	39.0	80.6	57.6	36.7	39.9	79.7	62.9	74.4	87.2	683.0
除稅後溢利	35.1	58.3	31.5	39.0	80.6	57.6	36.7	39.9	79.7	62.9	74.4	87.2	683.0
除稅後溢利(扣除生物資產 公平值產生之收益或 虧損後)	38.7	56.5	35.3	43.6	87.9	55.7	33.1	35.2	63.4	53.6	35.8	91.9	630.5
於最後實際可行日期 貴公司尚未持有的餘下股權 應佔除稅後溢利(扣除生物 資產公平值產生之收益或 虧損後)	17.4	19.8	12.3	15.3	13.6	19.5	11.6	12.3	22.2	18.7	12.5	32.1	206.8

註：上述數字可進行四捨五入調整。因此，總計中所列數字未必為其前面數字的算術總和。

(1) 銷售收入

12家牧場公司的收入主要來自原料奶銷售收入。12家牧場公司於截至二零一七年十二月三十一日止年度之總銷售收入約為人民幣1,180.6百萬元，較截至二零一六年十二月三十一日止年度約人民幣1,326.3百萬元減少約11.0%。減少主要是由於原料奶售價下跌所致。截至二零一八年十二月三十一日止年度，由於原料奶售價進一步下跌，總銷售收入進一步減少約11.1%至約人民幣1,050.1百萬元。

(2) 銷售成本

12家牧場的銷售成本主要包括原料奶銷售成本。12家牧場公司於截至二零一六年、二零一七年及二零一八年十二月三十一日止年度的合計銷售成本分別約為人民幣642.8百萬元、人民幣628.6百萬元及人民幣743.9百萬元。12家牧場公司的總銷售成本增加主要由於銷量增加及飼養成本上升所致。

(3) 生物資產公平值減銷售費用之變動產生的淨收益或虧損

生物資產公平值減銷售費用之變動產生的淨收益或虧損指因奶牛的實際特性及市價以及該等奶牛即將產生的貼現未來現金流量變動導致的奶牛公平值變動。一般而言，由於成母牛的貼現現金流量較育成牛的售價高，故於育成牛成為成母牛時，其價值便會增加。此外，於成母牛被淘汰及出售時，其價值便會減少。

截至二零一七年十二月三十一日止年度，12家牧場公司生物資產公平值變動產生的淨虧損總額約為人民幣185.1百萬元，而截至二零一六年十二月三十一日止年度則錄得淨收益約人民幣52.5百萬元。產生淨虧損總額主要由於市場對原料奶需求疲弱及原料奶價格下跌，導致奶牛數目減少所致。

截至二零一八年十二月三十一日止年度，12家牧場公司生物資產公平值變動產生的淨虧損總額進一步增加至約人民幣599.2百萬元。進一步虧損主要由於年內市場對原料奶的需求持續疲弱及原料奶價格大幅下跌所致。

(4) 銷售及分銷開支

12家牧場的銷售及分銷開支主要為物流運輸費。12家牧場公司於截至二零一六年、二零一七年及二零一八年十二月三十一日止年度的總銷售及分銷開支分別約為人民幣13.8百萬元、人民幣15.2百萬元及人民幣21.3百萬元。

(5) 行政開支

12家牧場的行政開支主要為管理層及行政僱員的薪金及福利、差旅費和交通費等。12家牧場公司於截至二零一六年、二零一七年及二零一八年十二月三十一日止年度的總行政開支分別約為人民幣27.8百萬元、人民幣17.3百萬元及人民幣17.4百萬元。

(6) 融資成本

12家牧場公司於截至二零一六年、二零一七年及二零一八年十二月三十一日止年度的融資成本總額分別約為人民幣12.2百萬元、人民幣8.9百萬元及人民幣9.6百萬元。融資成本變動與融資額的變動一致。

(7) 所得稅抵減

依據企業所得稅法的優惠規定，農業活動的所得獲豁免繳納企業所得稅，故12家牧場公司於截至二零一六年、二零一七年及二零一八年十二月三十一日止年度並無錄得任何所得稅開支。

(8) 除稅後溢利或虧損

截至二零一七年十二月三十一日止年度之除稅後溢利總額約為人民幣325.8百萬元，較截至二零一六年十二月三十一日止年度約人民幣683.0百萬元減少約52.3%。減少主要是由於(i)銷售收入減少；及(ii)生物資產公平值於二零一七年減少約人民幣185.1百萬元，而於二零一六年則增加約人民幣52.5百萬元。倘不計生物資產公平值變動，12家牧場公司於截至二零一六年及二零一七年十二月三十一日止兩個年度之除稅後溢利總額分別約為人民幣630.5百萬元及約人民幣510.9百萬元。

截至二零一八年十二月三十一日止年度，12家牧場公司之財務表現進一步惡化。12家牧場公司錄得除稅後虧損總額約人民幣337.2百萬元。二零一八年業績轉差主要是由於(i)銷售收入持續減少；及(ii)生物資產公平值進一步減少約人民幣599.2百萬元。倘不計生物資產公平值減少，12家牧場公司於截至二零一八年十二月三十一日止年度之溢利總額將約為人民幣262.0百萬元。

(ii) 財務狀況

以下載列 12 家牧場公司各自於二零一七年及二零一八年十二月三十一日之財務狀況概要(摘錄自通函附錄二B至二M所載 12 家牧場公司之會計師報告)：

於最後實際可行日期
貴公司尚未持有的餘下
股權的概約百分比

	套海	哈騰	新禾	五星	正和	北斗
	45.0%	35.0%	35.0%	35.0%	15.5%	35.0%
	套海	哈騰	新禾	五星	正和	北斗
	於十二月三十一日	於十二月三十一日	於十二月三十一日	於十二月三十一日	於十二月三十一日	於十二月三十一日
	二零一八年	二零一八年	二零一八年	二零一八年	二零一八年	二零一八年
	二零一七年	二零一七年	二零一七年	二零一七年	二零一七年	二零一七年
非流動資產						
生物資產	81.4	88.9	55.8	116.0	129.4	103.4
物業、廠房及設備	42.7	61.4	41.0	60.8	93.7	57.0
其他非流動資產	0.1	0.1	0.1	0.1	0.3	0.2
	124.2	150.4	96.9	176.9	223.4	160.6
流動資產						
存貨	16.2	22.7	14.1	33.3	30.1	22.5
貿易應收款項	5.4	8.0	13.5	8.9	20.7	4.0
預付款項、按金及						
其他應收款項	1.5	0.8	0.6	1.2	4.2	2.0
銀行及現金結餘	2.6	1.4	5.4	1.6	0.4	2.5
其他流動資產	59.7	71.6	29.9	—	0.4	23.3
	85.4	101.8	63.5	45.0	55.8	54.3
				32.7	63.7	65.4

新百利函件

	套海	哈騰	新禾	五星	正和	北斗
	於十二月三十一日 二零一八年 二零一七年	於十二月三十一日 二零一八年 二零一七年	於十二月三十一日 二零一八年 二零一七年	於十二月三十一日 二零一八年 二零一七年	於十二月三十一日 二零一八年 二零一七年	於十二月三十一日 二零一八年 二零一七年
流動負債						
貿易應付款項	13.7	29.8	21.5	22.3	46.6	19.0
其他應付款項及預提費用	2.1	6.0	6.3	4.1	6.4	10.0
應付同系附屬公司款項	83.4	18.0	—	3.0	65.1	—
計息銀行借款	—	—	—	0.1	—	18.0
	99.2	53.8	27.8	29.5	118.1	47.0
	(13.8)	(20.7)	35.7	15.5	(62.3)	7.3
淨流動資產／(負債)						
	—	—	—	—	—	—
非流動負債						
	—	—	—	—	—	—
	110.4	129.7	132.6	192.4	161.1	167.9
淨資產						
	49.7	45.4	46.4	67.3	23.5	58.8
	83.3	85.7	46.4	75.8	46.3	67.4

於最後實際可行日期
貴公司尚未持有的
餘下股權應佔淨資產

新百利函件

	七星	偉業	兆豐	三利	沙金	六和	總計
	35.0%	35.0%	35.0%	35.0%	35.0%	35.0%	(附註1)
	於十二月三十一日	於十二月三十一日	於十二月三十一日	於十二月三十一日	於十二月三十一日	於十二月三十一日	於十二月三十一日
	二零一七年	二零一八年	二零一七年	二零一八年	二零一七年	二零一八年	二零一七年
	二零一七年	二零一八年	二零一七年	二零一八年	二零一七年	二零一八年	二零一七年
非流動資產							
生物資產	65.0	102.5	64.8	100.2	133.5	158.9	63.4
物業、廠房及設備	37.2	38.7	37.5	39.7	57.0	58.8	42.6
其他非流動資產	0.1	0.2	0.1	0.1	—	0.1	0.5
	102.3	141.4	102.4	140.0	190.5	217.8	106.5
					198.8	230.0	208.1
							280.9
							1,841.0
							2,372.8
流動資產							
存貨	11.1	13.2	13.2	15.2	31.6	25.8	17.4
貿易應收款項	5.6	3.0	5.6	2.1	15.1	43.2	9.9
預付款項、按金及							
其他應收款項	1.1	0.9	0.8	0.9	1.2	1.6	0.9
銀行及現金結餘	2.8	4.4	8.9	4.5	2.2	0.1	0.5
其他流動資產	0.3	3.7	0.2	2.0	28.5	3.4	10.1
	20.9	25.2	28.7	24.7	78.6	74.1	38.8
					46.5	81.1	46.8
							82.4
							597.4
							730.3

於最後實際可行日期
貴公司尚未持有的餘下
股權的概約百分比

新百利函件

	七星		偉業		兆豐		三利		沙金		六和		總計
	於十二月三十一日 二零一八年	於十二月三十一日 二零一七年	於十二月三十一日 二零一八年	於十二月三十一日 二零一七年	於十二月三十一日 二零一八年	於十二月三十一日 二零一七年	於十二月三十一日 二零一八年	於十二月三十一日 二零一七年	於十二月三十一日 二零一八年	於十二月三十一日 二零一七年	於十二月三十一日 二零一八年	於十二月三十一日 二零一七年	(附註1)
流動負債													
貿易應付款項	25.2	14.9	25.4	13.5	29.0	21.5	23.7	15.8	21.0	23.7	31.4	23.0	308.6
其他應付款項及預提費用	4.2	4.7	4.2	4.8	6.2	7.4	3.4	2.6	4.1	8.6	7.5	8.9	64.5
應付同系附屬公司款項	25.5	—	18.4	0.7	—	26.6	—	10.0	—	95.1	19.4	—	232.8
計息銀行借款	—	12.0	—	15.0	—	15.0	—	15.0	34.8	—	—	12.0	52.9
	54.9	31.6	48.0	34.0	35.2	70.5	27.1	43.4	59.9	127.4	58.3	43.9	658.8
淨流動資產/(負債)	<u>(34.0)</u>	<u>(6.4)</u>	<u>(19.3)</u>	<u>(9.3)</u>	<u>43.4</u>	<u>3.6</u>	<u>11.7</u>	<u>12.6</u>	<u>(13.4)</u>	<u>(46.3)</u>	<u>(11.5)</u>	<u>38.5</u>	<u>(61.4)</u>
非流動負債													
	—	—	—	—	—	—	—	—	—	—	—	—	—
淨資產	<u>68.3</u>	<u>135.0</u>	<u>83.1</u>	<u>130.7</u>	<u>233.9</u>	<u>221.4</u>	<u>118.2</u>	<u>159.5</u>	<u>185.4</u>	<u>183.7</u>	<u>196.6</u>	<u>319.4</u>	<u>1,779.6</u>
於最後實際可行日期 貴公司尚未持有的餘下 股權應佔淨資產	23.9	47.3	29.1	45.7	81.9	77.5	41.4	55.8	64.9	64.3	68.8	111.8	596.5
													(附註2)

附註：

1. 上述數字可進行四捨五入調整。因此，總計中所列數字未必為其前面數字的算術總和。
2. 據 貴集團管理層告知，貴公司尚未持有的餘下股權應佔淨資產約為人民幣596.5百萬元，乃根據12家牧場公司的淨資產減12家牧場公司的資本儲備，與 貴公司尚未持有的餘下股權應佔的有關12家牧場公司向 貴集團其他附屬公司作出的銷售的未變現溢利的總額計算。

與 貴集團相若，於二零一八年十二月三十一日，12家牧場公司之大部分資產為(i)生物資產，包括育成牛、犏牛、成母牛及肉牛；及(ii)物業、廠房及設備，主要為樓宇、機械及設備。

於二零一八年十二月三十一日，12家牧場公司之淨資產總額較二零一七年十二月三十一日減少。該減少主要是由於截至二零一八年十二月三十一日止年度錄得虧損所致。

作為重組的一部分，於二零一八年十二月三十一日後，12家牧場公司中的5家牧場公司宣派股息約人民幣251.1百萬元，其中聖牧沙草業將可獲得約人民幣87.9百萬元，而 貴公司將可獲得約人民幣163.2百萬元。

(b) 聖牧沙草業

聖牧沙草業為於一間於中國成立的有限公司。其主要業務為投資控股，而其主要資產為 貴公司尚未持有的於12家牧場公司的股權。除上述外，於最後實際可行日期，聖牧沙草業並無持有任何重大資產及負債。如通函附錄二A所載，聖牧沙草業於截至二零一七年十二月三十一日止年度之除稅前後溢利約為人民幣376.7百萬元，而聖牧沙草業於截至二零一八年十二月三十一日止年度之除稅前後虧損約為人民幣106.4百萬元。除稅前後溢利／(虧損)主要來自分佔聯營公司(即12家牧場公司)業績。

新 百 利 函 件

以下載列聖牧沙草業之財務狀況概要(摘錄自通函附錄二A所載聖牧沙草業之會計師報告)：

	於十二月三十一日	
	二零一八年 人民幣 (百萬元)	二零一七年 人民幣 (百萬元)
非流動資產		
於聯營公司的投資	602.5	821.4
	602.5	821.4
流動資產		
其他應收款項	112.1	—
其他流動資產	0.1	—
	112.2	—
流動負債		
其他應付款項	—	0.2
	—	0.2
淨流動資產／(負債)	112.2	(0.2)
淨資產	714.7	821.2

如上所述，聖牧沙草業於二零一八年十二月三十一日之主要資產為於聯營公司(即12家牧場公司)的投資。於二零一八年十二月三十一日的其他應收款項主要指有關重組的結餘。作為重組的一部分，聖牧沙草業將以下列方式減資人民幣200.0百萬元：(i)悉數清償其他應收款項人民幣112.1百萬元；及(ii)派發現金股息人民幣87.9百萬元，有關股息將以二零一八年十二月三十一日後從12家牧場公司中的5家牧場公司收取的股息人民幣87.9百萬元撥付(如本函件「標的公司之資料」一節第2部分「(ii)財務狀況」一段所述)。

申報會計師已對聖牧沙草業財務資料發表保留意見，其詳情載於通函附錄二A。誠如與 貴集團管理層所討論者，於收購事項完成後，聖牧沙草業將成為經擴大集團之全資附屬公司，及於聯營公司之投資(即12家牧場公司的餘下股權)金額將於經擴大集團之綜合財務報表內抵銷，而對聖牧沙草業財務報表的任何後續影響將相應予以抵銷。經考慮(i)聖牧

沙草業乃作為促進重組的投資工具；及(ii)於聯營公司之投資(即12家牧場公司的餘下股權)將於經擴大集團之綜合財務報表內抵銷，吾等認同董事的意見，認為申報會計師就聖牧沙草業發表的保留意見將不會對經擴大集團產生任何重大不利影響。

3. 行業概覽

近幾年來，隨著國民生活水平的不斷提高，食品質量、食品安全及飲食健康對中國消費者而言變得日益重要。為了提高產量，農業生產過程中使用抗生素、合成激素及轉基因作物的現代常規農業作法威脅到人類及動物健康，反之損害食品安全。中國出現的一系列食品污染事故令中國消費者意識不斷提高。

根據世界銀行(一間為發展中國家提供財務及技術支援的國際金融機構)，中國人均國內生產總值(「人均GDP」)由二零一零年約4,560美元增加至二零一七年約8,827美元。收入增加推動中國中產人數增加，而其對個人健康及食品安全亦更加重視。二零一五年十月全國人民代表大會常務委員會頒佈食品安全法、二胎政策的執行以及不斷提升的消費者健康意識、有機食品的滲透乃至大力推廣和普及，中國有機食品市場日後有望延續其增長趨勢。

與有機食品更受歡迎的發達國家相比，有機食品的概念在中國出現較晚，有機食品在中國市場仍然有進一步增長的空間。根據美中貿易委員會(一間由200多家在中國營商的美國公司組成的非營利組織)發佈的中國經濟評論(China Business Review)(內容涵蓋貿易及投資消息)，中國有機食品市場自二零零七年以來增至三倍，現時佔中國食品消費總額約1.0%，遠低於歐美國家約5%至8%。

有機原料奶指符合第三方認證機構有機標準的無污染無添加原料奶。有機認證標準十分嚴苛，並涉及漫長審批程序，對牧場、飼料及奶牛養殖等均有規定。有機原料奶因其優質而被列為高端原料奶。與歐盟(「**歐盟標準**」)、美國及日本的奶牛養殖有機認證相若，於中國獲取有機認證須滿足一系列前提條件。中國標準化管理委員會已頒佈有機認證的一系列主要標準，包括牧場條件、養殖產流程的轉換期。根據 貴集團管理層，歐盟標準是國際上最獲廣泛認可的有機認證標準。「全程」有機奶產品指從餵養到原料奶生產及奶產品加工全程均通過有機認證。

於二零一七年初，五部委聯合發佈「全國奶業發展規劃(二零一六年—二零二零年)」，表明其將加快奶業生產模式轉型，促使奶業現代化建設於二零二零年取得明顯進展並整體進入世界先進行列。因此，中國消費者將日益認識到有機概念以及有關健康及營養裨益，預期有機奶需求有望推動未來市場增長，故吾等對有機原料奶的市場前景持樂觀態度。

4. 進行收購事項的理由及裨益

如通函內董事會函件所載，中國政府一直支持發展優質、安全及綠色農業，而 貴公司在有機食品行業的發展符合中國政府提倡之該等相關國家政策。鑒於中國經濟放緩及中國乳品行業競爭加劇， 貴集團決定專注於營運奶牛養殖業務。烏蘭布和沙漠具有得天獨厚的戰略優勢，氣候乾燥，基本無污染，地下水源充足，極其適合奶牛生活，為有機養殖提供不可複製的稀缺環境優勢。12家牧場公司均位於烏蘭布和沙漠，是優質的上游資產，是 貴集團根據有機原料奶的行業需求，適時佈局全面恢復烏蘭布和地區有機奶牛養殖的重要步驟。

受低價原料奶衝擊及奶業週期等因素影響，近幾年，國內原料奶市場需求疲軟，原料奶價格持續低迷，12家牧場公司大部分於二零一八年出現了虧損。然而，隨著中央政府的奶業振興步伐的不斷加快，以及國內奶牛存欄數量的持續下降，二零一八年下半年以來，多個地區的生鮮乳收購價格呈現明顯的上漲趨勢，預計未來奶牛養殖業務發展前景良好。

同時，隨著經濟急速發展及人民生活水平持續改善，食品行業已實現前所未有的發展，且消費者日益重視食品安全。收購事項可讓 貴集團更有效地管理生產過程及於安全、可控及無污染的環境下生產乳製品，從而符合消費者的需求及國家有關食品安全的監管規定。此外，生鮮乳的價格近年持續波動。收購事項將促進集中管理、有助穩定生鮮乳的價格。如第8節「收購事項對 貴集團的財務影響」所述，收購事項可以增加 貴集團歸屬於股東的淨資產總額。

經考慮上述事項及 貴集團的業務活動及策略後，吾等認為收購事項符合 貴集團所述策略。於收購事項完成後，12家牧場公司將成為 貴公司的全資附屬公司。因此， 貴集團可透過對12家牧場公司實施全面控制及其全部財務業績從中受惠。

5. 股權轉讓框架協議及股權轉讓框架協議之補充協議的主要條款

日期

二零一八年十二月二十一日(經日期為二零一九年三月八日的股權轉讓框架協議之補充協議補充)

訂約方

- (1) 貴公司
- (2) 12名自然人股東；及
- (3) 聖牧高科

標的事項

(a) 重組

於股權轉讓框架協議的日期，12名自然人股東持有聖牧沙草業100%股權。於二零一八年十二月二十一日，貴公司及聖牧高科與12名自然人股東訂立重組備忘錄，據此，12名自然人股東同意完成重組(「重組」)以落實收購事項。重組所採取之措施詳情載於通函內董事會函件「股權轉讓框架協議」一節。

於重組完成後，12名自然人股東將直接持有聖牧沙草業60%股權及將持有BVI 1全部股權，而BVI 1持有BVI 2全部股權及BVI 2持有HK公司100%股權。HK公司將持有聖牧沙草業另外40%股權。

(b) 收購事項

根據股權轉讓框架協議，(i)聖牧高科同意於根據重組進行的增資及減資完成後以現金收購聖牧沙草業60%股權；及(ii)貴公司同意於重組完成後向BVI 1發行代價股份以收購BVI 2全部股權，而BVI 2於重組完成後間接持有聖牧沙草業另外40%股權。

新百利函件

下圖列示該等目標公司緊隨重組後惟於收購事項前及緊隨收購事項後的股權架構：

緊隨重組後惟於收購事項前

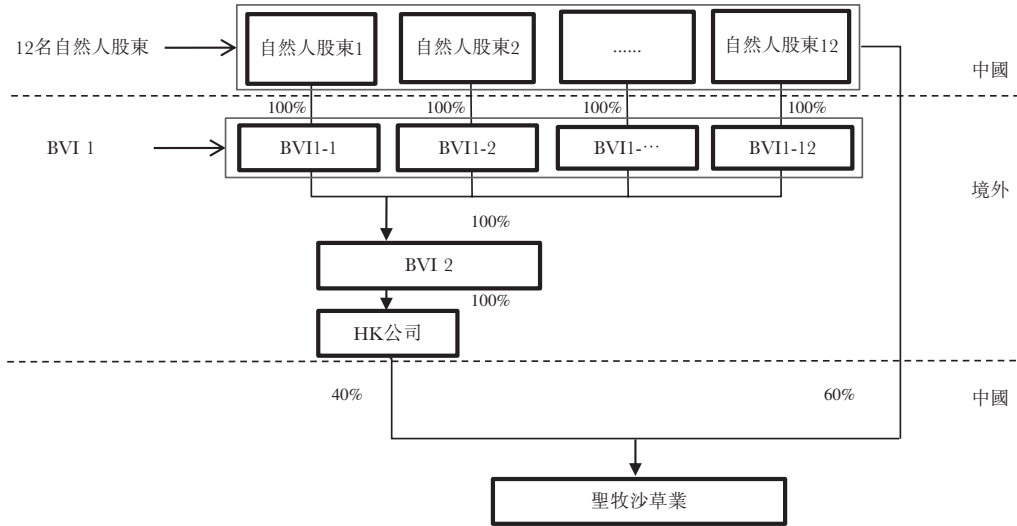

新百利函件

緊隨收購事項後

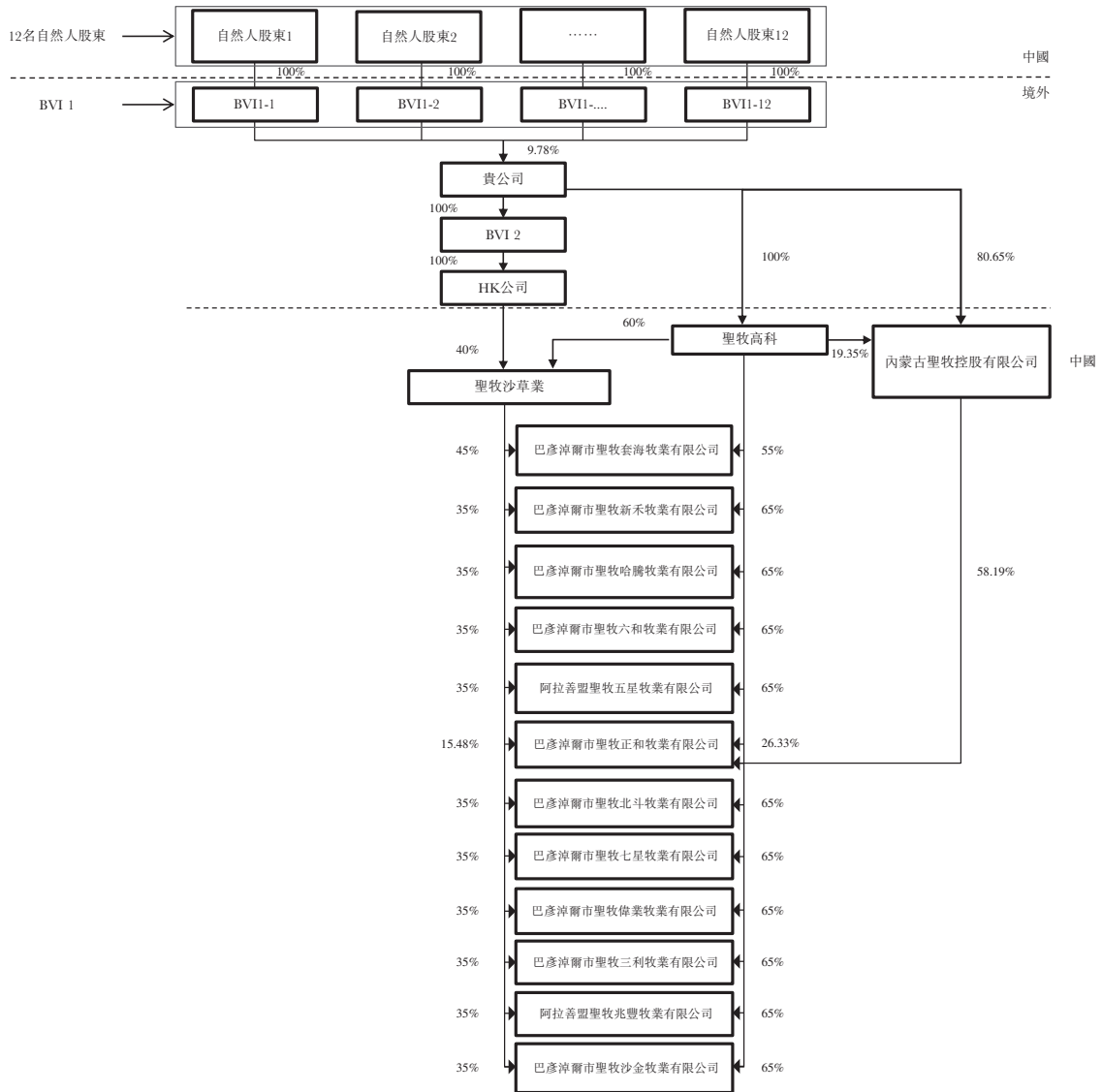

代價

收購事項的代價為人民幣500.0百萬元。聖牧高科將：(i)向12名自然人股東以現金支付代價人民幣300.0百萬元(即現金對價)用於收購聖牧沙草業60%股權；及(ii)透過按發行價每股代價股份0.33港元(「發行價」)向BVI 1發行合共688,705,234股股份(即股份對價)，支付餘下代價人民幣200.0百萬元，以收購BVI 1持有的BVI 2的100%股權。有關向各12名自然人股東及各BVI 1支付的現金對價及股份對價的詳情載於通函內董事會函件「股權轉讓框架協議」一節。

聖牧高科將於股權轉讓框架協議的先決條件全部成就後至二零一九年十一月三十日前分期向12名自然人股東支付全部現金對價。如股權轉讓框架協議的全部先決條件於二零一九年二月二十八日前得以滿足，聖牧高科將自二零一九年三月起支付現金對價。

因股權轉讓框架協議的先決條件未能於二零一九年二月二十八日前得以全部滿足，貴公司、12名自然人股東及聖牧高科於二零一九年三月八日就收購事項之更新的代價支付條款簽署了股權轉讓框架協議之補充協議。根據該補充協議，聖牧高科將自股權轉讓框架協議先決條件全部成就後當月至二零一九年十一月三十日前分期向12名自然人股東支付全部現金對價。有關於該情況下現金對價的支付時間表的詳情載於通函內董事會函件「股權轉讓框架協議」一節。

如股權轉讓框架協議先決條件於二零一九年三月三十一日前未能全部滿足，聖牧高科須於股權轉讓框架協議先決條件全部滿足當月支付相等於其本應按上述支付時間所載自二零一九年三月起至股權轉讓框架協議的所有先決條件得以全部滿足的當月每月應支付的現金對價總金額的款項。自股權轉讓框架協議的所有先決條件得以全部滿足的當月後的次月，現金對價將根據上述支付時間進行支付，聖牧高科將支付直至二零一九年十一月每月所分配的金額。如股權轉讓框架協議先決條件在二零一九年十一月三十日前仍未滿足，則支付時間表由貴公司、12名自然人股東及聖牧高科進一步協商，而交割日將相應延遲。貴公司將就經修訂支付時間於訂約方訂立任何進一步協議後刊發進一步公告並尋求股東批准。如訂約方未能就經修訂支付時間達成協議，收購事項將不會完成，而貴公司將於適當時候作出進一步公告。

貴公司須於二零二零年六月三十日前向BVI 1發行代價股份。

代價股份

688,705,234 股代價股份佔 貴公司於最後實際可行日期已發行股本約 10.84% 及佔 貴公司經發行代價股份擴大的已發行股本約 9.78% (假設自最後實際可行日期及直至股權轉讓框架協議完成期間 貴公司已發行股本除發行代價股份外概無變動)。

代價股份將發行為繳足股份，並將於各方面與於配發及發行代價股份當日的已發行股份享有同等權益，包括收取記錄日期為有關配發及發行日期當日或之後已作出或將作出的所有股息、分派及其他款項的權利。

貴公司將就代價股份上市及買賣向聯交所提出申請。代價股份須根據特別授權配發及發行，並須於股東特別大會上取得獨立股東批准。

先決條件

股權轉讓框架協議下的收購事項的實施以下列先決條件的滿足為條件：

- (i) 根據重組備忘錄完成 (1) 12 名自然人股東中的 4 名自然人股東以其各自持有的 12 家牧場公司中的 4 家牧場公司的少數股權向聖牧沙草業增資；及 (2) 聖牧沙草業後續減資，並且重組過程及結果的合規性已獲 貴公司及聖牧高科確認；
- (ii) 股權轉讓框架協議的各方履行完畢內部決策，包括但不限於董事會及股東大會批准；
- (iii) 股權轉讓框架協議的各方取得中國相關政府主管部門的審批、登記或備案 (如需) (即就重組備忘錄進行的增資及減資完成所需登記)；及
- (iv) 貴公司完成相關資料披露並取得相關監管機構的批准或許可。

於最後實際可行日期，除根據重組備忘錄完成先決條件第 (i) 項所述之增資及減資、董事會批准先決條件第 (ii) 項所述股權轉讓框架協議及完成先決條件第 (iii) 項所述向中國相關政府主管部門登記外，上述其餘先決條件尚未達成。

完成

12名自然人股東同意在收到全部現金對價起五個工作日內進行交割，將其持有或控制的聖牧沙草業60%的股權、BVI 2 100%的股權分別過戶至 貴公司和聖牧高科。過戶完成當日為交割日（「交割日」）。

如通函內董事會函件所載，12名自然人股東應當盡其最大努力促使12名自然人股東中其他自然人遵守並履行股權轉讓框架協議項下之義務。倘12名自然人股東其中一人違約，惟 貴公司反對者除外，守約自然人股東應繼續履行其於股權轉讓框架協議項下之義務並以合法及最為有效之方式消除其對守約方之負面影響。如果股權轉讓框架協議一方不履行其於股權轉讓框架協議項下之義務或嚴重違反股權轉讓框架協議的條款，則守約方有權解除股權轉讓框架協議，並要求違約方賠償全部損失（包括為避免損失而支出的任何合理費用）。倘股權轉讓框架協議遭解除， 貴公司將適時作出進一步公告。

於收購事項完成後，聖牧沙草業及12家牧場公司將成為 貴公司的間接全資附屬公司。於收購事項完成後，聖牧沙草業及12家牧場公司的財務業績將悉數於 貴集團的綜合財務報表綜合入賬。

過渡期損益

12家牧場公司可於聖牧沙草業完成減資前向聖牧沙草業累計分配利潤共人民幣87.90百萬元，除此以外，聖牧沙草業直至交割日的累計未分配利潤由收購事項完成後的股東（即 貴公司及聖牧高科）按持股比例享有。

除各方另有約定外，在股權轉讓框架協議簽署後至交割日前，聖牧沙草業在運營過程中所產生的收益和虧損由收購事項完成後的股東（即 貴公司及聖牧高科）按持股比例享有和承擔。

過渡期安排

12名自然人股東同意，自股權轉讓框架協議日期至交割日止，12名自然人股東將其持有的聖牧沙草業60%股權所對應的表決權委託給聖牧高科行使。各方同意，在現金對價支付完畢前，不變更聖牧沙草業及12家牧場公司的法定代表人（12名自然人股東同意者除外）。

6. 代價分析

(a) 可比公司

於評估代價時，吾等已識別及審查主要於中國從事奶牛養殖、原料奶供應及銷售以及乳製品生產的聯交所上市公司（「可比公司」）的市盈率倍數（「市盈率倍數」）及市賬率倍數（「市賬率倍數」）。吾等乃根據上文載列之篩選標準全面審議可比公司。下文載列可比公司清單，以及該等公司的市盈率倍數及市賬率倍數：

名稱	股份代號	主要業務活動	最近財政年度 結算日	於最後實際 可行日期 的市值 (百萬港元)	市盈率 倍數 (倍) (附註1)	市賬率 倍數 (倍) (附註2)
中國現代牧業 控股有限公司 (「現代牧業」)	1117	現代牧業主要從事生產及銷售原料奶予客戶用於加工成乳製品；及生產及銷售液態奶。	二零一七年 十二月三十一日	7,173.7	9.1	0.9
貴公司	1432	中國聖牧主要在中國從事生產及分銷原料奶及乳製品。	二零一七年 十二月三十一日	1,906.3 (附註3)	11.6	0.5
中國中地乳業 控股有限公司 (「中地乳業」)	1492	中地乳業主要在中國從事生產優質原料奶。	二零一七年 十二月三十一日	1,282.7	4.7	0.5
原生態牧業 有限公司 (「原生態」)	1431	原生態主要在中國從事生產及銷售原料奶。	二零一七年 十二月三十一日	924.0	5.7	0.2

新百利函件

名稱	股份代號	主要業務活動	最近財政年度 結算日	於最後實際 可行日期 的市值	市盈率 倍數 (倍)	市賬率 倍數 (倍)
				(百萬港元)	(附註1)	(附註2)
蘭州莊園牧場 股份有限公司 (「莊園牧場」)	1533	莊園牧場主要從事養 牛、生產、營銷及銷售 乳製品。	二零一八年 十二月三十一日	228.3	14.8 (附註4)	0.9 (附註5)
				平均值	9.2	0.6
				中間值	9.1	0.5
				最大值	14.8	0.9
				最小值	4.7	0.2
收購事項					5.8 (附註6)	1.0 (附註7)

資料來源：聯交所披露資料及各可比公司的中期／年度報告或中期／年度業績公告

附註：

- 可比公司的市盈率倍數乃按其於最後實際可行日期的市值(惟 貴公司則按其於最後交易日的市值)除以可比公司股東於過往十二個月各月應佔的溢利淨額(如其各自最近公佈的中期／年度業績公告或中期／年度報告中所示)計算，並按期內或年內就各可比公司確認的生物資產公平值變動所產生以及貿易應收款項(如有)的減值虧損作出調整。
- 可比公司的市賬率倍數乃按其於最後實際可行日期(惟 貴公司則按其於最後交易日的市值)的市值除以可比公司股東應佔最近期的綜合資產淨值(如其各自最新公佈的中期／年度業績公告或中期／年度報告所示)計算。
- 貴公司的市值乃按最後交易日的股份收市價計算。
- 莊園牧場於聯交所及深圳證券交易所上市。莊園牧場的市盈率倍數乃根據其H股的市值除以其H股股東應佔的溢利淨額(經調整後，如上文附註1所述(如有))計算得出。
- 莊園牧場於聯交所及深圳證券交易所上市。莊園牧場的市賬率倍數乃根據其H股的市值除以其H股股東應佔的資產淨值計算得出。

6. 收購事項約5.8倍的隱含市賬率倍數乃按代價人民幣500.0百萬元除以截至二零一八年十二月三十一日止年度將由 貴集團收購的12家牧場公司剩餘股權的應佔溢利淨額之和計算，並按年內生物資產公平值變動產生的減值虧損及來自向 貴集團其他附屬公司出售12家牧場公司之未變現溢利(歸屬於 貴公司尚未擁有的剩餘股權)約人民幣1.6百萬元作出調整。
7. 收購事項約1.0倍的隱含市賬率倍數乃按代價人民幣500.0百萬元除以(i)於二零一八年十二月三十一日歸屬於 貴公司尚未擁有的剩餘權益的12家牧場公司資產淨值之和約人民幣596.5百萬元；及(ii)於二零一八年十二月三十一日的聖牧沙草業資產淨值(其於聯營公司的投資除外)約人民幣112.2百萬元；減(iii)聖牧沙草業根據重組於二零一八年十二月三十一日後進行的減資金額人民幣200.0百萬元之總值計算。

綜上所述，收購事項的隱含市盈率倍數及隱含市賬率倍數分別約為5.8倍及1.0倍。

可比公司的市盈率倍數介乎約4.7倍至約14.8倍，平均值及中間值分別約為9.2倍及9.1倍。可比公司的市賬率倍數介乎約0.2倍至約0.9倍，平均值及中間值分別約為0.6倍及0.5倍。收購事項的隱含市盈率倍數低於可比公司的平均值及可比公司的中間值。收購事項的隱含市賬率倍數稍為高於可比公司的市賬率倍數範圍的上限。經考慮收購事項之重心在於獲取12家牧場公司之能力及產能，吾等認為於評估代價時市盈率倍數將比市賬率倍數較為相關。

7. 發行價分析

(a) 股份市價之比較

代價股份將按每股代價股份0.33港元的價格(「**發行價**」)發行。發行價較：

- (i) 於最後實際可行日期在聯交所所報的股份收市價每股股份0.410港元折讓約19.5%；
- (ii) 於最後交易日在聯交所所報的股份收市價每股股份0.300港元溢價約10.0%；
- (iii) 於截至最後交易日(包括該日)止連續五個交易日在聯交所所報的股份平均收市價每股股份0.332港元折讓約0.9%；
- (iv) 於截至最後交易日(包括該日，當日收市價約0.333港元)止連續十個交易日在聯交所所報的股份平均收市價折讓約0.9%；

- (v) 於截至最後交易日(包括該日, 當日收市價約0.327港元)止最後連續30個交易日在聯交所所報的股份平均收市價溢價約0.9% ;
- (vi) 於截至最後交易日(包括該日, 當日收市價約0.348港元)止最後連續90個交易日在聯交所所報的股份平均收市價折讓約5.2% ; 及
- (vii) 於二零一八年六月三十日的股東應佔 貴集團每股股份資產淨值約0.59港元折讓約44.1% 。

(b) 過往股份價格表現

下圖列示自二零一八年一月二日(即 貴公司於二零一八年十二月二十一日發佈訂立股權轉讓框架協議的公告(「該公告」)的大約一年前)起至最後實際可行日期(包括該日)止(「回顧期」)的股份收市價及交易量變化。誠如下文所述, 貴公司於回顧期內公佈多項發展項目, 吾等認為對股份市價的形成至關重要。

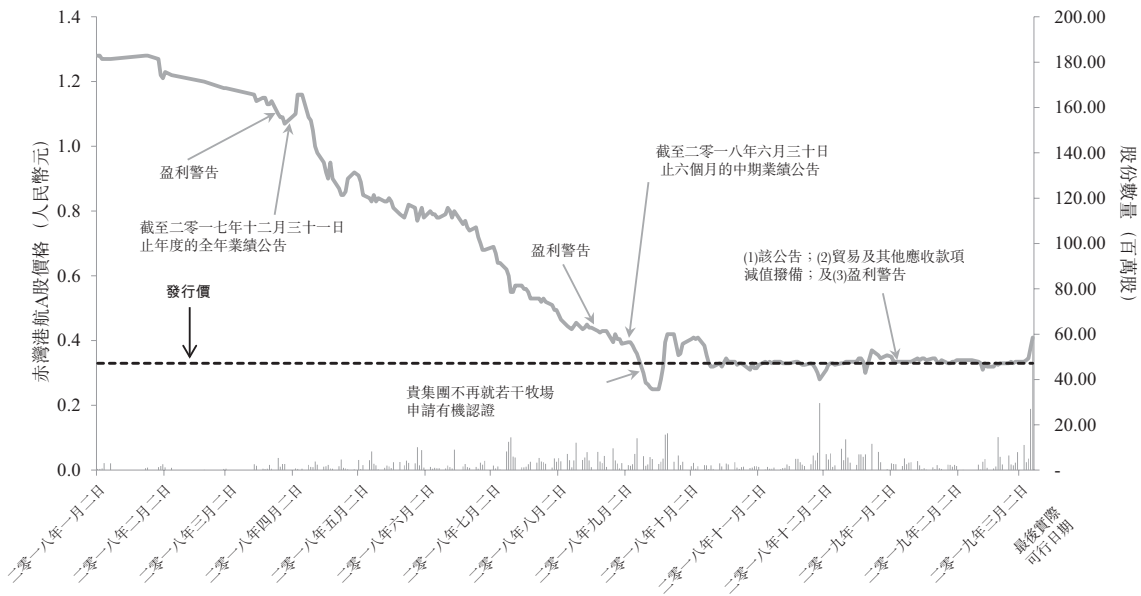

資料來源：聯交所網站

新百利函件

於二零一八年第一季度就截至二零一七年十二月三十一日止年度發佈盈利警告公告及全年業績公告後，貴公司的股份價格呈現長期下跌趨勢，由二零一八年一月九日、十二日及十七日的每股股份1.31港元(即回顧期內的最高價)下跌至二零一八年七月三十一日的每股股份0.495港元。貴公司於二零一八年八月就截至二零一八年六月三十日止六個月發佈另一份盈利警告公告及中期業績公佈後，股份價格進一步大幅下挫，於二零一八年九月十四日及十七日的每股股份0.25港元為回顧期內的最低水平。自二零一八年九月底至最後交易日，股份的收市價介乎0.28港元至0.41港元。

發行價0.33港元與該公告前之近期股份價格大致相同。吾等認為，於評估發行價時，較接近該公告日期之股份價格較為相關。儘管發行價較最後90個交易日的股份平均收市價折讓約5.2%，其與臨近該公告日期(即30個交易日或以下)之當時現行市價大致相近，因此吾等認為發行價屬公平合理。

8. 收購事項對 貴集團的財務影響

(a) 盈利

據 貴集團管理層告知，貴公司現時為12家牧場公司的主要及控股股東，因此12家牧場公司為 貴公司的非全資附屬公司及其財務業績已於收購事項前於 貴公司的財務業績內綜合入賬。於收購事項完成後，12家牧場公司將成為 貴公司的全資附屬公司及12家牧場公司的財務業績將悉數於 貴集團的財務報表內綜合入賬。

下文載列倘收購事項於二零一七年年初完成，截至二零一七年十二月三十一日止年度股東應佔損益及每股股份應佔損益之計算：

	人民幣 (百萬元)	每股股份 人民幣
股東應佔 貴集團虧損	(985.8)	(0.155)
尚未由 貴公司擁有的12家牧場公司剩餘股權的 應佔溢利(附註)	64.6	不適用
倘收購事項於二零一七年年初完成，股東應佔 貴集團虧損	<u>(921.2)</u>	<u>(0.131)</u>

附註：據 貴集團管理層所告知，截至二零一七年十二月三十一日止年度尚未由 貴公司擁有的12家牧場公司剩餘股權的應佔溢利約人民幣64.6百萬元已因應來自向 貴集團其他附屬公司出售12家牧場公司之未變現溢利(歸屬於 貴公司尚未擁有的剩餘股權)作出調整。

新 百 利 函 件

誠如上表所示，倘收購事項於二零一七年年初完成，截至二零一七年十二月三十一日止年度股東應佔 貴集團虧損會由約人民幣985.5百萬元減少至約人民幣921.2百萬元，而每股股份股東應佔 貴集團虧損會由約人民幣0.155元下跌約15.5%至約人民幣0.131元。

下文載列倘收購事項於二零一七年年初完成，截至二零一七年十二月三十一日止年度股東應佔 貴集團損益(就一次性項目作出調整後)及每股股份應佔 貴集團損益(就一次性項目作出調整後)之計算：

	人民幣 (百萬元)	每股股份 人民幣
股東應佔 貴集團虧損	(985.8)	(0.155)
<i>調整：</i>		
股東應佔生物資產公平值變動(附註1)	518.9	0.082
貿易應收款項減值撥備(附註2)	656.1	0.103
	(985.8)	(0.155)
股東應佔 貴集團經調整溢利 (a)	189.2	0.030
尚未由 貴公司擁有的12家牧場公司剩餘股權的 應佔溢利(附註3)	64.6	不適用
<i>調整：</i>		
尚未由 貴公司擁有的12家牧場公司剩餘股權的 應佔生物資產公平值變動(附註1)	60.4	不適用
	60.4	不適用
尚未由 貴公司擁有的12家牧場公司剩餘股權的 應佔經調整溢利 (b)	125.0	不適用
	125.0	不適用
倘收購事項於二零一七年年初完成， 股東應佔 貴集團經調整溢利 (a)+(b)	314.2	0.045

附註：

- 據 貴集團管理層告知，在生物資產公平值變動引起的虧損約人民幣595.5百萬元中：(i) 股東應佔約人民幣518.9百萬元；(ii) 尚未由 貴公司擁有的12家牧場公司剩餘股權應佔約人民幣60.4百萬元；及(iii) 貴集團其他非控股權益(即不屬於12家牧場公司者)應佔約人民幣16.2百萬元。

新百利函件

- 據 貴集團管理層告知，貿易應收款項減值撥備與下游業務有關，及全數歸屬於股東。
- 據 貴集團管理層告知，截至二零一七年十二月三十一日止年度尚未由 貴公司擁有的12家牧場公司剩餘股權的應佔溢利約人民幣64.6百萬元已因應來自向 貴集團其他附屬公司出售12家牧場公司之未變現溢利(歸屬於 貴公司尚未擁有的剩餘股權)作出調整。

誠如上表所示，就一次性項目作出調整後及倘收購事項於二零一七年年初完成，截至二零一七年十二月三十一日止年度股東應佔 貴集團經調整溢利會由約人民幣189.2百萬元增加至約人民幣314.2百萬元，而股東應佔每股股份之 貴集團經調整溢利會由約每股股份人民幣0.030元增加約50.0%至約每股股份人民幣0.045元。

(b) 股東應佔資產淨值

股東應佔 貴集團資產淨值的計算載列如下，猶如收購事項於二零一八年六月三十日完成：

	人民幣 (百萬元)	人民幣 (百萬元)
於二零一八年六月三十日股東應佔 貴集團資產淨值		3,281.5
調整：		
於二零一八年十二月三十一日聖牧沙草業資產淨值	714.7	
取消於二零一八年十二月三十一日聖牧沙草業的 財務狀況表之於聯營公司的投資內入賬	(602.5)	
於二零一八年六月三十日12家牧場公司非控股 權益之賬面值	667.4	
代價	(500.0)	279.6
股東應佔經擴大集團資產淨值		3,561.1
緊隨配發及發行代價股份後之已發行股份數目(百萬)		7,043.1
股東應佔經擴大集團每股股份資產淨值(人民幣)		0.51

如上表所述，於收購事項完成後，股東應佔經擴大集團每股股份資產淨值將由每股股份約人民幣0.52元輕微下跌至每股股份約人民幣0.51元，乃主要由於按折讓每股股份資產淨值發行代價股份。

(c) 槓桿比率

於二零一八年六月三十日，貴集團的槓桿比率(即債務總額(銀行及其他借款總額)除以權益總額)約為59.9%。誠如通函附錄四經擴大集團未經審核備考財務資料所載，債務總額將維持不變而權益總額將減少至約人民幣3,809.1百萬元。倘收購事項已於二零一八年六月三十日完成，經擴大集團的槓桿比率將增加至約66.0%。

(d) 流動性資金

於二零一八年六月三十日，貴公司分別擁有現金及銀行結餘及已抵押存款約人民幣242.3百萬元及約人民幣369.5百萬元。根據通函內附錄四所載經擴大集團的未經審核備考綜合資產負債表及假設收購事項已於二零一八年六月三十日完成，現金及銀行結餘將減少至零，而其他應付款項及預提費用將由約人民幣467.0百萬元增加約人民幣145.5百萬元至約人民幣612.5百萬元。

儘管備考綜合資產負債表顯示現金及銀行結餘將大幅減少，惟經考慮：(i) 貴集團須按照通函所載董事會函件「股權轉讓框架協議」一節所載的付款時間表支付現金對價；(ii) 於過往數年 貴集團經營活動所得淨現金流量一般為正數；(iii) 自出售事項將收取的所得款項淨額約人民幣303.4百萬元；及(iv) 中期報告所載未動用銀行授信額度約人民幣1,848.8百萬元、超短期融資券之未動用信貸額度人民幣1,300.0百萬元及中期融資券之未動用信貸額度人民幣300.0百萬元，預期 貴集團將不會僅因為進行收購事項而缺乏足夠的營運資金。

9. 對 貴公司股權架構的影響

貴公司於最後實際可行日期及緊隨代價股份配發及發行後的股權架構(假設 貴公司的已發行股本概無變動，惟發行代價股份除外)載於下文：

股東名稱／姓名	於最後實際可行日期		緊隨代價股份配發及發行後	
	股份數目	股權概約百分比	股份數目	股權概約百分比
Nong You Co., Ltd (附註)	1,301,651,000	20.48%	1,301,651,000	18.48%
郭永豐				
(12名自然人股東之一)	2,232,000	0.04%	64,625,665	0.92%
除郭永豐外的12名				
自然人股東	—	—	626,311,569	8.89%
其他股東	5,050,517,000	79.48%	5,050,517,000	71.71%
總計	6,354,400,000	100%	7,043,105,234	100%

附註：董事長兼非執行董事邵根夥先生間接持有Nong You Co., Ltd.的全部股本權益。因此，邵先生被視為於Nong You Co., Ltd.所持有股份中擁有權益。

誠如上表所示，貴公司現有其他股東的股權於緊隨代價股份配發及發行後將由約79.48%降至約71.71% (即攤薄約7.77%)。儘管現有其他股東的持股權益將被攤薄，惟經考慮(i)收購事項可帶來的裨益；(ii)代價的公平性及合理性；及(iii)發行價的公平性及合理性，吾等認為對現有其他股東的股權攤薄影響屬可予接受。

討論及分析

以有機奶牛牧群數量及有機原料奶產量計，貴公司是中國最大的有機乳品公司。12家牧場公司主要從事奶牛養殖。貴公司目前為12家牧場公司的主要及控股股東，而12家牧場公司截至二零一六年、二零一七年及二零一八年十二月三十一日止年度的財務業績已於貴集團的財務業績內綜合入賬。

新百利函件

中國政府一直支持發展優質、安全及綠色農業行業，而 貴公司在有機食品行業的發展符合中國政府提倡之該等相關國家政策。此外，隨著經濟急速發展及人民生活水平持續改善，食品行業已實現前所未有的發展，且消費者日益重視食品安全。由於12家牧場公司均位於烏蘭布和沙漠，是奶牛養殖業務優質的上游資產，因此收購事項是 貴集團根據有機原料奶的行業需求，佈局全面恢復烏蘭布和地區有機奶牛養殖的重要步驟。收購事項亦可讓 貴集團更有效地管理生產過程及於安全、可控及無污染的環境下生產乳製品，從而符合消費者的需求及國家有關食品安全的監管規定。

與 貴集團相似，就銷售收入及溢利而言，12家牧場公司的財務業績均呈下降趨勢。銷售收入下降乃主要由於原料奶的售價下降所致。12家牧場公司於截至二零一八年十二月三十一日止年度錄得除稅後虧損，而於截至二零一六年及二零一七年十二月三十一日止年度則錄得溢利。然而，截至二零一八年十二月三十一日止年度12家牧場公司的股東應佔虧損乃主要由於生物資產公平值的一次性變動約人民幣599.2百萬元所致。倘忽略生物資產公平值變動之影響，12家牧場公司於截至二零一六年、二零一七年及二零一八年十二月三十一日止年度的股東應佔溢利則分別為約人民幣630.5百萬元、人民幣510.9百萬元及人民幣262.0百萬元。

貴公司尚未擁有的12家牧場公司的餘下權益代價人民幣500.0百萬元所隱含的市盈率倍數及市賬率倍數分別為約5.8倍及1.0倍。隱含的市盈率倍數低於可比公司的平均值及可比公司的中間值。隱含的市賬率倍數稍為高於可比公司的市賬率倍數範圍的上限。然而，由於收購事項著重12家牧場公司的盈利能力及生產能力，因此吾等於評估代價時市盈率倍數所佔權重將高於市賬率倍數。

於收購事項完成後，約688,700,000股股份將作為代價股份獲配發及發行，發行價為每股代價股份0.33港元。發行價整體符合於該公告之前的最近股份價格。

基於 貴集團及12家牧場公司的財務資料以及通函附錄四所載的經擴大集團未經審核備考財務資料，倘收購事項已於二零一七年年初完成，則 貴公司股東應佔虧損將由約人民幣985.5百萬元增加至約人民幣921.2百萬元，而每股股份之股東應佔虧損將由約人民幣0.155元減少約15.5%至約人民幣0.131元。倘撇除一次性項目，則截至二零一七年十二月三十一日止年度之股東應佔經調整溢利將由約人民幣189.2百萬元增加至約人民幣314.2百萬元，而每股股份之股東應佔經調整溢利將由每股股份約人民幣0.030元增加約50.0%至每股股份人民幣0.045元。

新百利函件

假設收購事項已於二零一八年六月三十日完成，於收購事項完成後之股東應佔經擴大集團每股股份資產淨值將由每股股份約人民幣0.52元略微減少至每股股份人民幣0.51元，乃主要由於較每股股份資產淨值折讓發行代價股份所致。此外，貴集團的槓桿比率將由約59.9%增加至約66.0%。現金及銀行結餘將減少而其他應付款項及預提費用將有所增加。經考慮(其中包括)(i)根據股權轉讓框架協議及股權轉讓框架協議之補充協議項下的付款時間表支付現金對價；(ii)於過往數年經營活動所得淨現金流量一般為正數；(iii)就出售事項將收取的所得款項淨額；及(iv)中期融資券之未動用銀行授信額度及信貸額度，預期貴集團將不會僅因為進行收購事項而缺乏足夠的營運資金。總體而言，尤其是經考慮正面盈利影響顯著，收購事項對貴集團的財務影響整體而言屬可接受。

緊隨配發及發行代價股份後，貴公司現有其他股東的股權將由約79.48%減少至約71.71% (即攤薄約7.77%)。鑒於上文強調的正面因素，吾等認為，對現有其他股東的股權攤薄影響屬可接受。

意見及推薦建議

經考慮上述主要因素及理由，吾等認為，儘管股權轉讓框架協議、股權轉讓框架協議之補充協議及其項下擬進行之收購事項及發行代價股份並非於貴集團日常及一般業務過程中進行，惟其均符合貴公司及股東的整體利益。吾等亦認為，股權轉讓框架協議、股權轉讓框架協議之補充協議及其項下擬進行之收購事項及發行代價股份的條款屬一般商業條款，對獨立股東而言屬公平合理。

因此，吾等建議獨立董事委員會建議(而吾等本身亦建議)獨立股東於股東特別大會上投票贊成批准股權轉讓框架協議、股權轉讓框架協議之補充協議及其項下擬進行之收購事項及發行代價股份的決議案。

此致

中國聖牧有機奶業有限公司

獨立董事委員會及列位獨立股東 台照

代表

新百利融資有限公司

董事

鄭逸威

謹啟

二零一九年三月十三日

1 本集團財務資料

本集團截至二零一五年、二零一六年及二零一七年十二月三十一日止三個年度各年的經審核財務資料詳情已分別披露於下列本公司截至二零一五年、二零一六年及二零一七年十二月三十一日止年度的年報，本集團截至二零一八年六月三十日止六個月的未經審核中期財務資料詳情已披露於下列本公司截至二零一八年六月三十日止六個月的中期報告，該等報告已刊載於聯交所網站(www.hkexnews.hk)及本公司網站(<http://www.youjimilk.com/html/index.php>)並可供查閱：

- 於二零一六年四月二十八日刊發的本公司截至二零一五年十二月三十一日止年度的二零一五年年報(第57頁至第124頁)(可於：<http://www3.hkexnews.hk/listedco/listconews/SEHK/2016/0428/LTN20160428365.pdf>查閱)；
- 於二零一七年四月二十七日刊發的本公司截至二零一六年十二月三十一日止年度的二零一六年年報(第78頁至第158頁)(可於：<http://www3.hkexnews.hk/listedco/listconews/SEHK/2017/0427/LTN20170427763.pdf>查閱)；
- 於二零一八年四月二十七日刊發的本公司截至二零一七年十二月三十一日止年度的二零一七年年報(第79頁至第164頁)(可於：<http://www3.hkexnews.hk/listedco/listconews/SEHK/2018/0427/LTN20180427594.pdf>查閱)；及
- 於二零一八年九月十九日刊發的本公司截至二零一八年六月三十日止六個月的二零一八年年報(第29頁至第54頁)(可於：<http://www3.hkexnews.hk/listedco/listconews/SEHK/2018/0919/LTN20180919326.pdf>查閱)。

2 債務聲明

於二零一九年一月三十一日營業時間結束時，經擴大集團的尚未償還借款如下：

	有抵押	無抵押	總計
	人民幣千元	人民幣千元	人民幣千元
銀行貸款	1,455,710	471,652	1,927,362
長期應付款項	—	83,048	83,048
其他借款	7,500	—	7,500
一年內到期的公司債券	—	599,347	599,347
	<u>1,463,210</u>	<u>1,154,047</u>	<u>2,617,257</u>

於二零一九年一月三十一日，經擴大集團就經擴大集團聯營公司所借貸的銀行貸款向若干銀行提供擔保約人民幣310,460,000元。

除本通函前述或另有論述者外，於二零一九年一月三十一日營業時間結束時，經擴大集團並無任何已發行及尚未償還或同意將予發行的借貸資本、銀行透支、貸款或其他類似債務、承兌負債或承兌信貸、債權證、按揭、抵押、租購承擔、擔保或其他重大或有負債。

3 重大不利變動

茲提述本公司日期為二零一八年十二月二十一日之盈利警告公告，本公司宣佈其已採取審慎方法確認內蒙古聖牧高科奶業有限公司及呼和浩特市聖牧高科乳品有限公司(二者均為本公司的全資附屬公司)的貿易應收款項及其他應收款項並計提減值撥備約人民幣10.6億元。由於上述事項，預期本公司截至二零一八年十二月三十一日止年度溢利總額將減少約人民幣10.6億元，且預期本公司截至二零一八年十二月三十一日止年度將錄得虧損。

除上文所披露者外，於最後實際可行日期，董事並不知悉本集團的財務或經營狀況自二零一七年十二月三十一日(即本公司最近期刊發的經審核綜合財務報表編製日期)起有任何重大不利變動。

4 營運資金

董事認為，經計及(i)現有現金及銀行結餘；(ii)建議出售內蒙古聖牧高科奶業有限公司的26.67%權益(於本公司日期為二零一九年一月七日的通函披露)籌集的資金；(iii)其他可用的現有尚未動用的信貸融資；(iv)根據股權轉讓框架協議及股權轉讓框架協議之補充協議項下的付款時間表應付予12名自然人股東的現金代價及完成重組的相關款項，並假設(i)經擴大集團能夠成功地就延長還款日期或重續其現有借款進行磋商；(ii)經擴大集團能夠取得所需之其他新融資及其他資金來源；及(iii)經擴大集團能夠實施其控制成本的營運計劃並從業務營運產生足夠的現金流量，在無不可預測的情況下，經擴大集團擁有足夠營運資金可應付其目前需求以及滿足自本通函刊發日期起未來最少12個月的需求。

5 經擴大集團的財務及貿易前景

本公司是中國最大的有機乳品公司，亦是中國唯一一家提供百分之百由自有認證有機牧場的原料奶加工為品牌有機乳製品的乳品公司。

收購12家牧場公司可讓本公司更有效地管理生產過程及促進集中管理、有助穩定生鮮乳的價格。透過收購12家牧場公司，本公司可專注於在中國經營其奶牛養殖業務及原料奶業務，有利於本公司的長期可持續發展。

同時，鑒於中國市場環境，本公司將進一步加強其風險管理及內部監控，以規避經營及財務風險及提升經營效率。本公司亦將增強其可持續發展能力，為本公司及股東取得最佳利益。

以下為獨立申報會計師中匯安達會計師事務所有限公司(香港執業會計師)發出之報告全文，以供載入本通函。



二零一九年三月十三日

就內蒙古聖牧沙草業有限公司之過往財務資料致中國聖牧有機奶業有限公司董事之會計師報告

緒言

吾等就第 II-A-5 至 II-A-32 頁所載內蒙古聖牧沙草業有限公司(「聖牧沙草業」)之過往財務資料發出報告，過往財務資料包括聖牧沙草業於二零一七年及二零一八年十二月三十一日之財務狀況表，以及自二零一七年八月十八日(註冊成立日期)至二零一七年十二月三十一日止期間及截至二零一八年十二月三十一日止年度(「有關期間」)之損益及其他全面收益表、權益變動表及現金流量表，以及主要會計政策概要及其他解釋資料(統稱為「過往財務資料」)。過往財務資料構成本報告的組成部分，乃供載入 貴公司日期為二零一九年三月十三日內容有關建議透過收購聖牧沙草業 60% 股權及收購 BVI 2 100% 股權以收購 12 家牧場公司少數股權之投資通函而編製。

董事對過往財務資料之責任

聖牧沙草業之董事須負責根據過往財務資料附註 2 所載的編製及呈列基準，編製可反映真實中肯意見之過往財務資料，並負責董事認為就編製過往財務資料而言屬必要之內部監控，以確保其不存在因欺詐或錯誤而導致之重大錯誤陳述。

申報會計師之責任

吾等之責任乃就過往財務資料發表意見，並向 閣下匯報。吾等根據香港會計師公會(「香港會計師公會」)頒佈的香港投資通函呈報聘用準則第 200 號「就投資通函內過往財務資料出具之會計師報告」開展工作。該準則規定吾等須遵守道德準則並規劃及執行工作，以合理確認過往財務資料是否不存在重大錯誤陳述。

吾等之工作涉及執执行程序以獲取與過往財務資料所載金額及披露資料有關之憑證。所選定的程序取決於申報會計師之判斷，包括評估因欺詐或錯誤而導致過往財務資料出現重大錯誤陳述之風險。於作出該等風險評估時，申報會計師會考慮實體根據過往財務資料附註2所載編製及呈列基準編製可反映真實中肯意見之過往財務資料之相關內部監控，以設計適用於若干情況之程序，惟並非就實體內部監控之成效發表意見。吾等之工作亦包括評估董事所採用的會計政策是否恰當及所作出的會計估計是否合理，以及評估過往財務資料之整體呈列方式。

吾等相信所獲得之憑證屬充分及恰當，足以為吾等之保留意見提供基礎。

保留意見的基礎

於聯營公司的投資

截至二零一七年十二月三十一日止期間，聖牧沙草業已收購巴彥淖爾市聖牧套海牧業有限公司、巴彥淖爾市聖牧哈騰牧業有限公司、巴彥淖爾市聖牧新禾牧業有限公司、阿拉善盟聖牧五星牧業有限公司、巴彥淖爾市聖牧正和牧業有限公司、巴彥淖爾市聖牧北斗牧業有限公司、巴彥淖爾市聖牧七星牧業有限公司、巴彥淖爾市聖牧偉業牧業有限公司、阿拉善盟聖牧兆豐牧業有限公司、巴彥淖爾市聖牧三利牧業有限公司、巴彥淖爾市聖牧沙金牧業有限公司及巴彥淖爾市聖牧六和牧業有限公司(「12家牧場公司」)的非控股權益。於12家牧場公司的投資被視為於聯營公司的投資。

聖牧沙草業須就其於聯營公司的投資使用權益會計法，而吾等並未就於收購日期收購12家牧場公司的股本權益產生的可識別資產淨值的公平值的應佔比例獲得充分憑證，故吾等無法評估權益法是否已於收購事項後恰當應用。因此，吾等未能確定截至二零一七年十二月三十一日止期間及截至二零一八年十二月三十一日止年度的應佔聯營公司業績分別約人民幣376,879,000元及虧損人民幣106,443,000元是否不存在重大錯誤陳述。吾等亦未能確定於聯營公司的投資的結餘分別約人民幣821,409,000元及人民幣602,502,000元是否為公平呈列。

上述數字如有任何調整，均可對聖牧沙草業截至二零一七年十二月三十一日止期間及截至二零一八年十二月三十一日止年度的財務表現、聖牧沙草業於二零一七年及二零一八年十二月三十一日的財務狀況及其於財務報表的相關披露產生後續影響。

保留意見

吾等認為，除保留意見的基礎一段所述事項之可能影響外，就會計師報告而言，根據過往財務資料附註2所載編製及呈列基準，過往財務資料真實中肯反映聖牧沙草業於二零一七年及二零一八年十二月三十一日之財務狀況以及聖牧沙草業於有關期間之財務表現及現金流量。

根據香港聯合交易所有限公司證券上市規則須予呈報之事項

調整

於編製過往財務資料時，概無對相關財務報表(定義見第II-A-4頁)作出調整。

中匯安達會計師事務所有限公司

執業會計師

彭漢忠

審計項目董事

執業牌照編號 P05988

香港，二零一九年三月十三日

聖牧沙草業之過往財務資料

編製過往財務資料

下文所載的過往財務資料構成本會計師報告的組成部分。

內蒙古聖牧沙草業有限公司(「聖牧沙草業」)為於二零一七年八月十八日在中華人民共和國(「中國」)註冊成立的有限公司，從事於聯營公司的投資控股業務。

聖牧沙草業已採納十二月三十一日為財政年度年結日。

聖牧沙草業之董事已根據國際會計準則理事會頒佈的國際財務報告準則(「國際財務報告準則」)編製聖牧沙草業於有關期間之財務報表(「相關財務報表」)。吾等已根據香港會計師公會頒佈的香港審計準則就相關財務報表進行獨立審計。

除另有指明外，過往財務資料以人民幣(「人民幣」)呈列，所有金額已約整至最接近的千位數(人民幣千元)。

損益及其他全面收益表

		自二零一七年 八月十八日 (註冊成立日期) 起至二零一七年 截至二零一八年 十二月三十一日 十二月三十一日	
	附註	期間 人民幣千元	止年度 人民幣千元
銷售收入	7	—	—
行政及其他經營開支		(224)	—
應佔聯營公司業績		376,879	(106,443)
除稅前溢利／(虧損)		376,655	(106,443)
所得稅開支	8	—	—
期／年內溢利／(虧損)及全面收益／ (虧損)總額	9	<u>376,655</u>	<u>(106,443)</u>

財務狀況表

	附註	於十二月三十一日	
		二零一七年 人民幣千元	二零一八年 人民幣千元
非流動資產			
於聯營公司的投資	11	821,409	602,502
流動資產			
其他應收款項		—	112,111
應收股息		—	85
銀行及現金結餘	12	—	44
		—	112,240
流動負債			
其他應付款項		224	—
淨流動(負債)/資產		(224)	112,240
淨資產		821,185	714,742
資產及儲備			
資本	13	444,530	444,530
儲備		376,655	270,212
權益總額		821,185	714,742

權益變動表

	資本 人民幣千元	保留盈利 人民幣千元	總計 人民幣千元
於二零一七年八月十八日(註冊成立日期)	—	—	—
發行股本	444,530	—	444,530
期內溢利及全面收益總額	—	376,655	376,655
於二零一七年十二月三十一日及 二零一八年一月一日	444,530	376,655	821,185
年內虧損及全面虧損總額	—	(106,443)	(106,443)
於二零一八年十二月三十一日	<u>444,530</u>	<u>270,212</u>	<u>714,742</u>

現金流量表

	自二零一七年 八月十八日 (註冊成立日期) 起至二零一七年 十二月三十一日 期間 人民幣千元	截至二零一八年 十二月三十一日 止年度 人民幣千元
經營活動所得現金流量		
除稅前溢利／(虧損)	376,655	(106,443)
調整：		
應佔聯營公司業績	(376,879)	106,443
營運資產變動前的經營虧損	(224)	—
其他應收款項變動	—	(112,111)
其他應付款項變動	224	(224)
經營活動所用現金淨額	—	(112,335)
投資活動所得現金流量		
已收股息	—	112,379
投資活動所得現金淨額	—	112,379
現金及現金等價物增加淨額	—	44
期／年初現金及現金等價物	—	—
期／年末現金及現金等價物	—	44
現金及現金等價物分析		
銀行及現金結餘	—	44

過往財務資料附註

1. 一般資料

聖牧沙草業為於二零一七年八月十八日在中華人民共和國(「中國」)註冊成立的有限公司。其註冊辦事處地址及主要營業地點位於內蒙古自治區呼和浩特市和林格爾縣盛樂經濟園區食園街北側。

聖牧沙草業從事於聯營公司的投資控股業務。

2. 過往財務資料之編製及呈列基準

過往財務資料已根據下文附註4所載符合國際會計準則理事會頒佈的國際財務報告準則(「國際財務報告準則」)之會計政策編製。此外，過往財務資料載有香港聯合交易所有限公司證券上市規則及香港公司條例所規定的適用披露資料。

3. 採納新訂及經修訂國際財務報告準則

聖牧沙草業已採納與其業務相關並自二零一八年一月一日起會計年度生效之所有新訂及經修訂國際財務報告準則，當中包括國際財務報告準則、國際會計準則及詮釋。

聖牧沙草業並無應用已頒佈但尚未生效之新訂及經修訂國際財務報告準則。聖牧沙草業已開始評估該等新訂及經修訂國際財務報告準則所帶來的影響，惟尚未確定該等新訂及經修訂國際財務報告準則會否對聖牧沙草業之經營業績及財務狀況造成重大影響。

4. 主要會計政策

過往財務資料乃按歷史成本慣例編製。除另有指明外，過往財務資料以聖牧沙草業之功能及呈列貨幣人民幣呈列，所有數字已約整至最接近的千位數(人民幣千元)。編製符合國際財務報告準則之財務報表須使用若干主要假設及估計。董事亦須於應用會計政策時作出判斷。對過往財務資料而言屬重大之假設及估計所涉及的重大判斷及範圍，於過往財務資料附註5披露。

編製過往財務資料所應用的主要會計政策載於下文。

聯營公司

聯營公司乃聖牧沙草業對其有重大影響力之實體。重大影響是參與實體的財務及經營決策的權力，但不控制或共同控制該等政策。在評估聖牧沙草業是否具有重大影響力時，會考慮到現時可行使或可轉換之潛在投票權之存續及影響(包括由其他實體持有之潛在投票權)。在評估潛在投票權是否構成重大影響力時，不會考慮持有人的意向以及行使或轉換該權利之財務能力。

於一家聯營公司之投資按權益法於過往財務資料內列賬，最初按成本確認。所收購聯營公司的可識別資產及負債按收購日期的公平值計量。收購成本超出聖牧沙草業應佔聯營公司的可識別資產及負債淨公平值的差額作為商譽入賬。商譽列入投資的賬面值，並於出現客觀憑證顯示該項投資已減值時於各報告期末與該項投資一併接受減值測試。聖牧沙草業應佔可識別資產及負債淨公平值超出收購成本的差額於損益內確認。

聖牧沙草業應佔聯營公司收購後利潤或虧損於損益確認，而其應佔收購後儲備變動則於儲備內確認。收購後之累計變動於投資之賬面值作出調整。倘聖牧沙草業應佔聯營公司虧損相等於或多於其於聯營公司之權益(包括任何其他無抵押應收款)，則聖牧沙草業不進一步確認虧損，除非聖牧沙草業已產生責任或代聯營公司付款。倘聯營公司其後錄得利潤，則聖牧沙草業僅於其應佔利潤相等於其應佔未確認之虧損後，方會恢復確認其應佔之該等利潤。

出售一家聯營公司(導致失去重大影響力)之收益或虧損指(i)出售代價的公平值連同於該聯營公司任何保留投資的公平值與(ii)聖牧沙草業應佔該聯營公司資產淨值連同與該聯營公司有關之任何剩餘商譽以及任何相關累計外幣換算儲備兩者間差額。倘於聯營公司之投資變成於合資公司之投資，聖牧沙草業會繼續應用權益法且不會重續計量保留權益。

對銷聖牧沙草業與其聯營公司間交易之未變現利潤乃以聖牧沙草業於聯營公司之權益為限；除非交易提供憑證顯示所轉讓資產出現減值，否則未變現虧損亦予以對銷。聯營公司之會計政策已於有需要時作出變動，以確保與聖牧沙草業所採納之政策貫徹一致。

確認及終止確認金融工具

聖牧沙草業於成為工具合約條文的訂約方時於財務狀況表中確認金融資產及金融負債。

於收取資產現金流量的已訂約權利屆滿、聖牧沙草業轉讓資產擁有權的絕大部分風險及回報或聖牧沙草業並無轉讓亦無保留資產擁有權的絕大部分風險及回報，惟不保留資產的控制權時，終止確認金融資產。終止確認一項金融資產時，資產賬面值與已收代價總額之間的差額於損益內確認。

倘相關合約訂明的責任獲解除、撤銷或屆滿，則終止確認金融負債。已終止確認金融負債賬面值與已付代價之間的差額於損益內確認。

金融資產

倘某項資產根據合約規定購買或出售，而合約條款規定該資產須按市場指定時限內交收，則金融資產按交易日基準確認及終止確認，並初步按公平值另加直接應計交易成本(按公平值計入損益的投資除外)確認。收購按公平值計入損益的投資的直接應計交易成本即時於損益確認。

聖牧沙草業的金融資產分類為按攤銷成本列賬的金融資產。

倘金融資產(包括其他應收款項)符合以下條件則分類為按攤銷成本列賬的金融資產：

- 資產按目標為持有資產以收取合約現金流量的業務模式持有；及
- 資產的合約條款導致於特定日期產生純粹為支付本金及結欠本金利息的現金流量。

該等資產其後使用實際利率法按攤銷成本減預期信貸虧損的虧損撥備計量。

預期信貸虧損的虧損撥備

聖牧沙草業就按攤銷成本列賬的金融資產的預期信貸虧損確認虧損撥備。預期信貸虧損為加權平均信貸虧損，並以發生違約風險的金額為加權數值。

於各報告期末，聖牧沙草業按相等於預期信貸虧損的金額計量金融工具的虧損撥備，而有關預期信貸虧損乃因所有可能於該涉及貿易應收款項的金融工具的預計年期內發生違約事件而導致（「永久預期信貸虧損」），或因該金融工具的信貸風險自初步確認以來大幅增加而導致。

倘於報告期末某項金融工具（貿易應收款項除外）的信貸風險自初步確認以來並無大幅增加，聖牧沙草業按相等於部分永久預期信貸虧損（即該金融工具可能於報告期後12個月內發生違約事件而導致的預期信貸虧損）的金額計量該金融工具的虧損撥備。

預期信貸虧損金額或旨在將報告期末的虧損撥備調整至所需金額而撥回的金額於損益確認為減值收益或虧損。

現金及現金等價物

就現金流量表而言，現金及現金等價物指銀行及庫存現金、於銀行及其他金融機構的活期存款，以及可即時兌換為已知金額現金、所涉價值變動風險不高的短期高流動性投資。現金及現金等價物的組成部分亦包括須按要求償還並構成聖牧沙草業之現金管理組成部分之銀行透支。

金融負債及權益工具

金融負債及權益工具乃根據所訂立的合約安排的實質內容以及在國際財務報告準則對金融負債及權益工具的定義予以分類。權益工具指任何可證明於聖牧沙草業經扣除其所有負債後於資產中擁有剩餘權益的合約。就特定類別的金融負債及權益工具而採納的會計政策載於下文。

其他應付款項

其他應付款項初步按公平值確認，其後則以實際利率法按攤銷成本計量，惟在貼現影響並不重大的情況下則以成本列賬。

權益工具

聖牧沙草業發行的權益工具按已收取的所得款項扣除直接發行成本入賬。

僱員福利

(a) 僱員假期福利

僱員享有的年假及長期服務假期於僱員有權獲得有關假期時確認。撥備乃因應僱員就截至報告期末所提供服務而享有的年假及長期服務假期的估計責任而作出。

僱員可享有的病假及產假於使用時方予以確認。

(b) 退休金責任

聖牧沙草業須參加由中國政府營辦的定額供款退休計劃。聖牧沙草業須按支付僱員薪金的若干百分比向退休計劃作出供款。有關供款於根據退休計劃規則作出供款時於損益中扣除。僱主不得將已沒收的供款用於扣減其現有之供款水平。

(c) 離職福利

離職福利於聖牧沙草業不再能取消提供該等福利時及聖牧沙草業確認涉及支付離職福利的重組成本時(以較早者為準)確認。

稅項

所得稅指即期稅項及遞延稅項的總和。

現時應付稅項乃按年度應課稅溢利計算。應課稅溢利與於損益內所確認的溢利不同，乃由於前者不包括在其他年度應課稅或可扣減收入或開支項目，且不包括永遠毋須課稅或不可扣稅的項目。聖牧沙草業的即期稅項負債乃按報告期末已實行或大致上已實行的稅率計算。

遞延稅項就過往財務資料中的資產及負債賬面值與計算應課稅溢利所使用的相應稅基的差額予以確認。遞延稅項負債一般就所有應課稅暫時差額確認，而遞延稅項資產乃按可能出現可利用可扣稅暫時差額、未動用稅項虧損或未動用稅項回撥的應課稅溢利時確認。倘暫時差額由初步確認一項不影響應課稅溢利或會計溢利的交易所涉及的其他資產及負債產生，則毋須確認有關資產及負債。

遞延稅項乃根據於報告期末已實施或已大致實施的稅率，按清償負債或變現資產的期間預期適用的稅率計算。遞延稅項於損益內確認，惟在遞延稅項與在其他全面收益或直接在權益中確認的項目有關的情況下，遞延稅項亦會在其他全面收益或直接在權益中確認。

遞延稅項資產及負債計量反映聖牧沙草業預期於報告期末收回其資產或清償其負債的賬面值所產生的稅務結果。

倘擁有可依法執行的權利可將即期稅項資產與即期稅項負債抵銷，且遞延稅項資產及遞延稅項負債與同一稅務機關對其徵收的所得稅有關及聖牧沙草業擬按淨額基準結算即期稅項資產及負債，則遞延稅項資產及遞延稅項負債可予抵銷。

關聯方

關聯方為與聖牧沙草業有關連的人士或實體。

(A) 倘屬以下人士，則該人士或其家族近親成員與聖牧沙草業有關連：

- (i) 控制或共同控制聖牧沙草業；
- (ii) 對聖牧沙草業有重大影響力；或
- (iii) 擔任聖牧沙草業或其母公司的主要管理層成員。

(B) 倘符合下列任何條件，即該實體與聖牧沙草業有關連：

- (i) 該實體與聖牧沙草業屬同一集團的成員公司(即各母公司、附屬公司及同系附屬公司彼此間有關連)。
- (ii) 一個實體為另一個實體的聯營公司或合營公司(或另一個實體為某集團旗下聯營公司或合營公司的成員公司)。
- (iii) 兩個實體均為同一第三方的合營公司。
- (iv) 一個實體為第三方實體的合營公司，而另一個實體為該第三方實體的聯營公司。

- (v) 該實體是以聖牧沙草業或其關連實體的僱員為受益人的離職後福利計劃。倘聖牧沙草業本身即為該計劃，則提供資助的僱主亦與聖牧沙草業有關連。
- (vi) 該實體受(A)項所識別人士控制或共同控制。
- (vii) (A)(i)項所識別人士對該實體有重大影響力或屬該實體(或該實體母公司)的主要管理層成員。
- (viii) 該實體或其任何集團成員公司提供主要管理人員服務予聖牧沙草業或其母公司。

資產減值

於各報告期末，聖牧沙草業審閱其有形資產(應收款項除外)的賬面值，以釐定有否任何跡象顯示該等資產出現減值虧損。倘存在任何有關跡象，則估計資產的可收回金額以釐定減值虧損的程度。倘無法估計個別資產的可收回金額，聖牧沙草業將會估計該資產所屬的現金產生單位的可收回金額。

可收回金額是指公平值減出售成本或減使用價值，以較高者為準。於評估使用價值時，估計日後現金流量乃按稅前貼現率貼現至其現值。稅前貼現率反映當時市場對貨幣時間值的評估及該資產的特有風險。

倘估計資產或現金產生單位的可收回金額低於其賬面值，則資產或現金產生單位的賬面值將調低至其可收回金額。減值虧損即時於損益內確認，除非有關資產按重估金額列賬，在此情況下，減值虧損會被視為重估減值。

倘減值虧損於其後撥回，資產或現金產生單位的賬面值調高至其經修訂的估計可收回金額，惟調高後的賬面值不得超過倘該資產或現金產生單位在過往年度並無確認減值虧損時原應釐定的賬面值(扣除攤銷或折舊)。減值虧損的撥回即時於損益內確認，除非有關資產按重估金額列賬，在此情況下，所撥回的減值虧損會被視為重估增值。

撥備及或有負債

當聖牧沙草業因已發生的事件須承擔現有法定或推定責任，而履行責任有可能導致經濟利益流出，在有可靠估計的情況下，須對該等不確定時間或金額的負債確認撥備。倘貨幣的時間價值重大，則撥備須按預期用於履行有關責任所需的支出的現值列賬。

倘導致經濟利益流出的可能性偏低或有關金額無法可靠估計，則有關責任須披露為或有負債，除非其導致經濟利益流出的可能性極低則另作別論。潛在責任僅能以一個或數個未來事項會否發生予以證實，除非其導致經濟利益流出的可能性極低，否則有關責任亦須披露為或有負債。

報告期後事項

提供有關聖牧沙草業於報告期末狀況的額外資料或所提供的額外資料指出持續經營的假設並不適當之報告期後事項均屬於調整事項，須於過往財務資料內反映。倘並非屬調整事項的報告期後事項屬重大，則須於過往財務資料附註中披露。

5. 重要判斷及主要估計

應用會計政策之關鍵判斷

在應用會計政策中，董事作出對過往財務資料內確認之金額(該等涉及估計(於下文詳述)者除外)產生最重要影響之下列判斷。

(a) 佔實體少於20% 權益

儘管聖牧沙草業持有巴彥淖爾市聖牧正和牧業有限公司少於20%投票權，但由於聖牧沙草業有權委任巴彥淖爾市聖牧正和牧業有限公司三名董事中一名董事，故聖牧沙草業對巴彥淖爾市聖牧正和牧業有限公司有重大影響。

6. 財務風險管理

聖牧沙草業業務使其面對多項財務風險：外幣風險、信貸風險、流動資金風險及利率風險。聖牧沙草業的整體風險管理計劃專注於金融市場無法預測的特性，並尋求盡量減少對聖牧沙草業財務表現造成的潛在不利影響。

(a) 外幣風險

由於聖牧沙草業大部分業務交易、資產及負債主要以人民幣計值，故其所承受的外幣風險極低。聖牧沙草業目前並無就外幣交易、資產及負債設立外幣對沖政策。聖牧沙草業將會密切監察外幣風險並在有需要時考慮對沖重大外幣風險。

(b) 信貸風險

計入財務狀況表的銀行及現金結餘以及其他應收款項的賬面值指聖牧沙草業就其金融資產所面對的最大信貸風險。

聖牧沙草業並無重大集中的信貸風險。

董事密切監控其他應收款項。

銀行結餘信貸風險有限，因為對手方為具有良好聲譽及信譽的銀行。

(c) 流動資金風險

聖牧沙草業設有政策為定期監察現時及預期流動資金需求，以確保維持充足現金儲備，滿足其短期及長期流動資金需求。聖牧沙草業的所有金融負債均於一年內到期。

(d) 利率風險

由於聖牧沙草業概無重大計息資產及負債，其經營現金流量大部分獨立於市場利率的變動。

(e) 金融工具類別

	於十二月三十一日	
	二零一七年	二零一八年
	人民幣千元	人民幣千元
金融資產：		
貸款及應收款項(包括現金及現金等價物)	—	112,240
金融負債：		
按攤銷成本列賬的金融負債	224	—

7. 銷售收入

聖牧沙草業於有關期間並未產生任何銷售收入。

8. 所得稅開支

由於有關期間聖牧沙草業並無在中國產生任何應課稅溢利，故自二零一七年八月十八日（註冊成立日期）起至二零一七年十二月三十一日期間及截至二零一八年十二月三十一日止年度並無就中國企業所得稅計提撥備。

所得稅開支與除稅前溢利／（虧損）乘以中國企業所得稅率的調整過程如下：

	自二零一七年 八月十八日 (註冊成立日期) 起至二零一七年 十二月三十一日 期間 人民幣千元	截至二零一八年 十二月三十一日 止年度 人民幣千元
除稅前溢利／（虧損）	376,655	(106,443)
按國內所得稅稅率25%計算的稅項	94,164	(26,611)
毋須課稅收入	(94,220)	—
毋須課稅開支	—	26,611
未確認稅項虧損的稅務影響	56	—
所得稅開支	—	—

於各報告期末，聖牧沙草業並無重大未確認遞延稅項。

9. 期／年內溢利／(虧損)

聖牧沙草業於有關期間的溢利／(虧損)已扣除下列各項：

	自二零一七年 八月十八日 (註冊成立日期) 起至二零一七年 截至二零一八年 十二月三十一日 十二月三十一日 期間 止年度 人民幣千元 人民幣千元	
核數師薪酬	—	—
僱員福利開支		
— 工資、薪金、花紅及津貼	—	—
— 其他社會保險及福利	—	—
— 退休金計劃供款	—	—
	<u>—</u>	<u>—</u>
	<u>—</u>	<u>—</u>

10. 股息

董事並不建議派付有關期間的任何股息。

11. 於聯營公司的投資

	截至十二月三十一日止年度 二零一七年 二零一八年 人民幣千元 人民幣千元	
非上市投資：		
分佔淨資產	<u>821,409</u>	<u>602,502</u>

儘管聖牧沙草業持有巴彥淖爾市聖牧正和牧業有限公司少於20%投票權，但由於聖牧沙草業有權委任巴彥淖爾市聖牧正和牧業有限公司三名董事中一名董事，故聖牧沙草業對巴彥淖爾市聖牧正和牧業有限公司有重大影響。

下表列示對聖牧沙草業而言屬重大之聯營公司之資料。該等聯營公司乃使用權益法於財務報表列賬。財務資料概要乃根據聯營公司的國際財務報告準則財務報表呈列。

名稱	巴彥淖爾市聖牧套海牧業 有限公司	
	二零一七年	二零一八年
主要營業地點／註冊成立國家	中國／中國	
主要業務	從事奶牛養殖業務	
擁有權權益百分比	45%	45%
	人民幣千元	人民幣千元
於十二月三十一日：		
非流動資產	149,891	124,226
流動資產	48,922	85,383
流動負債	(13,595)	(99,232)
淨資產	<u>185,218</u>	<u>110,377</u>
聖牧沙草業分佔淨資產	83,348	49,670
商譽	—	—
聖牧沙草業分佔權益賬面值	<u>83,348</u>	<u>49,670</u>
截至十二月三十一日止年度：		
銷售收入	74,783	75,103
年內溢利／(虧損)	24,229	(6,801)
其他全面收益	—	—
全面收益／(虧損)總額	<u>24,229</u>	<u>(6,801)</u>
已收聯營公司股息	—	<u>30,618</u>

名稱	巴彥淖爾市聖牧哈騰牧業 有限公司	
	二零一七年 二零一八年	
主要營業地點／註冊成立國家	中國／中國	
主要業務	從事奶牛養殖業務	
擁有權權益百分比	35%	35%
	人民幣千元	人民幣千元
於十二月三十一日：		
非流動資產	204,546	150,378
流動資產	68,164	33,060
流動負債	(27,812)	(53,772)
淨資產	<u>244,898</u>	<u>129,666</u>
聖牧沙草業分佔淨資產	85,714	45,383
商譽	—	—
聖牧沙草業分佔權益賬面值	<u>85,714</u>	<u>45,383</u>
截至十二月三十一日止年度：		
銷售收入	89,622	81,941
年內溢利／(虧損)	8,014	(45,232)
其他全面收益	—	—
全面收益／(虧損)總額	<u>8,014</u>	<u>(45,232)</u>
已收聯營公司股息	—	<u>24,500</u>

名稱	巴彥淖爾市聖牧新禾牧業 有限公司	
	二零一七年 二零一八年	
主要營業地點／註冊成立國家	中國／中國	
主要業務	從事奶牛養殖業務	
擁有權權益百分比	35%	35%
	人民幣千元	人民幣千元
於十二月三十一日：		
非流動資產	137,732	96,885
流動資產	55,031	63,580
流動負債	(28,143)	(27,842)
淨資產	<u>164,620</u>	<u>132,623</u>
聖牧沙草業分佔淨資產	57,617	46,418
商譽	—	—
聖牧沙草業分佔權益賬面值	<u>57,617</u>	<u>46,418</u>
截至十二月三十一日止年度：		
銷售收入	75,121	57,633
年內溢利／(虧損)	30,514	(31,997)
其他全面收益	—	—
全面收益／(虧損)總額	<u>30,514</u>	<u>(31,997)</u>
已收聯營公司股息	—	—

名稱	阿拉善盟聖牧五星牧業 有限公司	
	二零一七年 二零一八年	
主要營業地點／註冊成立國家	中國／中國	
主要業務	從事奶牛養殖業務	
擁有權權益百分比	35%	35%
	人民幣千元	人民幣千元
於十二月三十一日：		
非流動資產	218,313	176,870
流動資產	32,698	45,048
流動負債	(34,313)	(29,471)
淨資產	<u>216,698</u>	<u>192,447</u>
聖牧沙草業分佔淨資產	75,844	67,356
商譽	—	—
聖牧沙草業分佔權益賬面值	<u>75,844</u>	<u>67,356</u>
截至十二月三十一日止年度：		
銷售收入	89,738	89,906
年內溢利／(虧損)	10,021	(24,251)
其他全面收益	—	—
全面收益／(虧損)總額	<u>10,021</u>	<u>(24,251)</u>
已收聯營公司股息	—	—

名稱	巴彥淖爾市聖牧正和牧業 有限公司	
	二零一七年 二零一八年	
主要營業地點／註冊成立國家	中國／中國	
主要業務	從事奶牛養殖業務	
擁有權權益百分比	15.48%	15.48%
	人民幣千元	人民幣千元
於十二月三十一日：		
非流動資產	302,427	223,468
流動資產	63,741	55,750
流動負債	(48,906)	(118,101)
淨資產	<u>317,262</u>	<u>161,117</u>
聖牧沙草業分佔淨資產	49,112	24,941
商譽	—	—
聖牧沙草業分佔權益賬面值	<u>49,112</u>	<u>24,941</u>
截至十二月三十一日止年度：		
銷售收入	133,858	120,022
年內溢利／(虧損)	26,393	(62,818)
其他全面收益	—	—
全面收益／(虧損)總額	<u>26,393</u>	<u>(62,818)</u>
已收聯營公司股息	—	<u>14,450</u>

名稱	巴彥淖爾市聖牧北斗牧業 有限公司 二零一七年 二零一八年	
主要營業地點／註冊成立國家	中國／中國	
主要業務	從事奶牛養殖業務	
擁有權權益百分比	35%	35%
	人民幣千元	人民幣千元
於十二月三十一日：		
非流動資產	202,968	160,636
流動資產	65,489	54,265
非流動負債	(22,000)	—
流動負債	(53,838)	(46,999)
淨資產	<u>192,619</u>	<u>167,902</u>
聖牧沙草業分佔淨資產	67,416	58,766
商譽	—	—
聖牧沙草業分佔權益賬面值	<u>67,416</u>	<u>58,766</u>
截至十二月三十一日止年度：		
銷售收入	109,961	85,723
年內溢利／(虧損)	31,780	(24,717)
其他全面收益	—	—
全面收益／(虧損)總額	<u>31,780</u>	<u>(24,717)</u>
已收聯營公司股息	—	—

名稱	巴彥淖爾市聖牧七星牧業 有限公司	
	二零一七年	二零一八年
主要營業地點／註冊成立國家	中國／中國	
主要業務	從事奶牛養殖業務	
擁有權權益百分比	35%	35%
	人民幣千元	人民幣千元
於十二月三十一日：		
非流動資產	141,404	102,368
流動資產	25,206	20,934
流動負債	(31,649)	(54,981)
淨資產	<u>134,961</u>	<u>68,321</u>
聖牧沙草業分佔淨資產	47,236	23,912
商譽	—	—
聖牧沙草業分佔權益賬面值	<u>47,236</u>	<u>23,912</u>
截至十二月三十一日止年度：		
銷售收入	66,889	69,293
年內溢利／(虧損)	21,219	(24,640)
其他全面收益	—	—
全面收益／(虧損)總額	<u>21,219</u>	<u>(24,640)</u>
已收聯營公司股息	—	14,700

名稱	巴彥淖爾市聖牧偉業牧業 有限公司	
	二零一七年	二零一八年
主要營業地點／註冊成立國家	中國／中國	
主要業務	從事奶牛養殖業務	
擁有權權益百分比	35%	35%
	人民幣千元	人民幣千元
於十二月三十一日：		
非流動資產	139,969	102,430
流動資產	24,732	28,664
流動負債	(33,991)	(48,015)
淨資產	<u>130,710</u>	<u>83,079</u>
聖牧沙草業分佔淨資產	45,749	29,078
商譽	—	—
聖牧沙草業分佔權益賬面值	<u>45,749</u>	<u>29,078</u>
截至十二月三十一日止年度：		
銷售收入	63,851	67,438
年內溢利／(虧損)	18,251	(24,531)
其他全面收益	—	—
全面收益／(虧損)總額	<u>18,251</u>	<u>(24,531)</u>
已收聯營公司股息	—	<u>8,085</u>

名稱	阿拉善盟聖牧兆豐牧業 有限公司	
	二零一七年	二零一八年
主要營業地點／註冊成立國家	中國／中國	
主要業務	從事奶牛養殖業務	
擁有權權益百分比	35%	35%
	人民幣千元	人民幣千元
於十二月三十一日：		
非流動資產	217,774	190,549
流動資產	74,118	78,623
流動負債	(70,518)	(35,257)
淨資產	<u>221,374</u>	<u>233,915</u>
聖牧沙草業分佔淨資產	77,481	81,870
商譽	—	—
聖牧沙草業分佔權益賬面值	<u>77,481</u>	<u>81,870</u>
截至十二月三十一日止年度：		
銷售收入	123,865	122,236
年內溢利	49,344	12,541
其他全面收益	—	—
全面收益總額	<u>49,344</u>	<u>12,541</u>
已收聯營公司股息	—	—

名稱	巴彥淖爾市聖牧三利牧業 有限公司 二零一七年 二零一八年	
主要營業地點／註冊成立國家	中國／中國	
主要業務	從事奶牛養殖業務	
擁有權權益百分比	35%	35%
	人民幣千元	人民幣千元
於十二月三十一日：		
非流動資產	146,862	106,472
流動資產	56,017	38,883
流動負債	(43,427)	(27,143)
淨資產	<u>159,452</u>	<u>118,212</u>
聖牧沙草業分佔淨資產	55,808	41,374
商譽	—	—
聖牧沙草業分佔權益賬面值	<u>55,808</u>	<u>41,374</u>
截至十二月三十一日止年度：		
銷售收入	81,150	58,615
年內溢利／(虧損)	23,903	(41,240)
其他全面收益	—	—
全面收益／(虧損)總額	<u>23,903</u>	<u>(41,240)</u>
已收聯營公司股息	—	—

名稱	巴彥淖爾市聖牧沙金牧業 有限公司	
	二零一七年	二零一八年
主要營業地點／註冊成立國家	中國／中國	
主要業務	從事奶牛養殖業務	
擁有權權益百分比	35%	35%
	人民幣千元	人民幣千元
於十二月三十一日：		
非流動資產	229,964	198,839
流動資產	81,093	46,522
流動負債	(127,345)	(59,886)
淨資產	<u>183,712</u>	<u>185,475</u>
聖牧沙草業分佔淨資產	64,299	64,917
商譽	—	—
聖牧沙草業分佔權益賬面值	<u>64,299</u>	<u>64,917</u>
截至十二月三十一日止年度：		
銷售收入	138,309	113,922
年內溢利	62,956	1,763
其他全面收益	—	—
全面收益總額	<u>62,956</u>	<u>1,763</u>
已收聯營公司股息	—	—

名稱	巴彥淖爾市聖牧六和牧業 有限公司	
	二零一七年	二零一八年
主要營業地點／註冊成立國家	中國／中國	
主要業務	從事奶牛養殖業務	
擁有權權益百分比	35%	35%
	人民幣千元	人民幣千元
於十二月三十一日：		
非流動資產	280,915	208,107
流動資產	82,398	46,832
流動負債	(43,931)	(58,318)
淨資產	<u>319,382</u>	<u>196,621</u>
聖牧沙草業分佔淨資產	111,785	68,817
商譽	<u>—</u>	<u>—</u>
聖牧沙草業分佔權益賬面值	<u>111,785</u>	<u>68,817</u>
截至十二月三十一日止年度：		
銷售收入	133,442	108,310
年內溢利／(虧損)	19,160	(65,301)
其他全面收益	—	—
全面收益／(虧損)總額	<u>19,160</u>	<u>(65,301)</u>
已收聯營公司股息	<u>—</u>	<u>20,111</u>

12. 銀行及現金結餘

人民幣不能自由轉換為其他貨幣。然而，根據中國內地《外匯管理條例》及《結匯、售匯及付匯管理規定》，聖牧沙草業可透過獲授權經營外匯業務的銀行將人民幣兌換成其他貨幣。

銀行存款按現行市場利率計息。銀行結餘乃存於近期並無違約記錄且信譽良好的銀行。

13. 資本

	人民幣千元
於二零一七年八月十八日(註冊成立日期)	—
增資	<u>444,530</u>
於二零一七年十二月三十一日、二零一八年一月一日及 二零一八年十二月三十一日	<u><u>444,530</u></u>

聖牧沙草業的資本管理目標為保障聖牧沙草業按持續基準經營的能力，並透過優化債務及權益結餘為股東帶來最大回報。

14. 或有負債

於各有關期間末，聖牧沙草業並無任何重大或有負債。

15. 關聯方交易

重大關聯方交易

除於過往財務資料其他地方所披露的關聯方結餘外，聖牧沙草業於有關期間概無與其關聯方進行任何交易。

16. 報告期後事項

根據日期為二零一九年一月十五日的股東大會決議案，股東決定將聖牧沙草業的註冊資本由人民幣444,453,000元增加至人民幣482,840,000元。

根據日期為二零一九年三月六日的股東大會決議案，股東決定將聖牧沙草業的註冊資本由人民幣482,840,000元減少至人民幣282,840,000元。

17. 日後財務報表

聖牧沙草業並無就二零一八年十二月三十一日後的任何期間編製任何經審核財務報表。

附錄二 B 巴彥淖爾市聖牧套海牧業有限公司的會計師報告

以下為獨立申報會計師中匯安達會計師事務所有限公司(香港執業會計師)發出之報告全文，以供載入本通函。



二零一九年三月十三日

就巴彥淖爾市聖牧套海牧業有限公司之過往財務資料致中國聖牧有機奶業有限公司董事之會計師報告

緒言

吾等就第 II-B-4 至 II-B-38 頁所載巴彥淖爾市聖牧套海牧業有限公司(「套海」)之過往財務資料發出報告，過往財務資料包括套海於二零一六年、二零一七年及二零一八年十二月三十一日之財務狀況表，以及截至二零一六年、二零一七年及二零一八年十二月三十一日止三個年度各年(「有關期間」)之損益及其他全面收益表、權益變動表及現金流量表，以及主要會計政策概要及其他解釋資料(統稱為「過往財務資料」)。過往財務資料構成本報告的組成部分，乃供載入 貴公司日期為二零一九年三月十三日內容有關建議透過收購聖牧沙草業有限公司 60% 股權及收購 BVI 2 100% 股權以收購套海 45% 股權之投資通函而編製。

董事對過往財務資料之責任

套海之董事須負責根據過往財務資料附註 2 所載的編製及呈列基準，編製可反映真實中肯意見之過往財務資料，並負責董事認為就編製過往財務資料而言屬必要之內部監控，以確保其不存在因欺詐或錯誤而導致之重大錯誤陳述。

申報會計師之責任

吾等之責任乃就過往財務資料發表意見，並向 閣下匯報。吾等根據香港會計師公會(「香港會計師公會」)頒佈的香港投資通函呈報聘用準則第 200 號「就投資通函內過往財務資料出具之會計師報告」開展工作。該準則規定吾等須遵守道德準則並規劃及執行工作，以合理確認過往財務資料是否不存在重大錯誤陳述。

附錄二 B 巴彥淖爾市聖牧套海牧業有限公司的會計師報告

吾等之工作涉及執行程序以獲取與過往財務資料所載金額及披露資料有關之憑證。所選定的程序取決於申報會計師之判斷，包括評估因欺詐或錯誤而導致過往財務資料出現重大錯誤陳述之風險。於作出該等風險評估時，申報會計師會考慮實體根據過往財務資料附註2所載編製及呈列基準編製可反映真實中肯意見之過往財務資料之相關內部監控，以設計適用於若干情況之程序，惟並非就實體內部監控之成效發表意見。吾等之工作亦包括評估董事所採用的會計政策是否恰當及所作出的會計估計是否合理，以及評估過往財務資料之整體呈列方式。

吾等相信所獲得之憑證屬充分及恰當，足以為吾等之意見提供基礎。

意見

吾等認為，就會計師報告而言，根據過往財務資料附註2所載編製及呈列基準，過往財務資料真實中肯反映套海於二零一六年、二零一七年及二零一八年十二月三十一日之財務狀況以及套海於有關期間之財務表現及現金流量。

根據香港聯合交易所有限公司證券上市規則須予呈報之事項

調整

於編製過往財務資料時，概無對相關財務報表(定義見第II-B-3頁)作出調整。

中匯安達會計師事務所有限公司

執業會計師

彭漢忠

審計項目董事

執業牌照編號 P05988

香港，二零一九年三月十三日

套海之過往財務資料

編製過往財務資料

下文所載的過往財務資料構成本會計師報告的組成部分。

巴彥淖爾市聖牧套海牧業有限公司(「套海」)為於二零一三年一月二十九日在中華人民共和國(「中國」)註冊成立的有限公司，從事奶牛養殖業務。

套海已採納十二月三十一日為財政年度年結日。

套海於截至二零一六年及二零一七年十二月三十一日止兩個年度各年之法定財務報表已根據適用於在中國成立之公司之相關會計原則及財務規例編製。套海於截至二零一六年及二零一七年十二月三十一日止年度之法定財務報表由中國註冊執業會計師內蒙古勝途會計師事務所(普通合夥)進行審計。

套海之董事已根據國際會計準則理事會頒佈的國際財務報告準則(「國際財務報告準則」)編製套海於有關期間之財務報表(「相關財務報表」)。吾等已根據香港會計師公會頒佈的香港審計準則就相關財務報表進行獨立審計。

除另有指明外，過往財務資料以人民幣(「人民幣」)呈列，所有金額已約整至最接近的千位數(人民幣千元)。

附錄二B 巴彥淖爾市聖牧套海牧業有限公司的會計師報告

損益及其他全面收益表

	附註	截至十二月三十一日止年度		
		二零一六年 人民幣千元	二零一七年 人民幣千元	二零一八年 人民幣千元
銷售收入	8	94,273	74,783	75,103
銷售成本		<u>(50,706)</u>	<u>(42,273)</u>	<u>(56,310)</u>
毛利		43,567	32,510	18,793
其他收入	9	145	384	341
生物資產公平值減銷售費用之 變動產生的虧損	16	(3,549)	(6,498)	(23,700)
銷售及分銷開支		(953)	(816)	(1,000)
行政及其他經營開支		(2,802)	(1,346)	(1,235)
融資成本		<u>(1,302)</u>	<u>(5)</u>	<u>—</u>
除稅前溢利／(虧損)		35,106	24,229	(6,801)
所得稅開支	11	<u>—</u>	<u>—</u>	<u>—</u>
年內溢利／(虧損)及全面收益／ (虧損)總額	12	<u><u>35,106</u></u>	<u><u>24,229</u></u>	<u><u>(6,801)</u></u>

附錄二B 巴彥淖爾市聖牧套海牧業有限公司的會計師報告

財務狀況表

		於十二月三十一日		
	附註	二零一六年 人民幣千元	二零一七年 人民幣千元	二零一八年 人民幣千元
非流動資產				
物業、廠房及設備	14	47,336	45,673	42,740
無形資產	15	66	57	48
生物資產	16	93,658	103,999	81,438
其他非流動資產		—	162	—
		141,060	149,891	124,226
流動資產				
存貨	17	21,063	22,026	16,212
生物資產	16	—	—	51
貿易應收款項	18	1,551	2,683	5,381
預付款項、按金及其他應收款項	19	800	1,036	1,491
應收直接控股公司款項	20	34,385	71,579	59,645
銀行及現金結餘	21	6,410	4,543	2,603
		64,209	101,867	85,383
流動負債				
貿易應付款項	22	16,877	11,565	13,742
其他應付款項及預提費用	23	2,387	2,015	2,134
合約負債		—	—	2
應付同系附屬公司款項	20	4,016	52,960	83,354
		23,280	66,540	99,232
淨流動資產／(負債)		40,929	35,327	(13,849)
淨資產		181,989	185,218	110,377
資產及儲備				
資本	24	42,000	42,000	42,000
儲備		139,989	143,218	68,377
權益總額		181,989	185,218	110,377

權益變動表

	資本	法定盈餘		保留盈利	總計
		資本儲備	儲備		
	(附註i)	(附註ii)			
	人民幣千元	人民幣千元	人民幣千元	人民幣千元	人民幣千元
於二零一六年一月一日	42,000	955	10,242	92,180	145,377
以權益結算的購股權安排	—	1,506	—	—	1,506
轉撥自保留盈利	—	—	3,511	(3,511)	—
年內溢利及全面收益總額	—	—	—	35,106	35,106
於二零一六年十二月三十一日					
及二零一七年一月一日	42,000	2,461	13,753	123,775	181,989
轉撥自保留盈利	—	—	2,423	(2,423)	—
已宣派及已派付股息	—	—	—	(21,000)	(21,000)
年內溢利及全面收益總額	—	—	—	24,229	24,229
於二零一七年十二月三十一日					
及二零一八年一月一日	42,000	2,461	16,176	124,581	185,218
已宣派及已派付股息	—	—	—	(68,040)	(68,040)
年內虧損及全面虧損總額	—	—	—	(6,801)	(6,801)
於二零一八年十二月三十一日	<u>42,000</u>	<u>2,461</u>	<u>16,176</u>	<u>49,740</u>	<u>110,377</u>

附註：

- i) 資本儲備指套海的最終控股公司中國聖牧有機奶業有限公司就授予套海僱員最終控股公司的購股權而作出的供款。
- ii) 根據中國相關法律及套海組織章程細則，套海須設立若干不可分派的法定儲備。法定盈餘儲備僅可在有關權力機構批准的情況下用於預定用途。

附錄二B 巴彥淖爾市聖牧套海牧業有限公司的會計師報告

現金流量表

	截至十二月三十一日止年度		
	二零一六年	二零一七年	二零一八年
	人民幣千元	人民幣千元	人民幣千元
經營活動所得現金流量			
除稅前溢利／(虧損)	35,106	24,229	(6,801)
調整：			
生物資產公平值減銷售費用之變動產生的虧損	3,549	6,498	23,700
利息收入	(145)	(384)	(31)
融資成本	1,302	5	—
物業、廠房及設備折舊	2,868	3,097	3,111
以權益結算的購股權開支	1,506	—	—
無形資產攤銷	8	9	9
	44,194	33,454	19,988
營運資金變動前的經營溢利	44,194	33,454	19,988
存貨變動	(202)	(963)	5,814
貿易應收款項變動	5,748	(1,132)	(2,698)
預付款項、按金及其他應收款項變動	21	(236)	(455)
貿易應付款項變動	(19,250)	(5,312)	2,177
其他應付款項及預提費用變動	278	271	101
合約負債變動	—	—	2
其他非流動資產變動	738	(162)	162
	31,527	25,920	25,091
經營活動所得現金淨額	31,527	25,920	25,091
投資活動所得現金流量			
已收利息	145	384	31
購買物業、廠房及設備	(6,466)	(2,077)	(160)
購買無形資產	(16)	—	—
購買生物資產	(23,160)	(32,696)	(21,168)
出售生物資產所得款項	22,089	15,857	19,978
同系附屬公司還款	36,632	—	—
(墊款)／還款予直接控股公司	(35,218)	(48,744)	(25,488)
	(5,994)	(67,276)	(26,807)
投資活動所用現金淨額	(5,994)	(67,276)	(26,807)

附錄二B 巴彥淖爾市聖牧套海牧業有限公司的會計師報告

	截至十二月三十一日止年度		
	二零一六年	二零一七年	二零一八年
	人民幣千元	人民幣千元	人民幣千元
融資活動所得現金流量			
已付利息	(1,302)	(5)	—
同系附屬公司墊款／(向同系附屬公司還款)	4,016	48,944	30,394
已付股息	—	(9,450)	(30,618)
償還銀行借款	(30,535)	—	—
	<u>(27,821)</u>	<u>39,489</u>	<u>(224)</u>
融資活動(所用)／所得現金淨額			
	<u>(27,821)</u>	<u>39,489</u>	<u>(224)</u>
現金及現金等價物減少淨額	(2,288)	(1,867)	(1,940)
年初現金及現金等價物	8,698	6,410	4,543
	<u>8,698</u>	<u>6,410</u>	<u>4,543</u>
年末現金及現金等價物	<u>6,410</u>	<u>4,543</u>	<u>2,603</u>
	<u>6,410</u>	<u>4,543</u>	<u>2,603</u>
現金及現金等價物分析			
銀行及現金結餘	<u>6,410</u>	<u>4,543</u>	<u>2,603</u>

過往財務資料附註

1. 一般資料

套海為於二零一三年一月二十九日在中國註冊成立的有限公司，註冊辦事處及主要營業地點地址為內蒙古巴彥淖爾市磴口縣沙金蘇木那仁寶勒格嘎查。

套海主要在中國從事奶牛養殖業務。

套海之董事認為，於二零一八年十二月三十一日，中國聖牧有機奶業有限公司為套海的最終控股公司。

2. 過往財務資料之編製及呈列基準

過往財務資料已根據下文附註4所載符合國際會計準則理事會頒佈的國際財務報告準則（「國際財務報告準則」）之會計政策編製。此外，過往財務資料載有香港聯合交易所有限公司證券上市規則及香港公司條例所規定的適用披露資料。

3. 採納新訂及經修訂國際財務報告準則

套海已採納與其業務相關並自二零一八年一月一日起會計年度生效之所有新訂及經修訂國際財務報告準則，當中包括國際財務報告準則、國際會計準則及詮釋。

套海並無應用已頒佈但尚未生效之新訂及經修訂國際財務報告準則。套海已開始評估該等新訂及經修訂國際財務報告準則所帶來的影響，惟尚未確定該等新訂及經修訂國際財務報告準則會否對套海之經營業績及財務狀況造成重大影響。

4. 主要會計政策

過往財務資料乃按歷史成本慣例編製，惟生物資產按公平值減銷售費用計量。除另有指明外，過往財務資料以套海之功能及呈列貨幣人民幣呈列，所有數字已約整至最接近的千位數（人民幣千元）。

編製符合國際財務報告準則之過往財務資料須使用若干主要假設及估計。董事亦須於應用會計政策時作出判斷。對過往財務資料而言屬重大之假設及估計所涉及的範圍，於過往財務資料附註5披露。

編製過往財務資料所應用的主要會計政策載於下文。

物業、廠房及設備

除在建工程外，物業、廠房及設備乃以成本減累計折舊及累計減值虧損列賬。物業、廠房及設備項目的成本包括其購買價及將資產運抵指定地點並使其達到預定可使用狀態的任何直接應佔成本。

僅於與該項目有關之未來經濟利益有可能流入套海，且該項目成本能可靠計量時，則其後成本方會計入資產賬面值或確認為個別資產(按適用者)。所有其他維修及保養於其產生期間在損益內確認。

物業、廠房及設備的折舊以直線法按估計可使用年期使用足以撇銷其成本減其剩餘價值的比率計算。主要可使用年期如下：

	可使用年期	剩餘價值
建築物	20年	5%
機械及設備	5至10年	5%
辦公及其他設備	5年	5%
運輸工具	5年	5%

剩餘價值、可使用年期及折舊方法於各報告期末進行審查及調整(如適用)。

在建工程指興建中建築物(廠房及機器尚未安裝)，乃按成本扣除減值虧損列賬，並於相關資產可供使用時開始折舊。

生物資產

生物資產包括奶牛及肉牛。奶牛(分為成母牛、育成牛及犏牛)乃由套海餵養，作生產原料奶之用。肉牛乃由套海餵養供出售。

生物資產於初始確認時及報告期末按公平值減銷售費用計量，所得的任何收益或虧損於產生年度在損益內確認。銷售費用為出售資產直接應佔的增量費用，主要為運輸費用，不包括融資成本及所得稅。生物資產的公平值由專業評估師按其現時所處位置及狀況獨立釐定。

飼養成本及其他相關成本(包括飼養育成牛及犏牛所產生的折舊開支、水電成本及消耗物)會被資本化，直至育成牛及犏牛開始產奶。

無形資產

單獨收購的無形資產於初始確認時按成本計量。無形資產的可使用年期分為有限期或無限期。有限期的無形資產按可使用經濟年期後繼續攤銷，並於有跡象顯示無形資產可能出現減值時評估減值。有限可使用年期的無形資產的攤銷期及攤銷方法至少於每個財政年度末複核一次。

無固定可使用年期的無形資產個別地或按現金產生單位層面每年進行減值測試。該等無形資產不予攤銷。無固定年期的無形資產的可使用年期每年檢討，以確定無固定年期的評估是否仍具支持性。否則，可使用年期由無固定轉為固定的評估變動於往後入賬。

電腦軟件

電腦軟件按成本減任何減值虧損列賬，並於估計可使用年期5至10年按直線法攤銷。

存貨

存貨乃按成本值與可變現淨值兩者的較低者入賬。成本以先進先出基準釐定。可變現淨值乃根據估計售價減估計完成及出售所產生的任何費用計算。

確認及終止確認金融工具

套海於成為工具合約條文的訂約方時於財務狀況表中確認金融資產及金融負債。

於收取資產現金流量的已訂約權利屆滿、套海轉讓資產擁有權的絕大部分風險及回報或套海並無轉讓亦無保留資產擁有權的絕大部分風險及回報，惟不保留資產的控制權時，終止確認金融資產。終止確認一項金融資產時，資產賬面值與已收代價總額之間的差額於損益內確認。

倘相關合約訂明的責任獲解除、撤銷或屆滿，則終止確認金融負債。已終止確認金融負債賬面值與已付代價之間的差額於損益內確認。

按攤銷成本列賬的金融資產

對於按攤銷成本列賬的金融資產，套海首先會個別評估個別重大的金融資產有否減值，或集體評估非個別重大的金融資產有否減值。倘套海釐定個別已評估金融資產（不論是否屬重大）並不存有減值的客觀證據，則會將有關套海資產納入一組具類似信貸風險特質的金融資產內，並集體進行減值評估。個別已進行減值評估並確認或持續確認減值虧損的資產，不會納入集體評估減值之列。

任何已識別的減值虧損金額按該資產賬面值與估計未來現金流量（不包括尚未產生的未來信貸虧損）現值的差額計量。估計未來現金流量的現值以金融資產的原實際利率（即初步確認時計算的實際利率）貼現。

該資產的賬面值透過使用撥備賬調低，而虧損於損益內確認。利息收入繼續就已調低賬面值按計量減值虧損時貼現未來現金流量所用的利率計量。貸款及應收款項連同任何相關撥備於日後並無實際收款可能而全部抵押品已變現或已轉移予套海時撇銷。包括從已減值金融資產賬面值撇銷自撥備賬扣除金額之其他標準。

倘估計減值虧損金額於其後期間因確認減值後發生的事件而增加或減少，先前已確認的減值虧損會透過調整撥備賬進行增減。倘其後收回撇銷款項，收回的款項則計入損益的其他開支。

預期信貸虧損的虧損撥備

套海就按攤銷成本列賬的金融資產的預期信貸虧損確認虧損撥備。預期信貸虧損為加權平均信貸虧損，並以發生違約風險的金額為加權數值。

於各報告期末，套海按相等於預期信貸虧損的金額計量金融工具的虧損撥備，而有關預期信貸虧損乃因所有可能於該涉及貿易應收款項的金融工具的預計年期內發生違約事件而導致（「永久預期信貸虧損」），或因該金融工具的信貸風險自初步確認以來大幅增加而導致。

倘於報告期末某項金融工具（貿易應收款項除外）的信貸風險自初步確認以來並無大幅增加，套海按相等於部分永久預期信貸虧損（即該金融工具可能於報告期後 12 個月內發生違約事件而導致的預期信貸虧損）的金額計量該金融工具的虧損撥備。

附錄二 B 巴彥淖爾市聖牧套海牧業有限公司的會計師報告

預期信貸虧損金額或旨在將報告期末的虧損撥備調整至所需金額而撥回的金額於損益確認為減值收益或虧損。

現金及現金等價物

就現金流量表而言，現金及現金等價物指銀行及庫存現金、於銀行及其他金融機構的活期存款，以及可即時兌換為已知金額現金、所涉價值變動風險不高的短期高流動性投資。現金及現金等價物的組成部分亦包括須按要求償還並構成套海之現金管理組成部分之銀行透支。

金融負債及權益工具

金融負債及權益工具乃根據所訂立的合約安排的實質內容以及在國際財務報告準則對金融負債及權益工具的定義予以分類。權益工具指任何可證明於套海經扣除其所有負債後於資產中擁有剩餘權益的合約。就特定類別的金融負債及權益工具而採納的會計政策載於下文。

貿易及其他應付款項

貿易及其他應付款項初步按公平值確認，其後則以實際利率法按攤銷成本計量，惟在貼現影響並不重大的情況下則以成本列賬。

借款

借款初步按公平值扣除所產生的交易成本確認，其後則以實際利率法按攤銷成本計量。

除非套海有權無條件將債務結算日期延遲至報告期後至少 12 個月，否則借款將被分類為流動負債。

權益工具

套海發行的權益工具按已收取的所得款項扣除直接發行成本入賬。

客戶合約收益

銷售收入參考常見業務慣例按客戶合約列明的代價計量，且不包括代表第三方收取的款項。倘合約規定客戶付款與轉移承諾產品或服務期間超過一年，代價須就重大融資組成部分的影響作出調整。

套海於透過將產品或服務的控制權轉讓予客戶而達成履約責任時確認銷售收入。視乎合約條款及該合約適用法例，履約責任可隨時間或於某一時間點達成。倘符合以下條件，履約責任須隨時間達成：

- 客戶同時接受及使用套海履約所提供的利益；
- 套海履約產生或增強一項於產生或增強時由客戶控制的資產；或
- 套海履約並無產生對套海而言具替代用途的資產，且套海對迄今完成的履約付款具有可執行權利。

倘履約責任隨時間達成，銷售收入參考達成該履約責任的進度確認，否則銷售收入於客戶取得產品或服務的控制權時的交付時間點確認。

其他收入

利息收入以實際利率法確認。

僱員福利

(a) 退休金責任

套海須參加由中國政府營辦的定額供款退休計劃。套海須按支付僱員薪金的若干百分比向退休計劃作出供款。有關供款於根據退休計劃規則作出供款時於損益中扣除。僱主不得將已沒收的供款用於扣減其現有之供款水平。

(b) 離職福利

離職福利於套海不再能取消提供該等福利時及套海確認涉及支付離職福利的重組成本時(以較早者為準)確認。

借款成本

購買、建造或生產合資格資產(即須一段頗長時間達至其擬定用途或銷售用途的資產)的直接借款成本乃撥作該等資產的部分成本，直至資產大致上可以投入擬定用途或出售時為止。特定借款於撥作合資格資產的支出前用作短暫投資所賺取的投資收入，會從合資格撥作資本的借款成本中扣除。

就於一般情況及用作取得合資格資產而借入之資金而言，合資格撥充資本之借款成本金額乃採用該資產開支之資本化率計算。資本化率為套海於期內尚未償還借款(就取得合資格資產而借入之特定借款除外)適用之加權平均借款成本。

所有其他借款成本均於產生期間在損益內確認。

稅項

所得稅指即期稅項及遞延稅項的總和。

現時應付稅項乃按年度應課稅溢利計算。應課稅溢利與於損益內所確認的溢利不同，乃由於前者不包括在其他年度應課稅或可扣減收入或開支項目，且不包括永遠毋須課稅或不可扣稅的項目。套海的即期稅項負債乃按報告期末已實行或大致上已實行的稅率計算。

遞延稅項就過往財務資料中的資產及負債賬面值與計算應課稅溢利所使用的相應稅基的差額予以確認。遞延稅項負債一般就所有應課稅暫時差額確認，而遞延稅項資產乃按可能出現可利用可扣稅暫時差額、未動用稅項虧損或未動用稅項回撥的應課稅溢利時確認。倘暫時差額由初步確認一項不影響應課稅溢利或會計溢利的交易所涉及的其他資產及負債產生，則毋須確認有關資產及負債。

遞延稅項負債就於附屬公司的投資產生應課稅暫時差額予以確認，惟套海可控制暫時差額的撥回及暫時差額可能不會在可預見將來撥回則另作別論。

遞延稅項資產的賬面值乃於各報告期末進行審閱，並在不可能有足夠應課稅溢利可用以收回全部或部分資產時予以扣減。

遞延稅項乃根據於報告期末已實施或已大致實施的稅率，按清償負債或變現資產的期間預期適用的稅率計算。遞延稅項於損益內確認，惟在遞延稅項與在其他全面收益或直接在權益中確認的項目有關的情況下，遞延稅項亦會在其他全面收益或直接在權益中確認。

遞延稅項資產及負債計量反映套海預期於報告期末收回其資產或清償其負債的賬面值所產生的稅務結果。

倘擁有可依法執行的權利可將即期稅項資產與即期稅項負債抵銷，且遞延稅項資產及遞延稅項負債與同一稅務機關對其徵收的所得稅有關及套海擬按淨額基準結算即期稅項資產及負債，則遞延稅項資產及遞延稅項負債可予抵銷。

政府補貼

倘能合理肯定能收到政府補貼及遵循補貼附帶的所有條款，政府補貼會按公平值確認。倘有關補貼乃與一項開支項目有關，則補貼於擬用作補償的成本支出期間按系統基準確認為收入。

關聯方

關聯方為與套海有關連的人士或實體。

(A) 倘屬以下人士，則該人士或其家族近親成員與套海有關連：

- (i) 控制或共同控制套海；
- (ii) 對套海有重大影響力；或
- (iii) 擔任套海或其母公司的主要管理層成員。

(B) 倘符合下列任何條件，即該實體與套海有關連：

- (i) 該實體與套海屬同一集團的成員公司(即各母公司、附屬公司及同系附屬公司彼此間有關連)。
- (ii) 一個實體為另一個實體的聯營公司或合營公司(或另一個實體為某集團旗下聯營公司或合營公司的成員公司)。
- (iii) 兩個實體均為同一第三方的合營公司。
- (iv) 一個實體為第三方實體的合營公司，而另一個實體為該第三方實體的聯營公司。
- (v) 該實體是以套海或其關連實體的僱員為受益人的離職後福利計劃。倘套海本身即為該計劃，則提供資助的僱主亦與套海有關連。
- (vi) 該實體受(A)項所識別人土控制或共同控制。
- (vii) (A)(i)項所識別人土對該實體有重大影響力或屬該實體(或該實體母公司)的主要管理層成員。

(viii) 該實體或其任何集團成員公司提供主要管理人員服務予套海或其母公司。

資產減值

於各報告期末，套海審閱其有形及無形資產(應收款項除外)的賬面值，以釐定有否任何跡象顯示該等資產出現減值虧損。倘存在任何有關跡象，則估計資產的可收回金額以釐定減值虧損的程度。倘無法估計個別資產的可收回金額，套海將會估計該資產所屬的現金產生單位的可收回金額。

可收回金額是指公平值減出售成本或減使用價值，以較高者為準。於評估使用價值時，估計日後現金流量乃按稅前貼現率貼現至其現值。稅前貼現率反映當時市場對貨幣時間值的評估及該資產的特有風險。

倘估計資產或現金產生單位的可收回金額低於其賬面值，則資產或現金產生單位的賬面值將調低至其可收回金額。減值虧損即時於損益內確認，除非有關資產按重估金額列賬，在此情況下，減值虧損會被視為重估減值。

倘減值虧損於其後撥回，資產或現金產生單位的賬面值調高至其經修訂的估計可收回金額，惟調高後的賬面值不得超過倘該資產或現金產生單位在過往年度並無確認減值虧損時原應釐定的賬面值(扣除攤銷或折舊)。減值虧損的撥回即時於損益內確認，除非有關資產按重估金額列賬，在此情況下，所撥回的減值虧損會被視為重估增值。

撥備及或有負債

當套海因已發生的事件須承擔現有法定或推定責任，而履行責任有可能導致經濟利益流出，在有可靠估計的情況下，須對該等不確定時間或金額的負債確認撥備。倘貨幣的時間價值重大，則撥備須按預期用於履行有關責任所需的支出的現值列賬。

倘導致經濟利益流出的可能性偏低或有關金額無法可靠估計，則有關責任須披露為或有負債，除非其導致經濟利益流出的可能性極低則另作別論。潛在責任僅能以一個或數個未來事項會否發生予以證實，除非其導致經濟利益流出的可能性極低，否則有關責任亦須披露為或有負債。

報告期後事項

提供有關套海於報告期末狀況的額外資料或所提供的額外資料指出持續經營的假設並不適當之報告期後事項均屬於調整事項，須於過往財務資料內反映。倘並非屬調整事項的報告期後事項屬重大，則須於過往財務資料附註中披露。

5. 主要估計

下文載述因有關期間末存在重大風險極可能導致須對下一個財政年度的資產及負債賬面值作出重大調整而作出有關未來及其他主要估計不確定因素來源的主要假設。

(a) 生物資產的公平值

套海的生物資產乃按公平值減銷售費用估值。生物資產的公平值乃根據於各年末的市場定價並參考物種、年齡、成長狀況、所產生的成本及預期產奶量作出調整以反映生物資產的不同特性及／或生長階段後釐定；或倘未能獲得市場定價，則根據生物資產的預期淨現金流量按現行市場釐定利率貼現的現值釐定。估計的任何變動均可能會對生物資產的公平值造成重大影響。獨立合資格專業評估師及管理層定期審閱假設及估計以識別生物資產公平值的任何重大變動。進一步詳情載列於過往財務資料附註7及16內。

(b) 應收款項減值

管理層會就債務人未能支付所需款項產生的估計虧損評估呆賬。管理層根據個別應收款項結餘的可收回性評估、客戶信譽及過往撇銷經驗作出估計。倘若債務人的財務狀況惡化，實際撇銷將會較估計撇銷為高。

(c) 存貨減值

管理層根據產成品的整體預計售價、製成產成品的估計費用及所需的估計銷售費用估計存貨之可變現淨值。倘若存貨的成本值高於可變現淨值，存貨的賬面值將撇減至成本以下，即可變現淨值。倘若管理層估計發生變更，則有關存貨價值下降的撥備將於損益內確認。

(d) 物業、廠房及設備與折舊

套海就其物業、廠房及設備釐定估計可使用年期、剩餘價值及相關折舊開支。該估計乃根據性質及功能相似的物業、廠房及設備的實際可使用年期及剩餘價值的過往經驗而作出。倘可使用年期及剩餘價值與原先估計者不同，套海將修訂折舊開支或將撇銷或撇減技術上已過時或已廢棄或已出售的非策略性資產。

6. 財務風險管理

套海業務使其面對多項財務風險：外幣風險、信貸風險、流動資金風險及利率風險。套海的整體風險管理計劃專注於金融市場無法預測的特性，並尋求盡量減少對套海財務表現造成的潛在不利影響。

(a) 外幣風險

由於套海大部分業務交易、資產及負債主要以人民幣計值，故其所承受的外幣風險極低。套海目前並無就外幣交易、資產及負債設立外幣對沖政策。套海將會密切監察外幣風險並在有需要時考慮對沖重大外幣風險。

(b) 信貸風險

計入財務狀況表的銀行及現金結餘以及貿易及其他應收款項的賬面值指套海就其金融資產所面對的最大信貸風險。

套海面臨重大集中的信貸風險。套海僅與獲認同及信譽良好的第三方及直接控股公司進行交易。根據套海的政策，凡有意以信貸形式交易的客戶，均須通過信貸審查。此外，應收款項結餘會持續受到監察，且套海所面對的壞賬風險並不重大。

由於對手方為信譽昭著的銀行，銀行及現金結餘的信貸風險有限。

套海比較金融資產於報告日期的違約風險與於初始確認日期的違約風險，以評估金融資產的信貸風險有否於各報告期內按持續基準大幅增加。套海亦考慮所得合理及有理據支持的前瞻性資料，尤其包括使用下列資料：

- 內部信貸評級；
- 外部信貸評級(如有)；
- 預期導致借款方履行責任能力出現重大變動的業務、財務或經濟狀況的實際或預期重大不利變動；
- 借款方經營業績的實際或預期重大變動；
- 同一借款方的其他金融工具之信貸風險顯著增加；
- 抵押品價值或擔保或信貸提升措施的質素的重大變動；及
- 借款方預期表現及行為的重大變動，包括借款方的付款狀況變動。

倘債務人的合約付款逾期超過90日，則假定信貸風險大幅增加。當對手方無法於合約付款到期時60日內支付款項，則金融資產出現違約。

金融資產於合理預期無法收回(例如債務人無法與套海達成還款計劃)時撇銷。倘債務人於逾期後360日未能作出合約付款，套海通常會撇銷有關應收款項。倘應收款項被撇銷，則套海(在實際可行及符合經濟效益的情況下)繼續採取強制行動試圖收回到期應收款項。

(c) 流動資金風險

套海設有政策為定期監察現時及預期流動資金需求，以確保維持充足現金儲備，滿足其短期及長期流動資金需求。套海的所有金融負債均於一年內到期。

(d) 利率風險

由於套海概無重大計息資產及負債，其經營現金流量大部分獨立於市場利率的變動。

(e) 金融工具類別

	於十二月三十一日		
	二零一六年 人民幣千元	二零一七年 人民幣千元	二零一八年 人民幣千元
金融資產：			
按攤銷成本列賬的金融資產 (包括現金及現金等價物)	<u>42,761</u>	<u>79,220</u>	<u>68,816</u>
金融負債：			
按攤銷成本列賬的金融負債	<u>23,280</u>	<u>66,540</u>	<u>99,230</u>

(f) 公平值

於財務狀況表所反映的套海金融資產及金融負債的賬面值與其各自的公平值相若。

7. 公平值計量

公平值為市場參與者間於計量日期進行的有序交易中，出售資產所收取或轉讓負債所支付之價格。以下披露的公平值計量使用公平值等級，將用以計量公平值的估值方法的參考值分為三個等級：

- 第一級 — 基於相同資產或負債於活躍市場中所報未調整價格
- 第二級 — 基於可直接或間接觀察到的所有參考值(對記錄的公平值有重大影響)的估值方法
- 第三級 — 基於不可觀察到市場數據的任何參考值(不可觀察參考值)(對記錄的公平值有重大影響)的估值方法

附錄二B 巴彥淖爾市聖牧套海牧業有限公司的會計師報告

(a) 於十二月三十一日的公平值等級披露：

	使用以下參考值的公平值計量：			
	第一級	第二級	第三級	總計
	人民幣千元	人民幣千元	人民幣千元	人民幣千元
經常性公平值計量：				
於二零一八年十二月三十一日	<u>—</u>	<u>—</u>	<u>81,489</u>	<u>81,489</u>
於二零一七年十二月三十一日	<u>—</u>	<u>—</u>	<u>103,999</u>	<u>103,999</u>
於二零一六年十二月三十一日	<u>—</u>	<u>—</u>	<u>93,658</u>	<u>93,658</u>

截至二零一六年、二零一七年及二零一八年十二月三十一日止年度，第一級與第二級之間並無轉移，或轉入或轉出第三級。套海的政策為於發生轉移的有關期間結束時確認公平值等級之間的轉移。

(b) 於十二月三十一日套海所採用的估值程序及公平值計量所採用的估值方法及參考值的披露：

套海的財務總監負責就財務報告進行所需的資產及負債的公平值計量(包括第三級公平值計量)。財務總監就此等公平值計量直接向董事匯報。財務總監與董事每年至少兩次討論估值程序及結果。

截至二零一六年、二零一七年及二零一八年十二月三十一日止年度，套海已委聘獨立估值師仲量聯行企業評估及諮詢有限公司(「仲量聯行」)釐定生物資產的公平值。

於損益內確認的收益或虧損總額(包括於報告期末持有資產的收益或虧損總額)於生物資產公平值減銷售費用之變動產生的虧損內呈列。

附錄二 B 巴彥淖爾市聖牧套海牧業有限公司的會計師報告

第三級公平值計量所採用的關鍵不可觀察參考值主要為：

類型	估值方法及關鍵參考值	重大不可觀察參考值	關鍵不可觀察參考值與公平值計量之間的相互關係
犏牛及育成牛	於各報告日期前6個月內購買的育成牛的公平值乃加上由採購日期起至報告日期之間的飼養成本而予以調整。	14個月大的育成牛的平均市價：二零一八年為人民幣19,000元、二零一七年為人民幣19,700元及二零一六年為人民幣20,500元	市價增加時，估計公平值增加。
	就犏牛及其餘育成牛而言，14個月大的育成牛的公平值參考交投活躍市場的市價釐定。		
	超過14個月大的育成牛的公平值按加上將育成牛從14個月大餵養至各自特定年齡所需的飼養成本，再加上估計飼養者所要求的利潤釐定。		
	小於14個月大的育成牛的公平值及犏牛的公平值乃按分包將育成牛或犏牛從各自特定年齡餵養至14個月大所需的飼養成本及飼養者所要求的利潤釐定。		
成母牛	成母牛的公平值乃使用多期超額盈利法釐定，該方法乃根據該等成母牛將產生的貼現未來現金流釐定。	就成母牛的數量而言，假設現有成母牛數目於預測期間按若干淘汰率由於自然或非自然因素(包括疾病、難產、低產奶量或全部哺乳期結束)而於年末減少，估計整體淘汰率將隨著哺乳期數目增加而上升逾18%至100%。	估計淘汰率上升時，估計公平值減少。

類型	估值方法及關鍵參考值	重大不可觀察參考值	關鍵不可觀察參考值與公平值計量之間的相互關係
	根據過往數據估計，胎間距(包括乾奶期及間歇期)假設為400天(每頭成母牛將每隔400天誕下一頭犢牛)。此400天期間在此估值中為一個泌奶周期。	每頭成母牛最多可經歷六至七個哺乳期。二零一八年的估計每個哺乳期內每頭平均原料奶產量介乎9.7噸至11.0噸、二零一七年介乎9.9噸至11.3噸及二零一六年介乎9.1噸至10.8噸，視乎哺乳期的次數及個體健康狀況而定。	估計原料奶產量增加時，估計公平值增加。
		二零一八年每千克原料奶的估計飼養成本為人民幣2.30元、二零一七年為人民幣2.22元及二零一六年為人民幣2.30元。	每千克原料奶的估計飼養成本上漲時，估計公平值減少。
		二零一八年的估計本地未來每噸原料奶市價為人民幣4,850元、二零一七年為每噸人民幣4,700元及二零一六年為每噸人民幣5,000元。	估計未來本地原料奶市價上漲時，估計公平值增加。
		使用資本資產定價模型計算，二零一八年的貼現率為14.00%、二零一七年為14.00%及二零一六年為14.00%。	貼現率提高時，估計公平值減少。

8. 銷售收入

銷售收入指銷售原料奶基於所售貨品的發票淨值，減去退貨撥備及貿易折扣後的數額。銷售收入確認的所有時間為於一個時間點。

9. 其他收入

	截至十二月三十一日止年度		
	二零一六年 人民幣千元	二零一七年 人民幣千元	二零一八年 人民幣千元
政府補貼	—	—	310
利息收入	145	384	31
	<u>145</u>	<u>384</u>	<u>341</u>

10. 分部資料

套海的經營分部為於中國的奶牛養殖業務。由於該分部為套海僅有的經營分部，概無呈列有關分部的進一步分析。

套海的經營及營運資產主要位於中國。因此，概無呈列地區分部資料。

於有關期間為套海貢獻10%以上銷售收入的單一客戶或一組受共同控制客戶如下：

	截至十二月三十一日止年度		
	二零一六年 人民幣千元	二零一七年 人民幣千元	二零一八年 人民幣千元
客戶A	94,255	74,783	64,058
客戶B	—	—	10,589
	<u>94,255</u>	<u>74,783</u>	<u>74,647</u>

11. 所得稅開支

根據《中華人民共和國企業所得稅法》(「企業所得稅法」)，套海來自農業活動(如奶牛養殖)的收入豁免繳納所得稅。

附錄二B 巴彥淖爾市聖牧套海牧業有限公司的會計師報告

所得稅開支與除稅前溢利／(虧損)乘以中國企業所得稅率的調整過程如下：

	截至十二月三十一日止年度		
	二零一六年 人民幣千元	二零一七年 人民幣千元	二零一八年 人民幣千元
除稅前溢利／(虧損)	35,106	24,229	(6,801)
按國內所得稅稅率25%計算的稅項	8,777	6,057	(1,700)
毋須課稅收入	(23,605)	(18,792)	(18,861)
不可扣稅開支，淨額	14,828	12,735	20,561
所得稅開支	—	—	—

12. 年內溢利／(虧損)

套海於有關期間的溢利／(虧損)已扣除下列各項：

	截至十二月三十一日止年度		
	二零一六年 人民幣千元	二零一七年 人民幣千元	二零一八年 人民幣千元
生物資產公平值減銷售費用之變動			
產生的虧損	3,549	6,498	23,700
物業、廠房及設備折舊	2,868	3,097	3,111
無形資產攤銷	8	9	9
核數師薪酬	—	—	—
董事薪酬	—	—	—
僱員福利開支			
— 工資、薪金、花紅及津貼	5,804	5,546	5,199
— 其他社會保險及福利	184	165	152
— 退休金計劃供款	87	81	118
— 以權益結算的購股權開支	1,506	—	—
	7,581	5,792	5,469

13. 股息

	截至十二月三十一日止年度		
	二零一六年 人民幣千元	二零一七年 人民幣千元	二零一八年 人民幣千元
宣派及支付末期股息	—	21,000	68,040

附錄二B 巴彥淖爾市聖牧套海牧業有限公司的會計師報告

14. 物業、廠房及設備

	建築物 人民幣千元	機器及設備 人民幣千元	辦公及 其他設備 人民幣千元	運輸工具 人民幣千元	在建工程 人民幣千元	總計 人民幣千元
原值						
於二零一六年一月一日	33,481	10,486	175	210	2,291	46,643
添置	14	3,263	473	—	3,279	7,029
轉讓	77	—	208	—	(285)	—
於二零一六年十二月三十一日 及二零一七年一月一日	33,572	13,749	856	210	5,285	53,672
添置	—	326	29	—	1,079	1,434
轉讓	—	21	—	—	(21)	—
於二零一七年十二月三十一日 及二零一八年一月一日	33,572	14,096	885	210	6,343	55,106
添置	—	78	12	—	88	178
轉讓	—	88	—	—	(88)	—
於二零一八年十二月三十一日	33,572	14,262	897	210	6,343	55,284
累計折舊						
於二零一六年一月一日	1,772	1,568	84	44	—	3,468
年內支出	1,596	1,176	56	40	—	2,868
於二零一六年十二月三十一日 及二零一七年一月一日	3,368	2,744	140	84	—	6,336
年內支出	1,598	1,375	84	40	—	3,097
於二零一七年十二月三十一日 及二零一八年一月一日	4,966	4,119	224	124	—	9,433
年內支出	1,598	1,400	84	29	—	3,111
於二零一八年十二月三十一日	6,564	5,519	308	153	—	12,544
賬面值						
於二零一八年十二月三十一日	27,008	8,743	589	57	6,343	42,740
於二零一七年十二月三十一日	28,606	9,977	661	86	6,343	45,673
於二零一六年十二月三十一日	30,204	11,005	716	126	5,285	47,336

15. 無形資產

	電腦軟件 人民幣千元
原值	
於二零一六年一月一日	72
添置	16
	<hr/>
於二零一六年、二零一七年及二零一八年十二月三十一日	88
	<hr/>
累計折舊	
於二零一六年一月一日	14
年內攤銷撥備	8
	<hr/>
於二零一六年十二月三十一日及二零一七年一月一日	22
年內攤銷撥備	9
	<hr/>
於二零一七年十二月三十一日及二零一八年一月一日	31
年內攤銷撥備	9
	<hr/>
於二零一八年十二月三十一日	40
	<hr/>
賬面值	
於二零一八年十二月三十一日	48
	<hr/> <hr/>
於二零一七年十二月三十一日	57
	<hr/> <hr/>
於二零一六年十二月三十一日	66
	<hr/> <hr/>

16. 生物資產

套海的生物資產主要包括持作生產原料奶的奶牛。

套海於二零一六年、二零一七年及二零一八年十二月三十一日擁有的生物資產數量顯示如下。套海的生物資產包括肉牛、成母牛、育成牛及犏牛。育成牛及犏牛為未產過犏牛的奶牛。

	於十二月三十一日		
	二零一六年 頭	二零一七年 頭	二零一八年 頭
育成牛及犏牛	513	1,453	519
成母牛	1,951	1,779	2,120
肉牛	—	—	11
	2,464	3,232	2,650

一般而言，育成牛在約14個月大時受精。成功受精約9個月後，犏牛出生，而奶牛開始生產原料奶並開始哺乳期。此時育成牛將轉入成母牛群。成母牛在約60天的乾奶期前一般產奶約305天。新出生的公犏牛將被出售，而母犏牛在餵養六個月後轉入育成牛群。肉牛在飼養3至6個月後出售獲利。出售生物資產並不是本集團的主要業務，故該所得不計作銷售收入。

套海面對下文所述其持作生產原料奶的奶牛的多種風險。

(i) 監管及環境風險

套海須遵守其進行種植所在地點的法律及法規。套海已制定旨在遵守當地環境及其他法律的環境政策及程序。管理層進行定期審查以識別環境風險，並確保所制定的制度足以管理該等風險。

(ii) 氣候、疾病及其他自然風險

套海的生物資產面對來自氣候變化、疾病及其他自然力量的破壞的風險。套海已制定大量措施監控並減輕該等風險，包括定期檢查、疾病控制、調查以及保險。

套海要承受乳製品價格變動帶來的公平值風險。套海董事認為，套海並無可用的衍生工具或其他可以訂立的合約用於管理乳製品價格下跌的風險。

附錄二B 巴彥淖爾市聖牧套海牧業有限公司的會計師報告

於年末套海的生物資產價值為：

	育成牛及			總計
	犏牛	成母牛	肉牛	
	人民幣千元	人民幣千元	人民幣千元	人民幣千元
於二零一六年一月一日	12,253	83,883	—	96,136
增加	11,696	—	—	11,696
飼喂增加(飼養成本及其他)	11,464	—	—	11,464
轉群	(15,776)	15,776	—	—
因出售減少	(8,857)	(13,232)	—	(22,089)
公平值變動減銷售費用產生的虧損	(972)	(2,577)	—	(3,549)
於二零一六年十二月三十一日及 二零一七年一月一日	9,808	83,850	—	93,658
增加	16,642	—	—	16,642
飼喂增加(飼養成本及其他)	16,054	—	—	16,054
轉群	(8,804)	8,804	—	—
因出售減少	(6,702)	(9,155)	—	(15,857)
公平值變動減銷售費用產生的收益/(虧損)	3,109	(9,607)	—	(6,498)
於二零一七年十二月三十一日及 二零一八年一月一日	30,107	73,892	—	103,999
增加	5,461	—	—	5,461
飼喂增加(飼養成本及其他)	11,121	—	4,586	15,707
轉群	(26,072)	26,072	—	—
因出售減少	(7,272)	(8,948)	(3,758)	(19,978)
公平值變動減銷售費用產生的虧損	(6,488)	(16,435)	(777)	(23,700)
於二零一八年十二月三十一日	6,857	74,581	51	81,489

套海在中國的生物資產乃由仲量聯行獨立估值，而仲量聯行乃為與套海並無關聯的獨立合資格專業評估師，擁有適當的資格並於估值生物資產方面具有近期經驗。

生物資產公平值計量的詳情披露於過往財務資料附註7。

17. 存貨

	於十二月三十一日		
	二零一六年	二零一七年	二零一八年
	人民幣千元	人民幣千元	人民幣千元
易耗品	801	881	1,313
原材料	20,262	21,145	14,899
	<u>21,063</u>	<u>22,026</u>	<u>16,212</u>

18. 貿易應收款項

	於十二月三十一日		
	二零一六年	二零一七年	二零一八年
	人民幣千元	人民幣千元	人民幣千元
貿易應收款項	<u>1,551</u>	<u>2,683</u>	<u>5,381</u>

套海一般給予客戶一定信用額度或提供信用期(可於若干情況下調整)。套海密切監控逾期結餘。套海並無就其貿易應收款項持有任何抵押品或作出其他信用升級。該貿易應收款項及應收票據並無計息。

於報告期末經扣除撥備的貿易應收款項及應收票據按發票日期的賬齡分析如下：

	於十二月三十一日		
	二零一六年	二零一七年	二零一八年
	人民幣千元	人民幣千元	人民幣千元
3個月內	<u>1,551</u>	<u>2,683</u>	<u>5,381</u>

套海應用國際財務報告準則第9號項下的簡易方法就所有貿易應收款項使用預期虧損撥備期限計算預期信貸虧損。為計算預期信貸虧損，貿易應收款項已根據共享信貸風險特徵及逾期日數分類。預期信貸虧損亦包含前瞻性資料。

附錄二B 巴彥淖爾市聖牧套海牧業有限公司的會計師報告

	即期	逾期30日	逾期60日	逾期90日	總計
於二零一八年十二月三十一日					
加權平均預期虧損率	0%	0%	0%	0%	0%
應收金額(人民幣千元)	5,381	—	—	—	5,381
虧損撥備(人民幣千元)	—	—	—	—	—
於二零一七年十二月三十一日					
加權平均預期虧損率	0%	0%	0%	0%	0%
應收金額(人民幣千元)	2,683	—	—	—	2,683
虧損撥備(人民幣千元)	—	—	—	—	—
於二零一六年十二月三十一日					
加權平均預期虧損率	0%	0%	0%	0%	0%
應收金額(人民幣千元)	1,551	—	—	—	1,551
虧損撥備(人民幣千元)	—	—	—	—	—

19. 預付款項、按金及其他應收款項

	於十二月三十一日		
	二零一六年	二零一七年	二零一八年
	人民幣千元	人民幣千元	人民幣千元
預付款項	144	306	12
按金及其他應收款項	415	415	1,187
預付費用	241	315	292
	800	1,036	1,491

上述資產概無逾期或減值。上述結餘所包括的金融資產與並無近期拖欠記錄的應收款項有關。

20. 應收直接控股公司款項／應付同系附屬公司款項

該等款項為免息、無抵押及須按要求償還。

21. 銀行及現金結餘

人民幣不能自由轉換為其他貨幣。然而，根據中國內地《外匯管理條例》及《結匯、售匯及付匯管理規定》，套海可透過獲授權經營外匯業務的銀行將人民幣兌換成其他貨幣。

銀行存款按現行市場利率計息。銀行結餘乃存於近期並無違約記錄且信譽良好的銀行。

22. 貿易應付款項

套海貿易應付款項按發票日期的賬齡分析如下：

	於十二月三十一日		
	二零一六年 人民幣千元	二零一七年 人民幣千元	二零一八年 人民幣千元
3個月內	16,877	10,389	9,955
4至6個月	—	526	769
7至12個月	—	145	1,821
1年以上	—	505	1,197
	<u>16,877</u>	<u>11,565</u>	<u>13,742</u>

該等貿易應付款項並無計息，其還款期一般為90日。

23. 其他應付款項及預提費用

	於十二月三十一日		
	二零一六年 人民幣千元	二零一七年 人民幣千元	二零一八年 人民幣千元
購買奶牛應付款項	284	79	102
企業所得稅外的應付稅項	18	14	17
應付第三方按金	—	128	5
應付薪金及福利	407	531	619
購買運輸服務應付款項	89	443	552
收購物業、廠房及設備的應付款項	1,463	820	838
其他	126	—	1
	<u>2,387</u>	<u>2,015</u>	<u>2,134</u>

24. 資本

人民幣千元

於二零一六年一月一日、二零一六年、二零一七年及 二零一八年十二月三十一日	42,000
---	--------

套海的資本管理目標為保障套海按持續基準經營的能力，並透過優化債務及權益結餘為股東帶來最大回報。

25. 現金流量表附註

(a) 下表列示套海年內融資活動產生的金融負債變動：

	銀行借款 人民幣千元	應付 同系附屬 公司款項 人民幣千元	總額 人民幣千元
於二零一六年一月一日	30,535	—	30,535
現金流量變動	(30,535)	4,016	(26,519)
於二零一六年十二月三十一日 及二零一七年一月一日	—	4,016	4,016
現金流量變動	—	48,944	48,944
於二零一七年十二月三十一日 及二零一八年一月一日	—	52,960	52,960
現金流量變動	—	30,394	30,394
於二零一八年十二月三十一日	—	83,354	83,354

b) 主要非現金交易

截至二零一八年十二月三十一日止年度，套海已宣派股息約人民幣37,422,000元，且已通過扣除應收直接控股公司款項結算。

截至二零一七年十二月三十一日止年度，套海已宣派股息約人民幣11,550,000元，且已通過扣除應收直接控股公司款項結算。

26. 或有負債

於各有關期間末，套海並無任何重大或有負債。

27. 承擔

	於十二月三十一日		
	二零一六年	二零一七年	二零一八年
	人民幣千元	人民幣千元	人民幣千元
已訂約但未撥備的建築物	<u>11</u>	<u>11</u>	<u>70</u>

28. 關聯方交易

(a) 套海的關聯方

董事認為以下實體為套海的關聯方：

關聯方名稱	與套海的關係
內蒙古聖牧高科牧業有限公司	直接控股公司
內蒙古聖牧高科奶業有限公司	同系附屬公司
內蒙古聖牧控股有限公司	同系附屬公司
巴彥淖爾市聖牧正和牧業有限公司	同系附屬公司
巴彥淖爾市聖牧沙金牧業有限公司	同系附屬公司
阿拉善盟聖牧兆豐牧業有限公司	同系附屬公司
巴彥淖爾市聖牧七星牧業有限公司	同系附屬公司
巴彥淖爾市聖牧北斗牧業有限公司	同系附屬公司
阿拉善盟聖牧五星牧業有限公司	同系附屬公司
巴彥淖爾市聖牧新禾牧業有限公司	同系附屬公司
巴彥淖爾市聖牧盤古牧業有限公司	同系附屬公司
鄂托克旗聖牧欣泰牧業有限公司	同系附屬公司
內蒙古內大聖牧高科牧業有限公司	同系附屬公司

附錄二B 巴彥淖爾市聖牧套海牧業有限公司的會計師報告

於十二月三十一日

二零一六年 二零一七年 二零一八年
人民幣千元 人民幣千元 人民幣千元

貿易應付款項包括

內蒙古聖牧高科奶業有限公司	<u>864</u>	<u>44</u>	<u>—</u>
應付同系附屬公司款項			
內蒙古聖牧控股有限公司	4,016	52,945	71,209
巴彥淖爾市聖牧正和牧業有限公司	—	—	88
巴彥淖爾市聖牧沙金牧業有限公司	—	—	716
阿拉善盟聖牧兆豐牧業有限公司	—	—	3
巴彥淖爾市聖牧七星牧業有限公司	—	—	141
巴彥淖爾市聖牧北斗牧業有限公司	—	—	538
阿拉善盟聖牧五星牧業有限公司	—	—	42
巴彥淖爾市聖牧新禾牧業有限公司	—	—	8,751
巴彥淖爾市聖牧盤古牧業有限公司	—	—	179
鄂托克旗聖牧欣泰牧業有限公司	—	—	1,687
內蒙古內大聖牧高科牧業有限公司	<u>—</u>	<u>15</u>	<u>—</u>

(b) 重大關聯方交易

除於過往財務資料其他地方所披露的關聯方結餘外，套海於有關期間與其關聯方有以下交易。

	截至十二月三十一日止年度		
	二零一六年 人民幣千元	二零一七年 人民幣千元	二零一八年 人民幣千元
向下列公司銷售牛奶			
內蒙古聖牧高科奶業有限公司	—	—	10,589
向下列公司銷售奶牛			
內蒙古聖牧控股有限公司	10,784	4,661	5,555
向下列公司購買飼料			
鄂托克旗聖牧欣泰牧業有限公司	—	—	1,687
內蒙古聖牧控股有限公司	—	256	408
內蒙古聖牧高科奶業有限公司	864	472	—
向下列公司購買牛奶			
巴彥淖爾市聖牧新禾牧業有限公司	—	—	8,751

29. 日後財務報表

套海並無就二零一八年十二月三十一日後的任何期間編製任何經審核財務報表。

附錄二 C 巴彥淖爾市聖牧哈騰牧業有限公司的會計師報告

以下為獨立申報會計師中匯安達會計師事務所有限公司(香港執業會計師)發出之報告全文，以供載入本通函。



二零一九年三月十三日

就巴彥淖爾市聖牧哈騰牧業有限公司之過往財務資料致中國聖牧有機奶業有限公司董事之會計師報告

緒言

吾等就第 II-C-4 至 II-C-38 頁所載巴彥淖爾市聖牧哈騰牧業有限公司(「哈騰」)之過往財務資料發出報告，過往財務資料包括哈騰於二零一六年、二零一七年及二零一八年十二月三十一日之財務狀況表，以及截至二零一六年、二零一七年及二零一八年十二月三十一日止三個年度各年(「有關期間」)之損益及其他全面收益表、權益變動表及現金流量表，以及主要會計政策概要及其他解釋資料(統稱為「過往財務資料」)。過往財務資料構成本報告的組成部分，乃供載入 貴公司日期為二零一九年三月十三日內容有關建議透過收購聖牧沙草業有限公司 60% 股權及收購 BVI 2 100% 股權以收購哈騰 35% 股權之投資通函而編製。

董事對過往財務資料之責任

哈騰之董事須負責根據過往財務資料附註 2 所載的編製及呈列基準，編製可反映真實中肯意見之過往財務資料，並負責董事認為就編製過往財務資料而言屬必要之內部監控，以確保其不存在因欺詐或錯誤而導致之重大錯誤陳述。

申報會計師之責任

吾等之責任乃就過往財務資料發表意見，並向 閣下匯報。吾等根據香港會計師公會(「香港會計師公會」)頒佈的香港投資通函呈報聘用準則第 200 號「就投資通函內過往財務資料出具之會計師報告」開展工作。該準則規定吾等須遵守道德準則並規劃及執行工作，以合理確認過往財務資料是否不存在重大錯誤陳述。

附錄二 C 巴彥淖爾市聖牧哈騰牧業有限公司的會計師報告

吾等之工作涉及執行程序以獲取與過往財務資料所載金額及披露資料有關之憑證。所選定的程序取決於申報會計師之判斷，包括評估因欺詐或錯誤而導致過往財務資料出現重大錯誤陳述之風險。於作出該等風險評估時，申報會計師會考慮實體根據過往財務資料附註2所載編製及呈列基準編製可反映真實中肯意見之過往財務資料之相關內部監控，以設計適用於若干情況之程序，惟並非就實體內部監控之成效發表意見。吾等之工作亦包括評估董事所採用的會計政策是否恰當及所作出的會計估計是否合理，以及評估過往財務資料之整體呈列方式。

吾等相信所獲得之憑證屬充分及恰當，足以為吾等之意見提供基礎。

意見

吾等認為，就會計師報告而言，根據過往財務資料附註2所載編製及呈列基準，過往財務資料真實中肯反映哈騰於二零一六年、二零一七年及二零一八年十二月三十一日之財務狀況以及哈騰於有關期間之財務表現及現金流量。

根據香港聯合交易所有限公司證券上市規則須予呈報之事項

調整

於編製過往財務資料時，概無對相關財務報表(定義見第II-C-3頁)作出調整。

中匯安達會計師事務所有限公司

執業會計師

彭漢忠

審計項目董事

執業牌照編號 P05988

香港，二零一九年三月十三日

哈騰之過往財務資料

編製過往財務資料

下文所載的過往財務資料構成本會計師報告的組成部分。

巴彥淖爾市聖牧哈騰牧業有限公司(「哈騰」)為於二零一三年四月十六日在中華人民共和國(「中國」)註冊成立的有限公司，從事奶牛養殖業務。

哈騰已採納十二月三十一日為財政年度年結日。

哈騰於截至二零一六年及二零一七年十二月三十一日止兩個年度各年之法定財務報表已根據適用於在中國成立之公司之相關會計原則及財務規例編製。哈騰於截至二零一六年及二零一七年十二月三十一日止年度之法定財務報表由中國註冊執業會計師內蒙古勝途會計師事務所(普通合夥)進行審計。

哈騰之董事已根據國際會計準則理事會頒佈的國際財務報告準則(「國際財務報告準則」)編製哈騰於有關期間之財務報表(「相關財務報表」)。吾等已根據香港會計師公會頒佈的香港審計準則就相關財務報表進行獨立審計。

除另有指明外，過往財務資料以人民幣(「人民幣」)呈列，所有金額已約整至最接近的千位數(人民幣千元)。

附錄二C 巴彥淖爾市聖牧哈騰牧業有限公司的會計師報告

損益及其他全面收益表

	附註	截至十二月三十一日止年度		
		二零一六年 人民幣千元	二零一七年 人民幣千元	二零一八年 人民幣千元
銷售收入	8	123,152	89,622	81,941
銷售成本		<u>(59,767)</u>	<u>(57,678)</u>	<u>(63,764)</u>
毛利		63,385	31,944	18,177
其他收入	9	152	41	329
生物資產公平值減銷售費用之 變動產生的收益／(虧損)	16	1,789	(20,411)	(59,574)
銷售及分銷開支		(1,104)	(988)	(1,333)
行政及其他經營開支		(3,812)	(1,418)	(1,453)
融資成本		(2,124)	(1,133)	(1,371)
其他開支		<u>(28)</u>	<u>(21)</u>	<u>(7)</u>
除稅前溢利／(虧損)		58,258	8,014	(45,232)
所得稅開支	11	<u>—</u>	<u>—</u>	<u>—</u>
年內溢利／(虧損)及全面收益／ (虧損)總額	12	<u><u>58,258</u></u>	<u><u>8,014</u></u>	<u><u>(45,232)</u></u>

附錄二C 巴彥淖爾市聖牧哈騰牧業有限公司的會計師報告

財務狀況表

	附註	於十二月三十一日		
		二零一六年 人民幣千元	二零一七年 人民幣千元	二零一八年 人民幣千元
非流動資產				
物業、廠房及設備	14	62,855	62,735	61,404
無形資產	15	64	56	47
生物資產	16	145,536	141,755	88,927
其他非流動資產		42	—	—
		208,497	204,546	150,378
流動資產				
存貨	17	29,701	25,209	22,723
生物資產	16	—	2,183	154
貿易應收款項	18	3,286	21,205	7,937
預付款項、按金及其他應收款項	19	599	1,430	835
應收直接控股公司款項	20	92,635	—	—
應收一間同系附屬公司款項	20	—	17,997	—
銀行及現金結餘	21	4,991	140	1,411
		131,212	68,164	33,060
流動負債				
貿易應付款項及應付票據	22	31,603	22,828	29,802
其他應付款項及預提費用	23	4,299	4,918	5,979
合約負債		51	64	2
應付一間同系附屬公司款項	20	36,872	2	17,989
銀行借款	24	6,000	—	—
		78,825	27,812	53,772
淨流動資產／(負債)		52,387	40,352	(20,712)
淨資產		260,884	244,898	129,666
資產及儲備				
資本	25	70,000	70,000	70,000
儲備		190,884	174,898	59,666
權益總額		260,884	244,898	129,666

權益變動表

	資本	法定盈餘		保留盈利	總計
		資本儲備	儲備		
	(附註i)	(附註ii)			
	人民幣千元	人民幣千元	人民幣千元	人民幣千元	人民幣千元
於二零一六年一月一日	70,000	1,433	12,899	116,090	200,422
以權益結算的購股權安排	—	2,204	—	—	2,204
轉撥自保留盈利	—	—	5,825	(5,825)	—
年內溢利及全面收益總額	—	—	—	58,258	58,258
於二零一六年十二月三十一日 及二零一七年一月一日	70,000	3,637	18,724	168,523	260,884
轉撥自保留盈利	—	—	802	(802)	—
已宣派及已派付股息	—	—	—	(24,000)	(24,000)
年內溢利及全面收益總額	—	—	—	8,014	8,014
於二零一七年十二月三十一日 及二零一八年一月一日	70,000	3,637	19,526	151,735	244,898
已宣派及已派付股息	—	—	—	(70,000)	(70,000)
年內虧損及全面虧損總額	—	—	—	(45,232)	(45,232)
於二零一八年十二月三十一日	<u>70,000</u>	<u>3,637</u>	<u>19,526</u>	<u>36,503</u>	<u>129,666</u>

附註：

- i) 資本儲備指哈騰的最終控股公司中國聖牧有機奶業有限公司就授予哈騰僱員最終控股公司的購股權而作出的供款。
- ii) 根據中國相關法律及哈騰組織章程細則，哈騰須設立若干不可分派的法定儲備。法定盈餘儲備僅可在有關權力機構批准的情況下用於預定用途。

附錄二C 巴彥淖爾市聖牧哈騰牧業有限公司的會計師報告

現金流量表

	截至十二月三十一日止年度		
	二零一六年	二零一七年	二零一八年
	人民幣千元	人民幣千元	人民幣千元
經營活動所得現金流量			
除稅前溢利／(虧損)	58,258	8,014	(45,232)
調整：			
生物資產公平值減銷售費用之 變動產生的(收益)／虧損	(1,789)	20,411	59,574
利息收入	(148)	(41)	(13)
融資成本	2,124	1,133	1,371
物業、廠房及設備折舊	3,954	4,430	4,715
無形資產攤銷	8	8	9
以權益結算的購股權開支	2,204	—	—
營運資金變動前的經營溢利	64,611	33,955	20,424
存貨變動	(4,317)	4,492	2,486
貿易應收款項變動	57,827	(17,919)	13,268
預付款項、按金及其他應收款項變動	1,042	(831)	595
貿易應付款項及應付票據變動	(6,124)	(8,775)	6,974
其他應付款項及預提費用變動	439	353	(201)
合約負債變動	51	13	(62)
其他非流動資產變動	1,073	42	—
經營活動所得現金淨額	<u>114,602</u>	<u>11,330</u>	<u>43,484</u>
投資活動所得現金流量			
已收利息	148	41	13
購買物業、廠房及設備	(6,430)	(4,094)	(2,128)
購買無形資產	(16)	—	—
購買生物資產	(50,647)	(47,161)	(30,401)
出售生物資產所得款項	27,622	28,348	25,684
出售物業、廠房及設備所得款項	68	50	6
一間同系附屬公司還款／ (墊款予一間同系附屬公司)	7,455	(17,997)	17,997
(墊款予直接控股公司)／直接控股公司還款	(93,055)	77,035	(45,500)
投資活動(所用)／所得現金淨額	<u>(114,855)</u>	<u>36,222</u>	<u>(34,329)</u>

附錄二C 巴彥淖爾市聖牧哈騰牧業有限公司的會計師報告

	截至十二月三十一日止年度		
	二零一六年 人民幣千元	二零一七年 人民幣千元	二零一八年 人民幣千元
融資活動所得現金流量			
已付利息	(2,124)	(1,133)	(1,371)
一間同系附屬公司墊款／ (向一間同系附屬公司還款)	27,944	(36,870)	17,987
已付股息	—	(8,400)	(24,500)
新增銀行借款	6,000	—	—
償還銀行借款	(38,566)	(6,000)	—
融資活動所用現金淨額	<u>(6,746)</u>	<u>(52,403)</u>	<u>(7,884)</u>
現金及現金等價物(減少)／增加淨額	(6,999)	(4,851)	1,271
年初現金及現金等價物	11,990	4,991	140
年末現金及現金等價物	<u>4,991</u>	<u>140</u>	<u>1,411</u>
現金及現金等價物分析			
銀行及現金結餘	<u>4,991</u>	<u>140</u>	<u>1,411</u>

過往財務資料附註

1. 一般資料

哈騰為於二零一三年四月十六日在中國註冊成立的有限公司，註冊辦事處及主要營業地點地址為內蒙古巴彥淖爾市磴口縣沙金蘇木那仁寶力格嘎查。

哈騰主要在中國從事奶牛養殖業務。

哈騰之董事認為，於二零一八年十二月三十一日，中國聖牧有機奶業有限公司為哈騰的最終控股公司。

2. 過往財務資料之編製及呈列基準

過往財務資料已根據下文附註4所載符合國際會計準則理事會頒佈的國際財務報告準則（「國際財務報告準則」）之會計政策編製。此外，過往財務資料載有香港聯合交易所有限公司證券上市規則及香港公司條例所規定的適用披露資料。

3. 採納新訂及經修訂國際財務報告準則

哈騰已採納與其業務相關並自二零一八年一月一日起會計年度生效之所有新訂及經修訂國際財務報告準則，當中包括國際財務報告準則、國際會計準則及詮釋。

哈騰並無應用已頒佈但尚未生效之新訂及經修訂國際財務報告準則。哈騰已開始評估該等新訂及經修訂國際財務報告準則所帶來的影響，惟尚未確定該等新訂及經修訂國際財務報告準則會否對哈騰之經營業績及財務狀況造成重大影響。

4. 主要會計政策

過往財務資料乃按歷史成本慣例編製，惟生物資產按公平值減銷售費用計量。除另有指明外，過往財務資料以哈騰之功能及呈列貨幣人民幣呈列，所有數字已約整至最接近的千位數（人民幣千元）。

附錄二 C 巴彥淖爾市聖牧哈騰牧業有限公司的會計師報告

編製符合國際財務報告準則之過往財務資料須使用若干主要假設及估計。董事亦須於應用會計政策時作出判斷。對過往財務資料而言屬重大之假設及估計所涉及的範圍，於過往財務資料附註5披露。

編製過往財務資料所應用的主要會計政策載於下文。

物業、廠房及設備

除在建工程外，物業、廠房及設備乃以成本減累計折舊及累計減值虧損列賬。物業、廠房及設備項目的成本包括其購買價及將資產運抵指定地點並使其達到預定可使用狀態的任何直接應佔成本。

僅於與該項目有關之未來經濟利益有可能流入哈騰，且該項目成本能可靠計量時，則其後成本方會計入資產賬面值或確認為個別資產(按適用者)。所有其他維修及保養於其產生期間在損益內確認。

物業、廠房及設備的折舊以直線法按估計可使用年期使用足以撇銷其成本減其剩餘價值的比率計算。主要可使用年期如下：

	可使用年期	剩餘價值
建築物	20年	5%
機械及設備	5至10年	5%
辦公及其他設備	5年	5%
運輸工具	5年	5%

剩餘價值、可使用年期及折舊方法於各報告期末進行審查及調整(如適用)。

在建工程指興建中建築物(廠房及機器尚未安裝)，乃按成本扣除減值虧損列賬，並於相關資產可供使用時開始折舊。

生物資產

生物資產包括奶牛及肉牛。奶牛(分為成母牛、育成牛及犏牛)乃由哈騰餵養，作生產原料奶之用。肉牛乃由哈騰餵養供出售。

生物資產於初始確認時及報告期末按公平值減銷售費用計量，所得的任何收益或虧損於產生年度在損益內確認。銷售費用為出售資產直接應佔的增量費用，主要為運輸費用，不包括融資成本及所得稅。生物資產的公平值由專業評估師按其現時所處位置及狀況獨立釐定。

飼養成本及其他相關成本(包括飼養育成牛及犏牛所產生的折舊開支、水電成本及消耗物)會被資本化，直至育成牛及犏牛開始產奶。

其他無形資產

單獨收購的無形資產於初始確認時按成本計量。無形資產的可使用年期分為有限期或無限期。有限期的無形資產按可使用經濟年期後續攤銷，並於有跡象顯示無形資產可能出現減值時評估減值。有限可使用年期的無形資產的攤銷期及攤銷方法至少於每個財政年度末複核一次。

無固定可使用年期的無形資產個別地或按現金產生單位層面每年進行減值測試。該等無形資產不予攤銷。無固定年期的無形資產的可使用年期每年檢討，以確定無固定年期的評估是否仍具支持性。否則，可使用年期由無固定轉為固定的評估變動於往後入賬。

電腦軟件

電腦軟件按成本減任何減值虧損列賬，並於估計可使用年期5至10年按直線法攤銷。

存貨

存貨乃按成本值與可變現淨值兩者的較低者入賬。成本以先進先出基準釐定。可變現淨值乃根據估計售價減估計完成及出售所產生的任何費用計算。

確認及終止確認金融工具

哈騰於成為工具合約條文的訂約方時於財務狀況表中確認金融資產及金融負債。

於收取資產現金流量的已訂約權利屆滿、哈騰轉讓資產擁有權的絕大部分風險及回報或哈騰並無轉讓亦無保留資產擁有權的絕大部分風險及回報，惟不保留資產的控制權時，

終止確認金融資產。終止確認一項金融資產時，資產賬面值與已收代價總額之間的差額於損益內確認。

倘相關合約訂明的責任獲解除、撤銷或屆滿，則終止確認金融負債。已終止確認金融負債賬面值與已付代價之間的差額於損益內確認。

按攤銷成本列賬的金融資產

對於按攤銷成本列賬的金融資產，哈騰首先會個別評估個別重大的金融資產有否減值，或集體評估非個別重大的金融資產有否減值。倘哈騰釐定個別已評估金融資產（不論是否屬重大）並不存有減值的客觀證據，則會將有關哈騰資產納入一組具類似信貸風險特質的金融資產內，並集體進行減值評估。個別已進行減值評估並確認或持續確認減值虧損的資產，不會納入集體評估減值之列。

任何已識別的減值虧損金額按該資產賬面值與估計未來現金流量（不包括尚未產生的未來信貸虧損）現值的差額計量。估計未來現金流量的現值以金融資產的原實際利率（即初步確認時計算的實際利率）貼現。

該資產的賬面值透過使用撥備賬調低，而虧損於損益內確認。利息收入繼續就已調低賬面值按計量減值虧損時貼現未來現金流量所用的利率計量。貸款及應收款項連同任何相關撥備於日後並無實際收款可能而全部抵押品已變現或已轉移予哈騰時撤銷。包括從已減值金融資產賬面值撤銷自撥備賬扣除金額之其他標準。

倘估計減值虧損金額於其後期間因確認減值後發生的事件而增加或減少，先前已確認的減值虧損會透過調整撥備賬進行增減。倘其後收回撤銷款項，收回的款項則計入損益的其他開支。

預期信貸虧損的虧損撥備

哈騰就按攤銷成本列賬的金融資產的預期信貸虧損確認虧損撥備。預期信貸虧損為加權平均信貸虧損，並以發生違約風險的金額為加權數值。

於各報告期末，哈騰按相等於預期信貸虧損的金額計量金融工具的虧損撥備，而有關預期信貸虧損乃因所有可能於該涉及貿易應收款項的金融工具的預計年期內發生違約事件而導致（「永久預期信貸虧損」），或因該金融工具的信貸風險自初步確認以來大幅增加而導致。

倘於報告期末某項金融工具（貿易應收款項除外）的信貸風險自初步確認以來並無大幅增加，哈騰按相等於部分永久預期信貸虧損（即該金融工具可能於報告期後 12 個月內發生違約事件而導致的預期信貸虧損）的金額計量該金融工具的虧損撥備。

預期信貸虧損金額或旨在將報告期末的虧損撥備調整至所需金額而撥回的金額於損益確認為減值收益或虧損。

現金及現金等價物

就現金流量表而言，現金及現金等價物指銀行及庫存現金、於銀行及其他金融機構的活期存款，以及可即時兌換為已知金額現金、所涉價值變動風險不高的短期高流動性投資。現金及現金等價物的組成部分亦包括須按要求償還並構成哈騰之現金管理組成部分之銀行透支。

金融負債及權益工具

金融負債及權益工具乃根據所訂立的合約安排的實質內容以及在國際財務報告準則對金融負債及權益工具的定義予以分類。權益工具指任何可證明於哈騰經扣除其所有負債後於資產中擁有剩餘權益的合約。就特定類別的金融負債及權益工具而採納的會計政策載於下文。

貿易及其他應付款項

貿易及其他應付款項初步按公平值確認，其後則以實際利率法按攤銷成本計量，惟在貼現影響並不重大的情況下則以成本列賬。

借款

借款初步按公平值扣除所產生的交易成本確認，其後則以實際利率法按攤銷成本計量。

除非哈騰有權無條件將債務結算日期延遲至報告期後至少 12 個月，否則借款將被分類為流動負債。

權益工具

哈騰發行的權益工具按已收取的所得款項扣除直接發行成本入賬。

客戶合約收益

銷售收入參考常見業務慣例按客戶合約列明的代價計量，且不包括代表第三方收取的款項。倘合約規定客戶付款與轉移承諾產品或服務期間超過一年，代價須就重大融資組成部分的影響作出調整。

哈騰於透過將產品或服務的控制權轉讓予客戶而達成履約責任時確認銷售收入。視乎合約條款及該合約適用法例，履約責任可隨時間或於某一時間點達成。倘符合以下條件，履約責任須隨時間達成：

- 客戶同時接受及使用哈騰履約所提供的利益；
- 哈騰履約產生或增強一項於產生或增強時由客戶控制的資產；或
- 哈騰履約並無產生對哈騰而言具替代用途的資產，且哈騰對迄今完成的履約付款具有可執行權利。

倘履約責任隨時間達成，銷售收入參考達成該履約責任的進度確認，否則銷售收入於客戶取得產品或服務的控制權時的交付時間點確認。

其他收入

利息收入以實際利率法確認。

僱員福利

(a) 退休金責任

哈騰須參加由中國政府營辦的定額供款退休計劃。哈騰須按支付僱員薪金的若干百分比向退休計劃作出供款。有關供款於根據退休計劃規則作出供款時於損益中扣除。僱主不得將已沒收的供款用於扣減其現有之供款水平。

(b) 離職福利

離職福利於哈騰不再能取消提供該等福利時及哈騰確認涉及支付離職福利的重組成本時(以較早者為準)確認。

借款成本

購買、建造或生產合資格資產(即須一段頗長時間達至其擬定用途或銷售用途的資產)的直接借款成本乃撥作該等資產的部分成本，直至資產大致上可以投入擬定用途或出售時為止。特定借款於撥作合資格資產的支出前用作短暫投資所賺取的投資收入，會從合資格撥作資本的借款成本中扣除。

就於一般情況及用作取得合資格資產而借入之資金而言，合資格撥充資本之借款成本金額乃採用該資產開支之資本化率計算。資本化率為哈騰於期內尚未償還借款(就取得合資格資產而借入之特定借款除外)適用之加權平均借款成本。

所有其他借款成本均於產生期間在損益內確認。

稅項

所得稅指即期稅項及遞延稅項的總和。

現時應付稅項乃按年度應課稅溢利計算。應課稅溢利與於損益內所確認的溢利不同，乃由於前者不包括在其他年度應課稅或可扣減收入或開支項目，且不包括永遠毋須課稅或不可扣稅的項目。哈騰的即期稅項負債乃按報告期末已實行或大致上已實行的稅率計算。

遞延稅項就過往財務資料中的資產及負債賬面值與計算應課稅溢利所使用的相應稅基的差額予以確認。遞延稅項負債一般就所有應課稅暫時差額確認，而遞延稅項資產乃按可能出現可利用可扣稅暫時差額、未動用稅項虧損或未動用稅項回撥的應課稅溢利時確認。倘暫時差額由初步確認一項不影響應課稅溢利或會計溢利的交易所涉及的其他資產及負債產生，則毋須確認有關資產及負債。

遞延稅項負債就於附屬公司的投資產生應課稅暫時差額予以確認，惟哈騰可控制暫時差額的撥回及暫時差額可能不會在可預見將來撥回則另作別論。

遞延稅項資產的賬面值乃於各報告期末進行審閱，並在不可能有足夠應課稅溢利可用以收回全部或部分資產時予以扣減。

遞延稅項乃根據於報告期末已實施或已大致實施的稅率，按清償負債或變現資產的期間預期適用的稅率計算。遞延稅項於損益內確認，惟在遞延稅項與在其他全面收益或直接在權益中確認的項目有關的情況下，遞延稅項亦會在其他全面收益或直接在權益中確認。

遞延稅項資產及負債計量反映哈騰預期於報告期末收回其資產或清償其負債的賬面值所產生的稅務結果。

倘擁有可依法執行的權利可將即期稅項資產與即期稅項負債抵銷，且遞延稅項資產及遞延稅項負債與同一稅務機關對其徵收的所得稅有關及哈騰擬按淨額基準結算即期稅項資產及負債，則遞延稅項資產及遞延稅項負債可予抵銷。

政府補貼

倘能合理肯定能收到政府補貼及遵循補貼附帶的所有條款，政府補貼會按公平值確認。倘有關補貼乃與一項開支項目有關，則補貼於擬用作補償的成本支出期間按系統基準確認為收入。

關聯方

關聯方為與哈騰有關連的人士或實體。

(A) 倘屬以下人士，則該人士或其家族近親成員與哈騰有關連：

- (i) 控制或共同控制哈騰；
- (ii) 對哈騰有重大影響力；或
- (iii) 擔任哈騰或其母公司的主要管理層成員。

(B) 倘符合下列任何條件，即該實體與哈騰有關連：

- (i) 該實體與哈騰屬同一集團的成員公司(即各母公司、附屬公司及同系附屬公司彼此間有關連)。
- (ii) 一個實體為另一個實體的聯營公司或合營公司(或另一個實體為某集團旗下聯營公司或合營公司的成員公司)。
- (iii) 兩個實體均為同一第三方的合營公司。

- (iv) 一個實體為第三方實體的合營公司，而另一個實體為該第三方實體的聯營公司。
- (v) 該實體是以哈騰或其關連實體的僱員為受益人的離職後福利計劃。倘哈騰本身即為該計劃，則提供資助的僱主亦與哈騰有關連。
- (vi) 該實體受(A)項所識別人土控制或共同控制。
- (vii) (A)(i)項所識別人土對該實體有重大影響力或屬該實體(或該實體母公司)的主要管理層成員。
- (viii) 該實體或其任何集團成員公司提供主要管理人員服務予哈騰或其母公司。

資產減值

於各報告期末，哈騰審閱其有形及無形資產(應收款項除外)的賬面值，以釐定有否任何跡象顯示該等資產出現減值虧損。倘存在任何有關跡象，則估計資產的可收回金額以釐定減值虧損的程度。倘無法估計個別資產的可收回金額，哈騰將會估計該資產所屬的現金產生單位的可收回金額。

可收回金額是指公平值減出售成本或減使用價值，以較高者為準。於評估使用價值時，估計日後現金流量乃按稅前貼現率貼現至其現值。稅前貼現率反映當時市場對貨幣時間值的評估及該資產的特有風險。

倘估計資產或現金產生單位的可收回金額低於其賬面值，則資產或現金產生單位的賬面值將調低至其可收回金額。減值虧損即時於損益內確認，除非有關資產按重估金額列賬，在此情況下，減值虧損會被視為重估減值。

倘減值虧損於其後撥回，資產或現金產生單位的賬面值調高至其經修訂的估計可收回金額，惟調高後的賬面值不得超過倘該資產或現金產生單位在過往年度並無確認減值虧損時原應釐定的賬面值(扣除攤銷或折舊)。減值虧損的撥回即時於損益內確認，除非有關資產按重估金額列賬，在此情況下，所撥回的減值虧損會被視為重估增值。

撥備及或有負債

當哈騰因已發生的事件須承擔現有法定或推定責任，而履行責任有可能導致經濟利益流出，在有可靠估計的情況下，須對該等不確定時間或金額的負債確認撥備。倘貨幣的時間價值重大，則撥備須按預期用於履行有關責任所需的支出的現值列賬。

倘導致經濟利益流出的可能性偏低或有關金額無法可靠估計，則有關責任須披露為或有負債，除非其導致經濟利益流出的可能性極低則另作別論。潛在責任僅能以一個或數個未來事項會否發生予以證實，除非其導致經濟利益流出的可能性極低，否則有關責任亦須披露為或有負債。

報告期後事項

提供有關哈騰於報告期末狀況的額外資料或所提供的額外資料指出持續經營的假設並不適當之報告期後事項均屬於調整事項，須於過往財務資料內反映。倘並非屬調整事項的報告期後事項屬重大，則須於過往財務資料附註中披露。

5. 主要估計

下文載述因有關期間末存在重大風險極可能導致須對下一個財政年度的資產及負債賬面值作出重大調整而作出有關未來及其他主要估計不確定因素來源的主要假設。

(a) 生物資產的公平值

哈騰的生物資產乃按公平值減銷售費用估值。生物資產的公平值乃根據於各年末的市場定價並參考物種、年齡、成長狀況、所產生的成本及預期產奶量作出調整以反映生物資產的不同特性及／或生長階段後釐定；或倘未能獲得市場定價，則根據生物資產的預期淨現金流量按現行市場釐定利率貼現的現值釐定。估計的任何變動均可能會對生物資產的公平值造成重大影響。獨立合資格專業評估師及管理層定期審閱假設及估計以識別生物資產公平值的任何重大變動。進一步詳情載列於過往財務資料附註7及16內。

(b) 應收款項減值

管理層會就債務人未能支付所需款項產生的估計虧損評估呆賬。管理層根據個別應收款項結餘的可收回性評估、客戶信譽及過往撇銷經驗作出估計。倘若債務人的財務狀況惡化，實際撇銷將會較估計撇銷為高。

(c) 存貨減值

管理層根據產成品的整體預計售價、製成產成品的估計費用及所需的估計銷售費用估計存貨之可變現淨值。倘若存貨的成本值高於可變現淨值，存貨的賬面值將撇減至成本以下，即可變現淨值。倘若管理層估計發生變更，則有關存貨價值下降的撥備將於損益內確認。

(d) 物業、廠房及設備與折舊

哈騰就其物業、廠房及設備釐定估計可使用年期、剩餘價值及相關折舊開支。該估計乃根據性質及功能相似的物業、廠房及設備的實際可使用年期及剩餘價值的過往經驗而作出。倘可使用年期及剩餘價值與原先估計者不同，哈騰將修訂折舊開支或將撇銷或撇減技術上已過時或已廢棄或已出售的非策略性資產。

6. 財務風險管理

哈騰業務使其面對多項財務風險：外幣風險、信貸風險、流動資金風險及利率風險。哈騰的整體風險管理計劃專注於金融市場無法預測的特性，並尋求盡量減少對哈騰財務表現造成的潛在不利影響。

(a) 外幣風險

由於哈騰大部分業務交易、資產及負債主要以人民幣計值，故其所承受的外幣風險極低。哈騰目前並無就外幣交易、資產及負債設立外幣對沖政策。哈騰將會密切監察外幣風險並在有需要時考慮對沖重大外幣風險。

(b) 信貸風險

計入財務狀況表的銀行及現金結餘以及貿易及其他應收款項的賬面值指哈騰就其金融資產所面對的最大信貸風險。

哈騰面臨重大集中的信貸風險。哈騰僅與獲認同及信譽良好的第三方及直接控股公司進行交易。根據哈騰的政策，凡有意以信貸形式交易的客戶，均須通過信貸審查。此外，應收款項結餘會持續受到監察，且哈騰所面對的壞賬風險並不重大。

由於對手方為信譽昭著的銀行，銀行及現金結餘的信貸風險有限。

附錄二 C 巴彥淖爾市聖牧哈騰牧業有限公司的會計師報告

哈騰比較金融資產於報告日期的違約風險與於初始確認日期的違約風險，以評估金融資產的信貸風險有否於各報告期內按持續基準大幅增加。哈騰亦考慮所得合理及有理據支持的前瞻性資料，尤其包括使用下列資料：

- 內部信貸評級；
- 外部信貸評級(如有)；
- 預期導致借款方履行責任能力出現重大變動的業務、財務或經濟狀況的實際或預期重大不利變動；
- 借款方經營業績的實際或預期重大變動；
- 同一借款方的其他金融工具之信貸風險顯著增加；
- 抵押品價值或擔保或信貸提升措施的質素的重大變動；及
- 借款方預期表現及行為的重大變動，包括借款方的付款狀況變動。

倘債務人的合約付款逾期超過90日，則假定信貸風險大幅增加。當對手方無法於合約付款到期時60日內支付款項，則金融資產出現違約。

金融資產於合理預期無法收回(例如債務人無法與哈騰達成還款計劃)時撇銷。倘債務人於逾期後360日未能作出合約付款，哈騰通常會撇銷有關應收款項。倘應收款項被撇銷，則哈騰(在實際可行及符合經濟效益的情況下)繼續採取強制行動試圖收回到期應收款項。

(c) 流動資金風險

哈騰設有政策為定期監察現時及預期流動資金需求，以確保維持充足現金儲備，滿足其短期及長期流動資金需求。哈騰的所有金融負債均於一年內到期。

(d) 利率風險

由於哈騰概無重大計息資產及負債，其經營現金流量大部分獨立於市場利率的變動。

(e) 金融工具類別

	於十二月三十一日		
	二零一六年 人民幣千元	二零一七年 人民幣千元	二零一八年 人民幣千元
金融資產：			
按攤銷成本列賬的金融資產 (包括現金及現金等價物)	<u>101,191</u>	<u>40,451</u>	<u>9,832</u>
金融負債：			
按攤銷成本列賬的金融負債	<u>78,774</u>	<u>27,748</u>	<u>53,770</u>

(f) 公平值

於財務狀況表所反映的哈騰金融資產及金融負債的賬面值與其各自的公平值相若。

7. 公平值計量

公平值為市場參與者間於計量日期進行的有序交易中，出售資產所收取或轉讓負債所支付之價格。以下披露的公平值計量使用公平值等級，將用以計量公平值的估值方法的參考值分為三個等級：

- 第一級 — 基於相同資產或負債於活躍市場中所報未調整價格
- 第二級 — 基於可直接或間接觀察到的所有參考值(對記錄的公平值有重大影響)的估值方法
- 第三級 — 基於不可觀察到市場數據的任何參考值(不可觀察參考值)(對記錄的公平值有重大影響)的估值方法

附錄二C 巴彥淖爾市聖牧哈騰牧業有限公司的會計師報告

(a) 於十二月三十一日的公平值等級披露：

	使用以下參考值的公平值計量：			
	第一級	第二級	第三級	總計
	人民幣千元	人民幣千元	人民幣千元	人民幣千元
經常性公平值計量：				
於二零一八年十二月三十一日	<u>—</u>	<u>—</u>	<u>89,081</u>	<u>89,081</u>
於二零一七年十二月三十一日	<u>—</u>	<u>—</u>	<u>143,938</u>	<u>143,938</u>
於二零一六年十二月三十一日	<u>—</u>	<u>—</u>	<u>145,536</u>	<u>145,536</u>

截至二零一六年、二零一七年及二零一八年十二月三十一日止年度，第一級與第二級之間並無轉移，或轉入或轉出第三級。哈騰的政策為於發生轉移的有關期間結束時確認公平值等級之間的轉移。

(b) 於十二月三十一日哈騰所採用的估值程序及公平值計量所採用的估值方法及參考值的披露：

哈騰的財務總監負責就財務報告進行所需的資產及負債的公平值計量(包括第三級公平值計量)。財務總監就此等公平值計量直接向董事匯報。財務總監與董事每年至少兩次討論估值程序及結果。

截至二零一六年、二零一七年及二零一八年十二月三十一日止年度，哈騰已委聘獨立估值師仲量聯行企業評估及諮詢有限公司(「仲量聯行」)釐定生物資產的公平值。

於損益內確認的收益或虧損總額(包括於報告期末持有資產的收益或虧損總額)於生物資產公平值減銷售費用之變動產生的虧損內呈列。

附錄二 C 巴彥淖爾市聖牧哈騰牧業有限公司的會計師報告

第三級公平值計量所採用的關鍵不可觀察參考值主要為：

類型	估值方法及關鍵參考值	重大不可觀察參考值	關鍵不可觀察參考值與公平值計量之間的相互關係
犏牛及育成牛	<p>於各報告日期前6個月內購買的育成牛的公平值乃加上由採購日期起至報告日期之間的飼養成本而予以調整。</p> <p>就犏牛及其餘育成牛而言，14個月大的育成牛的公平值參考交投活躍市場的市價釐定。</p> <p>超過14個月大的育成牛的公平值按加上將育成牛從14個月大餵養至各自特定年齡所需的飼養成本，再加上估計飼養者所要求的利潤釐定。</p> <p>小於14個月大的育成牛的公平值及犏牛的公平值乃按分包將育成牛或犏牛從各自特定年齡餵養至14個月大所需的飼養成本及飼養者所要求的利潤釐定。</p>	<p>14個月大的育成牛的平均市價：二零一八年為人民幣18,500元、二零一七年為人民幣19,700元及二零一六年為人民幣20,500元。</p>	<p>市價增加時，估計公平值增加。</p>
成母牛	<p>成母牛的公平值乃使用多期超額盈利法釐定，該方法乃根據該等成母牛將產生的貼現未來現金流釐定。</p>	<p>就成母牛的數量而言，假設現有成母牛數目於預測期間按若干淘汰率由於自然或非自然因素(包括疾病、難產、低產奶量或全部哺乳期結束)而於年末減少，估計整體淘汰率將隨著哺乳期數目增加而上升逾18%至100%。</p>	<p>估計淘汰率上升時，估計公平值減少。</p>

類型	估值方法及關鍵參考值	重大不可觀察參考值	關鍵不可觀察參考值與公平值計量之間的相互關係
	根據過往數據估計，胎間距(包括乾奶期及間歇期)假設為400天(每頭成母牛將每隔400天誕下一頭犢牛)。此400天期間在此估值中為一個泌奶周期。	每頭成母牛最多可經歷六至七個哺乳期。二零一八年的估計每個哺乳期內每頭平均原料奶產量介乎10.0噸至11.2噸、二零一七年介乎9.9噸至11.3噸及二零一六年介乎9.1噸至10.8噸，視乎哺乳期的次數及個體健康狀況而定。	估計原料奶產量增加時，估計公平值增加。
		二零一八年每千克原料奶的估計飼養成本為人民幣2.06元、二零一七年為人民幣2.22元及二零一六年為人民幣2.30元。	每千克原料奶的估計飼養成本上漲時，估計公平值減少。
		二零一八年的估計本地未來每噸原料奶市價為每噸人民幣3,750元、二零一七年為每噸人民幣4,700元及二零一六年為每噸人民幣5,000元。	估計未來本地原料奶市價上漲時，估計公平值增加。
		使用資本資產定價模型計算，二零一八年的貼現率為14.00%、二零一七年為14.00%及二零一六年為14.00%。	貼現率提高時，估計公平值減少。

8. 銷售收入

銷售收入指銷售原料奶基於所售貨品的發票淨值，減去退貨撥備及貿易折扣後的數額。銷售收入確認的所有時間為於一個時間點。

9. 其他收入

	截至十二月三十一日止年度		
	二零一六年 人民幣千元	二零一七年 人民幣千元	二零一八年 人民幣千元
政府補貼	—	—	310
雜項收入	4	—	6
利息收入	148	41	13
	<u>152</u>	<u>41</u>	<u>329</u>

10. 分部資料

哈騰的經營分部為於中國的奶牛養殖業務。由於該分部為哈騰僅有的經營分部，概無呈列有關分部的進一步分析。

哈騰的經營及營運資產主要位於中國。因此，概無呈列地區分部資料。

於有關期間為哈騰貢獻 10% 以上銷售收入的單一客戶或一組受共同控制客戶如下：

	截至十二月三十一日止年度		
	二零一六年 人民幣千元	二零一七年 人民幣千元	二零一八年 人民幣千元
客戶 A	92,096	44,206	12,804
客戶 B	<u>26,843</u>	<u>45,416</u>	<u>58,955</u>

11. 所得稅開支

根據《中華人民共和國企業所得稅法》(「企業所得稅法」)，哈騰來自農業活動(如奶牛養殖)的收入豁免繳納所得稅。

附錄二 C 巴彥淖爾市聖牧哈騰牧業有限公司的會計師報告

所得稅開支與除稅前溢利／(虧損)乘以中國企業所得稅率的調整過程如下：

	截至十二月三十一日止年度		
	二零一六年 人民幣千元	二零一七年 人民幣千元	二零一八年 人民幣千元
除稅前溢利／(虧損)	58,258	8,014	(45,232)
按國內所得稅稅率 25% 計算的稅項	14,565	2,004	(11,308)
毋須課稅收入	(31,273)	(22,416)	(20,568)
不可扣稅開支，淨額	16,708	20,412	31,876
所得稅開支	—	—	—

12. 年內溢利／(虧損)

哈騰於有關期間的溢利／(虧損)已扣除／(計入)下列各項：

	截至十二月三十一日止年度		
	二零一六年 人民幣千元	二零一七年 人民幣千元	二零一八年 人民幣千元
生物資產公平值減銷售費用之變動			
產生的(收益)／虧損	(1,789)	20,411	59,574
物業、廠房及設備折舊	3,954	4,430	4,715
無形資產攤銷	8	8	9
核數師薪酬	—	—	—
董事薪酬	—	—	—
僱員福利開支			
—工資、薪金、花紅及津貼	6,233	6,137	6,347
—其他社會保險及福利	1,188	871	483
—退休金計劃供款	199	285	273
—以權益結算的購股權開支	2,204	—	—
	9,824	7,293	7,103

13. 股息

	截至十二月三十一日止年度		
	二零一六年 人民幣千元	二零一七年 人民幣千元	二零一八年 人民幣千元
宣派及支付末期股息	—	24,000	70,000

附錄二 C 巴彥淖爾市聖牧哈騰牧業有限公司的會計師報告

14. 物業、廠房及設備

	建築物 人民幣千元	機器及設備 人民幣千元	辦公及 其他設備 人民幣千元	運輸工具 人民幣千元	在建工程 人民幣千元	總計 人民幣千元
原值						
於二零一六年一月一日	51,235	12,495	579	188	2,615	67,112
添置	—	788	507	—	3,512	4,807
轉讓	—	1,618	113	—	(1,731)	—
出售	—	(16)	(25)	(85)	—	(126)
於二零一六年十二月三十一日 及二零一七年一月一日	51,235	14,885	1,174	103	4,396	71,793
添置	—	929	85	—	3,346	4,360
轉讓	6,976	—	—	—	(6,976)	—
出售	—	(115)	(3)	—	—	(118)
於二零一七年十二月三十一日 及二零一八年一月一日	58,211	15,699	1,256	103	766	76,035
添置	475	109	22	—	2,784	3,390
轉讓	3,230	—	—	—	(3,230)	—
出售	—	(9)	—	—	—	(9)
於二零一八年十二月三十一日	61,916	15,799	1,278	103	320	79,416
累計折舊						
於二零一六年一月一日	2,825	2,113	66	38	—	5,042
年內支出	2,492	1,246	187	29	—	3,954
出售	—	(2)	(9)	(47)	—	(58)
於二零一六年十二月三十一日 及二零一七年一月一日	5,317	3,357	244	20	—	8,938
年內支出	2,621	1,561	228	20	—	4,430
出售	—	(67)	(1)	—	—	(68)
於二零一七年十二月三十一日 及二零一八年一月一日	7,938	4,851	471	40	—	13,300
年內支出	2,844	1,606	245	20	—	4,715
出售	—	(3)	—	—	—	(3)
於二零一八年十二月三十一日	10,782	6,454	716	60	—	18,012
賬面值						
於二零一八年十二月三十一日	51,134	9,345	562	43	320	61,404
於二零一七年十二月三十一日	50,273	10,848	785	63	766	62,735
於二零一六年十二月三十一日	45,918	11,528	930	83	4,396	62,855

15. 無形資產

	電腦軟件 人民幣千元
原值	
於二零一六年一月一日	71
添置	16
	<hr/>
於二零一六年、二零一七年及二零一八年十二月三十一日	87
	<hr/>
累計折舊	
於二零一六年一月一日	15
年內攤銷撥備	8
	<hr/>
於二零一六年十二月三十一日及二零一七年一月一日	23
年內攤銷撥備	8
	<hr/>
於二零一七年十二月三十一日及二零一八年一月一日	31
年內攤銷撥備	9
	<hr/>
於二零一八年十二月三十一日	40
	<hr/>
賬面值	
於二零一八年十二月三十一日	47
	<hr/> <hr/>
於二零一七年十二月三十一日	56
	<hr/> <hr/>
於二零一六年十二月三十一日	64
	<hr/> <hr/>

16. 生物資產

哈騰的生物資產主要包括持作生產原料奶的奶牛。

哈騰於二零一六年、二零一七年及二零一八年十二月三十一日擁有的生物資產數量顯示如下。哈騰的生物資產包括肉牛、成母牛、育成牛及犏牛。育成牛及犏牛為未產過犏牛的奶牛。

	於十二月三十一日		
	二零一六年	二零一七年	二零一八年
	頭	頭	頭
育成牛及犏牛	1,414	1,529	1,206
成母牛	2,765	2,558	2,707
肉牛	—	419	23
	<u>4,179</u>	<u>4,506</u>	<u>3,936</u>

一般而言，育成牛在約14個月大時受精。成功受精約9個月後，犏牛出生，而奶牛開始生產原料奶並開始哺乳期。此時育成牛將轉入成母牛群。成母牛在約60天的乾奶期前一般產奶約305天。新出生的公犏牛將被出售，而母犏牛在餵養六個月後轉入育成牛群。肉牛在飼養3至6個月後出售獲利。出售生物資產並不是本集團的主要業務，故該所得不計作銷售收入。

哈騰面對下文所述其持作生產原料奶的奶牛的多種風險。

(i) 監管及環境風險

哈騰須遵守其進行種植所在地點的法律及法規。哈騰已制定旨在遵守當地環境及其他法律的環境政策及程序。管理層進行定期審查以識別環境風險，並確保所制定的制度足以管理該等風險。

(ii) 氣候、疾病及其他自然風險

哈騰的生物資產面對來自氣候變化、疾病及其他自然力量的破壞的風險。哈騰已制定大量措施監控並減輕該等風險，包括定期檢查、疾病控制、調查以及保險。

附錄二 C 巴彥淖爾市聖牧哈騰牧業有限公司的會計師報告

哈騰要承受乳製品價格變動帶來的公平值風險。哈騰董事認為，哈騰並無可用的衍生工具或其他可以訂立的合約用於管理乳製品價格下跌的風險。

於年末哈騰的生物資產價值為：

	育成牛及			
	犏牛	成母牛	肉牛	總計
	人民幣千元	人民幣千元	人民幣千元	人民幣千元
於二零一六年一月一日	6,232	114,490	—	120,722
增加	30,905	—	—	30,905
飼喂增加(飼養成本及其他)	19,742	—	—	19,742
轉群	(23,496)	23,496	—	—
因出售減少	(10,955)	(16,667)	—	(27,622)
公平值變動減銷售費用產生的 收益/(虧損)	4,273	(2,484)	—	1,789
於二零一六年十二月三十一日及 二零一七年一月一日	26,701	118,835	—	145,536
增加	23,145	—	—	23,145
飼喂增加(飼養成本及其他)	19,788	—	4,228	24,016
轉群	(18,512)	18,499	13	—
因出售減少	(15,355)	(12,505)	(488)	(28,348)
公平值變動減銷售費用產生的 虧損	(261)	(18,580)	(1,570)	(20,411)
於二零一七年十二月三十一日及 二零一八年一月一日	35,506	106,249	2,183	143,938
增加	12,464	—	—	12,464
飼喂增加(飼養成本及其他)	14,391	—	3,546	17,937
轉群	(30,187)	30,187	—	—
因出售減少	(7,148)	(12,421)	(6,115)	(25,684)
公平值變動減銷售費用產生的 (虧損)/收益	(4,868)	(55,246)	540	(59,574)
於二零一八年十二月三十一日	20,158	68,769	154	89,081

附錄二C 巴彥淖爾市聖牧哈騰牧業有限公司的會計師報告

哈騰在中國的生物資產乃由仲量聯行獨立估值，而仲量聯行乃為與哈騰並無關聯的獨立合資格專業評估師，擁有適當的資格並於估值生物資產方面具有近期經驗。

生物資產公平值計量的詳情披露於過往財務資料附註7。

17. 存貨

	於十二月三十一日		
	二零一六年	二零一七年	二零一八年
	人民幣千元	人民幣千元	人民幣千元
易耗品	1,023	1,219	1,242
原材料	28,678	23,990	21,481
	<u>29,701</u>	<u>25,209</u>	<u>22,723</u>

18. 貿易應收款項

	於十二月三十一日		
	二零一六年	二零一七年	二零一八年
	人民幣千元	人民幣千元	人民幣千元
貿易應收款項	<u>3,286</u>	<u>21,205</u>	<u>7,937</u>

哈騰一般給予客戶一定信用額度或提供信用期(可於若干情況下調整)。哈騰並無就其貿易應收款項持有任何抵押品或作出其他信用升級。該貿易應收款項及應收票據並無計息。

於報告期末經扣除撥備的貿易應收款項及應收票據按發票日期的賬齡分析如下：

	於十二月三十一日		
	二零一六年	二零一七年	二零一八年
	人民幣千元	人民幣千元	人民幣千元
3個月內	3,241	2,401	7,884
4至6個月	—	—	8
7至12個月	45	18,804	—
1年以上	—	—	45
	<u>3,286</u>	<u>21,205</u>	<u>7,937</u>

附錄二 C 巴彥淖爾市聖牧哈騰牧業有限公司的會計師報告

哈騰應用國際財務報告準則第9號項下的簡易方法就所有貿易應收款項使用預期虧損撥備期限計算預期信貸虧損。為計算預期信貸虧損，貿易應收款項已根據共享信貸風險特徵及逾期日數分類。預期信貸虧損亦包含前瞻性資料。

	即期	逾期 30 日	逾期 60 日	逾期 90 日	總計
於二零一八年十二月三十一日					
加權平均預期虧損率	0%	0%	0%	0%	0%
應收金額(人民幣千元)	7,884	8	—	45	7,937
虧損撥備(人民幣千元)	—	—	—	—	—
於二零一七年十二月三十一日					
加權平均預期虧損率	0%	0%	0%	0%	0%
應收金額(人民幣千元)	2,401	—	18,804	—	21,205
虧損撥備(人民幣千元)	—	—	—	—	—
於二零一六年十二月三十一日					
加權平均預期虧損率	0%	0%	0%	0%	0%
應收金額(人民幣千元)	3,241	—	—	45	3,286
虧損撥備(人民幣千元)	—	—	—	—	—

19. 預付款項、按金及其他應收款項

	於十二月三十一日		
	二零一六年 人民幣千元	二零一七年 人民幣千元	二零一八年 人民幣千元
預付款項	218	256	297
按金及其他應收款項	279	1,109	479
預付費用	102	65	59
	<u>599</u>	<u>1,430</u>	<u>835</u>

上述資產概無逾期或減值。上述結餘所包括的金融資產與並無近期拖久記錄的應收款項有關。

20. 應收直接控股公司款項／應收一間同系附屬公司款項／應付一間同系附屬公司款項

該等款項為免息、無抵押及須按要求償還。

21. 銀行及現金結餘

人民幣不能自由轉換為其他貨幣。然而，根據中國內地《外匯管理條例》及《結匯、售匯及付匯管理規定》，哈騰可透過獲授權經營外匯業務的銀行將人民幣兌換成其他貨幣。

銀行存款按現行市場利率計息。銀行結餘乃存於近期並無違約記錄且信譽良好的銀行。

22. 貿易應付款項

哈騰貿易應付款項按發票日期的賬齡分析如下：

	於十二月三十一日		
	二零一六年 人民幣千元	二零一七年 人民幣千元	二零一八年 人民幣千元
3個月內	31,393	20,109	21,947
4至6個月	84	98	2,816
7至12個月	32	—	1,628
1年以上	94	2,621	3,411
	<u>31,603</u>	<u>22,828</u>	<u>29,802</u>

該等貿易應付款項並無計息，其還款期一般為90日。

23. 其他應付款項及預提費用

	於十二月三十一日		
	二零一六年 人民幣千元	二零一七年 人民幣千元	二零一八年 人民幣千元
購買奶牛應付款項	293	13	17
企業所得稅外的應付稅項	17	11	17
應付第三方按金	—	195	195
應付薪金及福利	1,224	1,483	1,587
購買運輸服務應付款項	437	624	294
收購物業、廠房及設備的應付款項	2,245	2,511	3,773
其他	83	81	96
	<u>4,299</u>	<u>4,918</u>	<u>5,979</u>

24. 銀行借款

	於十二月三十一日		
	二零一六年 人民幣千元	二零一七年 人民幣千元	二零一八年 人民幣千元
銀行借款—無抵押，於一年內	<u>6,000</u>	<u>—</u>	<u>—</u>
實際利率(%)	5.22%	—	—

哈騰的直接控股公司已為銀行借款提供擔保。

25. 資本

	人民幣千元
於二零一六年一月一日、二零一六年、二零一七年及 二零一八年十二月三十一日	<u>70,000</u>

哈騰的資本管理目標為保障哈騰按持續基準經營的能力，並透過優化債務及權益結餘為股東帶來最大回報。

26. 現金流量表附註

(a) 下表列示哈騰年內融資活動產生的金融負債變動：

	應付一間同系 附屬公司		總額 人民幣千元
	銀行借款 人民幣千元	款項 人民幣千元	
於二零一六年一月一日	38,566	8,928	47,494
現金流量變動	(32,566)	27,944	(4,622)
於二零一六年十二月三十一日及 二零一七年一月一日	6,000	36,872	42,872
現金流量變動	(6,000)	(36,870)	(42,870)
於二零一七年十二月三十一日及 二零一八年一月一日	—	2	2
現金流量變動	—	17,987	17,987
於二零一八年十二月三十一日	—	17,989	17,989

b) 主要非現金交易

截至二零一八年十二月三十一日止年度，哈騰已宣派股息約人民幣45,500,000元，且已通過扣除應收直接控股公司款項結算。

截至二零一七年十二月三十一日止年度，哈騰已宣派股息約人民幣15,600,000元，且已通過扣除應收直接控股公司款項結算。

27. 或有負債

於各有關期間末，哈騰並無任何重大或有負債。

28. 承擔

	於十二月三十一日		
	二零一六年 人民幣千元	二零一七年 人民幣千元	二零一八年 人民幣千元
已訂約但未撥備 土地及建築物	3,600	87	—
廠房及機器	—	—	10
	3,600	87	10

29. 關聯方交易

(a) 哈騰的關聯方

董事認為以下實體為哈騰的關聯方：

關聯方名稱	與哈騰的關係
內蒙古聖牧高科牧業有限公司	直接控股公司
內蒙古聖牧高科奶業有限公司	同系附屬公司
內蒙古聖牧控股有限公司	同系附屬公司
呼和浩特市聖牧高科乳品有限公司	同系附屬公司
阿拉善盟聖牧五星牧業有限公司	同系附屬公司
阿拉善盟聖牧高科乳品有限公司	同系附屬公司
內蒙古內大聖牧高科牧業有限公司	同系附屬公司

於十二月三十一日

	二零一六年 人民幣千元	二零一七年 人民幣千元	二零一八年 人民幣千元
貿易應收款項包括			
內蒙古聖牧高科奶業有限公司	2,522	18,759	—
阿拉善盟聖牧高科乳品有限公司	—	—	124
	<u>2,522</u>	<u>18,759</u>	<u>124</u>
貿易應付款項包括			
內蒙古聖牧高科奶業有限公司	2,208	108	—
	<u>2,208</u>	<u>108</u>	<u>—</u>

附錄二 C 巴彥淖爾市聖牧哈騰牧業有限公司的會計師報告

	於十二月三十一日		
	二零一六年	二零一七年	二零一八年
	人民幣千元	人民幣千元	人民幣千元
應收／(應付)同系附屬公司款項			
內蒙古聖牧控股有限公司	(36,872)	17,997	(17,989)
內蒙古內大聖牧高科牧業有限公司	—	(2)	—
	—	17,995	(17,989)

(b) 重大關聯方交易

除於過往財務資料其他地方所披露的關聯方結餘外，哈騰於有關期間與其關聯方有以下交易。

	截至十二月三十一日止年度		
	二零一六年	二零一七年	二零一八年
	人民幣千元	人民幣千元	人民幣千元
向下列公司銷售牛奶			
阿拉善盟聖牧五星牧業有限公司	—	—	6,199
內蒙古聖牧高科奶業有限公司	91,504	44,206	5,136
呼和浩特市聖牧高科乳品有限公司	—	—	464
內蒙古聖牧高科牧業有限公司	592	—	—
內蒙古聖牧控股有限公司	—	—	1,340
	92,096	44,206	12,939

	截至十二月三十一日止年度		
	二零一六年 人民幣千元	二零一七年 人民幣千元	二零一八年 人民幣千元
向下列公司銷售奶牛			
內蒙古聖牧高科牧業有限公司	—	2,125	—
內蒙古聖牧控股有限公司	10,317	7,824	5,989
	<u> </u>	<u> </u>	<u> </u>
向下列公司購買飼料			
內蒙古聖牧高科奶業有限公司	2,208	—	70
	<u> </u>	<u> </u>	<u> </u>

30. 日後事項

根據日期為二零一九年二月二十一日的股東大會決議案，哈騰股東議決宣派股息人民幣14,000,000元。

31. 日後財務報表

哈騰並無就二零一八年十二月三十一日後的任何期間編製任何經審核財務報表。

以下為獨立申報會計師中匯安達會計師事務所有限公司(香港執業會計師)發出之報告全文，以供載入本通函。



二零一九年三月十三日

就巴彥淖爾市聖牧新禾牧業有限公司之過往財務資料致中國聖牧有機奶業有限公司董事之會計師報告

緒言

吾等就第 II-D-4 至 II-D-39 頁所載巴彥淖爾市聖牧新禾牧業有限公司(「新禾」)之過往財務資料發出報告，過往財務資料包括新禾於二零一六年、二零一七年及二零一八年十二月三十一日之財務狀況表，以及截至二零一六年、二零一七年及二零一八年十二月三十一日止三個年度各年(「有關期間」)之損益及其他全面收益表、權益變動表及現金流量表，以及主要會計政策概要及其他解釋資料(統稱為「過往財務資料」)。過往財務資料構成本報告的組成部分，乃供載入 貴公司日期為二零一九年三月十三日內容有關建議透過收購聖牧沙草業有限公司 60% 股權及收購 BVI 2 100% 股權以收購新禾 35% 股權之投資通函而編製。

董事對過往財務資料之責任

新禾之董事須負責根據過往財務資料附註 2 所載的編製及呈列基準，編製可反映真實中肯意見之過往財務資料，並負責董事認為就編製過往財務資料而言屬必要之內部監控，以確保其不存在因欺詐或錯誤而導致之重大錯誤陳述。

申報會計師之責任

吾等之責任乃就過往財務資料發表意見，並向 閣下匯報。吾等根據香港會計師公會(「香港會計師公會」)頒佈的香港投資通函呈報聘用準則第 200 號「就投資通函內過往財務資料出具之會計師報告」開展工作。該準則規定吾等須遵守道德準則並規劃及執行工作，以合理確認過往財務資料是否不存在重大錯誤陳述。

吾等之工作涉及執程序以獲取與過往財務資料所載金額及披露資料有關之憑證。所選定的程序取決於申報會計師之判斷，包括評估因欺詐或錯誤而導致過往財務資料出現重大錯誤陳述之風險。於作出該等風險評估時，申報會計師會考慮實體根據過往財務資料附註2所載編製及呈列基準編製可反映真實中肯意見之過往財務資料之相關內部監控，以設計適用於若干情況之程序，惟並非就實體內部監控之成效發表意見。吾等之工作亦包括評估董事所採用的會計政策是否恰當及所作出的會計估計是否合理，以及評估過往財務資料之整體呈列方式。

吾等相信所獲得之憑證屬充分及恰當，足以為吾等之意見提供基礎。

意見

吾等認為，就會計師報告而言，根據過往財務資料附註2所載編製及呈列基準，過往財務資料真實中肯反映新禾於二零一六年、二零一七年及二零一八年十二月三十一日之財務狀況以及新禾於有關期間之財務表現及現金流量。

根據香港聯合交易所有限公司證券上市規則須予呈報之事項

調整

於編製過往財務資料時，概無對相關財務報表(定義見第II-D-3頁)作出調整。

中匯安達會計師事務所有限公司

執業會計師

彭漢忠

審計項目董事

執業牌照編號 P05988

香港，二零一九年三月十三日

新禾之過往財務資料

編製過往財務資料

下文所載的過往財務資料構成本會計師報告的組成部分。

巴彥淖爾市聖牧新禾牧業有限公司(「新禾」)為於二零一三年六月七日在中華人民共和國(「中國」)註冊成立的有限公司，從事奶牛養殖業務。

新禾已採納十二月三十一日為財政年度年結日。

新禾於截至二零一六年及二零一七年十二月三十一日止兩個年度各年之法定財務報表已根據適用於在中國成立之公司之相關會計原則及財務規例編製。新禾於截至二零一六年及二零一七年十二月三十一日止年度之法定財務報表由中國註冊執業會計師內蒙古勝途會計師事務所(普通合夥)進行審計。

新禾之董事已根據國際會計準則理事會頒佈的國際財務報告準則(「國際財務報告準則」)編製新禾於有關期間之財務報表(「相關財務報表」)。吾等已根據香港會計師公會頒佈的香港審計準則就相關財務報表進行獨立審計。

除另有指明外，過往財務資料以人民幣(「人民幣」)呈列，所有金額已約整至最接近的千位數(人民幣千元)。

損益及其他全面收益表

	附註	截至十二月三十一日止年度		
		二零一六年 人民幣千元	二零一七年 人民幣千元	二零一八年 人民幣千元
銷售收入	8	75,561	75,121	57,633
銷售成本		(35,616)	(36,157)	(44,167)
毛利		39,945	38,964	13,466
其他收入	9	98	2	310
生物資產公平值減銷售費用之 變動產生的虧損	16	(3,718)	(5,283)	(40,948)
銷售及分銷開支		(1,393)	(1,098)	(2,194)
行政及其他經營開支		(2,660)	(1,657)	(1,364)
融資成本		(724)	(397)	(1,261)
其他開支		—	(17)	(6)
除稅前溢利／(虧損)		31,548	30,514	(31,997)
所得稅開支	11	—	—	—
年內溢利／(虧損)及全面收益／ (虧損)總額	12	31,548	30,514	(31,997)

財務狀況表

	附註	於十二月三十一日		
		二零一六年 人民幣千元	二零一七年 人民幣千元	二零一八年 人民幣千元
非流動資產				
物業、廠房及設備	14	43,516	43,939	41,047
無形資產	15	67	58	49
生物資產	16	83,067	93,735	55,789
其他非流動資產		103	—	—
		<u>126,753</u>	<u>137,732</u>	<u>96,885</u>
流動資產				
存貨	17	21,169	20,499	14,095
生物資產	16	—	652	425
貿易應收款項	18	2,282	32,803	13,521
預付款項、按金及其他應收款項	19	209	994	653
應收直接控股公司款項	20	39,672	—	—
應收同系附屬公司款項	20	19,979	—	29,513
銀行及現金結餘	21	17	83	5,373
		<u>83,328</u>	<u>55,031</u>	<u>63,580</u>
流動負債				
貿易應付款項	22	15,204	11,645	21,510
其他應付款項及預提費用	23	7,186	5,360	6,309
合約負債		1	48	23
應付同系附屬公司款項	20	41,584	2,090	—
銀行借款	24	—	9,000	—
		<u>63,975</u>	<u>28,143</u>	<u>27,842</u>
淨流動資產		<u>19,353</u>	<u>26,888</u>	<u>35,738</u>
淨資產		<u>146,106</u>	<u>164,620</u>	<u>132,623</u>
資產及儲備				
資本	25	36,000	42,000	42,000
儲備		110,106	122,620	90,623
權益總額		<u>146,106</u>	<u>164,620</u>	<u>132,623</u>

權益變動表

	資本	法定盈餘		保留盈利	總計
		資本儲備	儲備		
	(附註 i)	(附註 ii)			
	人民幣千元	人民幣千元	人民幣千元	人民幣千元	人民幣千元
於二零一六年一月一日	36,000	955	7,648	68,834	113,437
以權益結算的購股權安排	—	1,121	—	—	1,121
轉撥自保留盈利	—	—	3,155	(3,155)	—
年內溢利及全面收益總額	—	—	—	31,548	31,548
於二零一六年十二月三十一日 及二零一七年一月一日	36,000	2,076	10,803	97,227	146,106
注資	6,000	—	—	—	6,000
轉撥自保留盈利	—	—	3,051	(3,051)	—
已宣派及已派付股息	—	—	—	(18,000)	(18,000)
年內溢利及全面收益總額	—	—	—	30,514	30,514
於二零一七年十二月三十一日 及二零一八年一月一日	42,000	2,076	13,854	106,690	164,620
年內虧損及全面虧損總額	—	—	—	(31,997)	(31,997)
於二零一八年十二月三十一日	<u>42,000</u>	<u>2,076</u>	<u>13,854</u>	<u>74,693</u>	<u>132,623</u>

附註：

- i) 資本儲備指新禾的最終控股公司中國聖牧有機奶業有限公司就授予新禾僱員最終控股公司的購股權而作出的供款。
- ii) 根據中國相關法律及新禾組織章程細則，新禾須設立若干不可分派的法定儲備。法定盈餘儲備僅可在有關權力機構批准的情況下用於預定用途。

現金流量表

	截至十二月三十一日止年度		
	二零一六年 人民幣千元	二零一七年 人民幣千元	二零一八年 人民幣千元
經營活動所得現金流量			
除稅前溢利／(虧損)	31,548	30,514	(31,997)
調整：			
生物資產公平值減銷售費用之變動產生的虧損	3,718	5,283	40,948
利息收入	(98)	(2)	(9)
融資成本	724	397	1,261
物業、廠房及設備折舊	2,596	2,830	3,175
撇銷無形資產	175	—	—
以權益結算的購股權開支	1,121	—	—
無形資產攤銷	21	9	9
營運資金變動前的經營溢利	39,805	39,031	13,387
存貨變動	(7,768)	670	6,404
貿易應收款項變動	46,178	(30,521)	19,282
預付款項、按金及其他應收款項變動	1,131	(785)	341
貿易應付款項變動	(11,020)	(3,559)	9,865
其他應付款項及預提費用變動	(755)	291	1,132
合約負債變動	(130)	47	(25)
其他非流動資產變動	(103)	103	—
經營活動所得現金淨額	67,338	5,277	50,386
投資活動所得現金流量			
已收利息	98	2	9
購買物業、廠房及設備	(5,431)	(5,389)	(487)
購買無形資產	(88)	—	—
購買生物資產	(27,975)	(31,986)	(14,793)
出售生物資產所得款項	21,632	15,383	12,018
出售物業、廠房及設備所得款項	—	19	21
同系附屬公司還款／(墊款予同系附屬公司)	3,166	19,983	(29,513)
墊款予直接控股公司／直接控股公司還款	(39,672)	27,972	—
投資活動(所用)／所得現金淨額	(48,270)	25,984	(32,745)

	截至十二月三十一日止年度		
	二零一六年 人民幣千元	二零一七年 人民幣千元	二零一八年 人民幣千元
融資活動所得現金流量			
已付利息	(724)	(397)	(1,261)
注資	—	6,000	—
同系附屬公司墊款／ （向同系附屬公司還款）	16,554	(39,498)	(2,090)
向直接控股公司還款	(31,306)	—	—
已付股息	—	(6,300)	—
新增銀行借款	—	9,000	—
償還銀行借款	(9,773)	—	(9,000)
融資活動所用現金淨額	(25,249)	(31,195)	(12,351)
現金及現金等價物(減少)／增加淨額	(6,181)	66	5,290
年初現金及現金等價物	6,198	17	83
年末現金及現金等價物	<u>17</u>	<u>83</u>	<u>5,373</u>
現金及現金等價物分析			
銀行及現金結餘	<u>17</u>	<u>83</u>	<u>5,373</u>

過往財務資料附註

1. 一般資料

新禾為於二零一三年六月七日在中國註冊成立的有限公司，註冊辦事處及主要營業地點地址為內蒙古巴彥淖爾市磴口縣沙金蘇木那仁寶力格嘎查。

新禾主要在中國從事奶牛養殖業務。

新禾之董事認為，於二零一八年十二月三十一日，中國聖牧有機奶業有限公司為新禾的最終控股公司。

2. 過往財務資料之編製及呈列基準

過往財務資料已根據下文附註4所載符合國際會計準則理事會頒佈的國際財務報告準則（「國際財務報告準則」）之會計政策編製。此外，過往財務資料載有香港聯合交易所有限公司證券上市規則及香港公司條例所規定的適用披露資料。

3. 採納新訂及經修訂國際財務報告準則

新禾已採納與其業務相關並自二零一八年一月一日起會計年度生效之所有新訂及經修訂國際財務報告準則，當中包括國際財務報告準則、國際會計準則及詮釋。

新禾並無應用已頒佈但尚未生效之新訂及經修訂國際財務報告準則。新禾已開始評估該等新訂及經修訂國際財務報告準則所帶來的影響，惟尚未確定該等新訂及經修訂國際財務報告準則會否對新禾之經營業績及財務狀況造成重大影響。

4. 主要會計政策

過往財務資料乃按歷史成本慣例編製，惟生物資產按公平值減銷售費用計量。除另有指明外，過往財務資料以新禾之功能及呈列貨幣人民幣呈列，所有數字已約整至最接近的千位數（人民幣千元）。

編製符合國際財務報告準則之過往財務資料須使用若干主要假設及估計。董事亦須於應用會計政策時作出判斷。對過往財務資料而言屬重大之假設及估計所涉及的範圍，於過往財務資料附註5披露。

編製過往財務資料所應用的主要會計政策載於下文。

物業、廠房及設備

除在建工程外，物業、廠房及設備乃以成本減累計折舊及累計減值虧損列賬。物業、廠房及設備項目的成本包括其購買價及將資產運抵指定地點並使其達到預定可使用狀態的任何直接應佔成本。

僅於與該項目有關之未來經濟利益有可能流入新禾，且該項目成本能可靠計量時，則其後成本方會計入資產賬面值或確認為個別資產(按適用者)。所有其他維修及保養於其產生期間在損益內確認。

物業、廠房及設備的折舊以直線法按估計可使用年期使用足以撇銷其成本減其剩餘價值的比率計算。主要可使用年期如下：

	可使用年期	剩餘價值
建築物	20年	5%
機械及設備	5至10年	5%
辦公及其他設備	5年	5%
運輸工具	5年	5%

剩餘價值、可使用年期及折舊方法於各報告期末進行審查及調整(如適用)。

在建工程指興建中建築物(廠房及機器尚未安裝)，乃按成本扣除減值虧損列賬，並於相關資產可供使用時開始折舊。

生物資產

生物資產包括奶牛及肉牛。奶牛(分為成母牛、育成牛及犏牛)乃由新禾餵養，作生產原料奶之用。肉牛乃由新禾餵養供出售。

生物資產於初始確認時及報告期末按公平值減銷售費用計量，所得的任何收益或虧損於產生年度在損益內確認。銷售費用為出售資產直接應佔的增量費用，主要為運輸費用，不包括融資成本及所得稅。生物資產的公平值由專業評估師按其現時所處位置及狀況獨立釐定。

飼養成本及其他相關成本(包括飼養育成牛及犏牛所產生的折舊開支、水電成本及消耗物)會被資本化，直至育成牛及犏牛開始產奶。

無形資產

單獨收購的無形資產於初始確認時按成本計量。無形資產的可使用年期分為有限期或無限期。有限期的無形資產按可使用經濟年期後續攤銷，並於有跡象顯示無形資產可能出現減值時評估減值。有限可使用年期的無形資產的攤銷期及攤銷方法至少於每個財政年度末複核一次。

無固定可使用年期的無形資產個別地或按現金產生單位層面每年進行減值測試。該等無形資產不予攤銷。無固定年期的無形資產的可使用年期每年檢討，以確定無固定年期的評估是否仍具支持性。否則，可使用年期由無固定轉為固定的評估變動於往後入賬。

電腦軟件

電腦軟件按成本減任何減值虧損列賬，並於估計可使用年期5至10年按直線法攤銷。

存貨

存貨乃按成本值與可變現淨值兩者的較低者入賬。成本以先進先出基準釐定。可變現淨值乃根據估計售價減估計完成及出售所產生的任何費用計算。

確認及終止確認金融工具

新禾於成為工具合約條文的訂約方時於財務狀況表中確認金融資產及金融負債。

於收取資產現金流量的已訂約權利屆滿、新禾轉讓資產擁有權的絕大部分風險及回報或新禾並無轉讓亦無保留資產擁有權的絕大部分風險及回報，惟不保留資產的控制權時，終止確認金融資產。終止確認一項金融資產時，資產賬面值與已收代價總額之間的差額於損益內確認。

倘相關合約訂明的責任獲解除、撤銷或屆滿，則終止確認金融負債。已終止確認金融負債賬面值與已付代價之間的差額於損益內確認。

按攤銷成本列賬的金融資產

對於按攤銷成本列賬的金融資產，新禾首先會個別評估個別重大的金融資產有否減值，或集體評估非個別重大的金融資產有否減值。倘新禾釐定個別已評估金融資產(不論是否屬重大)並不存有減值的客觀證據，則會將有關新禾資產納入一組具類似信貸風險特質的金融資產內，並集體進行減值評估。個別已進行減值評估並確認或持續確認減值虧損的資產，不會納入集體評估減值之列。

任何已識別的減值虧損金額按該資產賬面值與估計未來現金流量(不包括尚未產生的未來信貸虧損)現值的差額計量。估計未來現金流量的現值以金融資產的原實際利率(即初步確認時計算的實際利率)貼現。

該資產的賬面值透過使用撥備賬調低，而虧損於損益內確認。利息收入繼續就已調低賬面值按計量減值虧損時貼現未來現金流量所用的利率計量。貸款及應收款項連同任何相關撥備於日後並無實際收款可能而全部抵押品已變現或已轉移予新禾時撇銷。包括從已減值金融資產賬面值撇銷自撥備賬扣除金額之其他標準。

倘估計減值虧損金額於其後期間因確認減值後發生的事件而增加或減少，先前已確認的減值虧損會透過調整撥備賬進行增減。倘其後收回撇銷款項，收回的款項則計入損益的其他開支。

預期信貸虧損的虧損撥備

新禾就按攤銷成本列賬的金融資產的預期信貸虧損確認虧損撥備。預期信貸虧損為加權平均信貸虧損，並以發生違約風險的金額為加權數值。

於各報告期末，新禾按相等於預期信貸虧損的金額計量金融工具的虧損撥備，而有關預期信貸虧損乃因所有可能於該涉及貿易應收款項的金融工具的預計年期內發生違約事件而導致(「永久預期信貸虧損」)，或因該金融工具的信貸風險自初步確認以來大幅增加而導致。

倘於報告期末某項金融工具(貿易應收款項除外)的信貸風險自初步確認以來並無大幅增加，新禾按相等於部分永久預期信貸虧損(即該金融工具可能於報告期後12個月內發生違約事件而導致的預期信貸虧損)的金額計量該金融工具的虧損撥備。

預期信貸虧損金額或旨在將報告期末的虧損撥備調整至所需金額而撥回的金額於損益確認為減值收益或虧損。

現金及現金等價物

就現金流量表而言，現金及現金等價物指銀行及庫存現金、於銀行及其他金融機構的活期存款，以及可即時兌換為已知金額現金、所涉價值變動風險不高的短期高流動性投資。現金及現金等價物的組成部分亦包括須按要求償還並構成新禾之現金管理組成部分之銀行透支。

金融負債及權益工具

金融負債及權益工具乃根據所訂立的合約安排的實質內容以及在國際財務報告準則對金融負債及權益工具的定義予以分類。權益工具指任何可證明於新禾經扣除其所有負債後於資產中擁有剩餘權益的合約。就特定類別的金融負債及權益工具而採納的會計政策載於下文。

貿易及其他應付款項

貿易及其他應付款項初步按公平值確認，其後則以實際利率法按攤銷成本計量，惟在貼現影響並不重大的情況下則以成本列賬。

借款

借款初步按公平值扣除所產生的交易成本確認，其後則以實際利率法按攤銷成本計量。

除非新禾有權無條件將債務結算日期延遲至報告期後至少12個月，否則借款將被分類為流動負債。

權益工具

新禾發行的權益工具按已收取的所得款項扣除直接發行成本入賬。

客戶合約收益

銷售收入參考常見業務慣例按客戶合約列明的代價計量，且不包括代表第三方收取的款項。倘合約規定客戶付款與轉移承諾產品或服務期間超過一年，代價須就重大融資組成部分的影響作出調整。

新禾於透過將產品或服務的控制權轉讓予客戶而達成履約責任時確認銷售收入。視乎合約條款及該合約適用法例，履約責任可隨時間或於某一時間點達成。倘符合以下條件，履約責任須隨時間達成：

- 客戶同時接受及使用新禾履約所提供的利益；
- 新禾履約產生或增強一項於產生或增強時由客戶控制的資產；或
- 新禾履約並無產生對新禾而言具替代用途的資產，且新禾對迄今完成的履約付款具有可執行權利。

倘履約責任隨時間達成，銷售收入參考達成該履約責任的進度確認，否則銷售收入於客戶取得產品或服務的控制權時的交付時間點確認。

其他收入

利息收入以實際利率法確認。

僱員福利

(a) 退休金責任

新禾須參加由中國政府營辦的定額供款退休計劃。新禾須按支付僱員薪金的若干百分比向退休計劃作出供款。有關供款於根據退休計劃規則作出供款時於損益中扣除。僱主不得將已沒收的供款用於扣減其現有之供款水平。

(b) 離職福利

離職福利於新禾不再能取消提供該等福利時及新禾確認涉及支付離職福利的重組成本時(以較早者為準)確認。

借款成本

購買、建造或生產合資格資產(即須一段頗長時間達至其擬定用途或銷售用途的資產)的直接借款成本乃撥作該等資產的部分成本，直至資產大致上可以投入擬定用途或出售時為止。特定借款於撥作合資格資產的支出前用作短暫投資所賺取的投資收入，會從合資格撥作資本的借款成本中扣除。

就於一般情況及用作取得合資格資產而借入之資金而言，合資格撥充資本之借款成本金額乃採用該資產開支之資本化率計算。資本化率為新禾於期內尚未償還借款(就取得合資格資產而借入之特定借款除外)適用之加權平均借款成本。

所有其他借款成本均於產生期間在損益內確認。

稅項

所得稅指即期稅項及遞延稅項的總和。

現時應付稅項乃按年度應課稅溢利計算。應課稅溢利與於損益內所確認的溢利不同，乃由於前者不包括在其他年度應課稅或可扣減收入或開支項目，且不包括永遠毋須課稅或不可扣稅的項目。新禾的即期稅項負債乃按報告期末已實行或大致上已實行的稅率計算。

遞延稅項就過往財務資料中的資產及負債賬面值與計算應課稅溢利所使用的相應稅基的差額予以確認。遞延稅項負債一般就所有應課稅暫時差額確認，而遞延稅項資產乃按可能出現可利用可扣稅暫時差額、未動用稅項虧損或未動用稅項回撥的應課稅溢利時確認。倘暫時差額由初步確認一項不影響應課稅溢利或會計溢利的交易所涉及的其他資產及負債產生，則毋須確認有關資產及負債。

遞延稅項負債就於附屬公司的投資產生應課稅暫時差額予以確認，惟新禾可控制暫時差額的撥回及暫時差額可能不會在可預見將來撥回則另作別論。

遞延稅項資產的賬面值乃於各報告期末進行審閱，並在不可能有足夠應課稅溢利可用以收回全部或部分資產時予以扣減。

遞延稅項乃根據於報告期末已實施或已大致實施的稅率，按清償負債或變現資產的期間預期適用的稅率計算。遞延稅項於損益內確認，惟在遞延稅項與在其他全面收益或直接在權益中確認的項目有關的情況下，遞延稅項亦會在其他全面收益或直接在權益中確認。

遞延稅項資產及負債計量反映新禾預期於報告期末收回其資產或清償其負債的賬面值所產生的稅務結果。

倘擁有可依法執行的權利可將即期稅項資產與即期稅項負債抵銷，且遞延稅項資產及遞延稅項負債與同一稅務機關對其徵收的所得稅有關及新禾擬按淨額基準結算即期稅項資產及負債，則遞延稅項資產及遞延稅項負債可予抵銷。

政府補貼

倘能合理肯定能收到政府補貼及遵循補貼附帶的所有條款，政府補貼會按公平值確認。倘有關補貼乃與一項開支項目有關，則補貼於擬用作補償的成本支出期間按系統基準確認為收入。

關聯方

關聯方為與新禾有關連的人士或實體。

(A) 倘屬以下人士，則該人士或其家族近親成員與新禾有關連：

- (i) 控制或共同控制新禾；
- (ii) 對新禾有重大影響力；或
- (iii) 擔任新禾或其母公司的主要管理層成員。

(B) 倘符合下列任何條件，即該實體與新禾有關連：

- (i) 該實體與新禾屬同一集團的成員公司(即各母公司、附屬公司及同系附屬公司彼此間有關連)。
- (ii) 一個實體為另一個實體的聯營公司或合營公司(或另一個實體為某集團旗下聯營公司或合營公司的成員公司)。
- (iii) 兩個實體均為同一第三方的合營公司。
- (iv) 一個實體為第三方實體的合營公司，而另一個實體為該第三方實體的聯營公司。
- (v) 該實體是以新禾或其關連實體的僱員為受益人的離職後福利計劃。倘新禾本身即為該計劃，則提供資助的僱主亦與新禾有關連。
- (vi) 該實體受(A)項所識別人土控制或共同控制。
- (vii) (A)(i)項所識別人土對該實體有重大影響力或屬該實體(或該實體母公司)的主要管理層成員。

(viii) 該實體或其任何集團成員公司提供主要管理人員服務予新禾或其母公司。

資產減值

於各報告期末，新禾審閱其有形及無形資產(應收款項除外)的賬面值，以釐定有否任何跡象顯示該等資產出現減值虧損。倘存在任何有關跡象，則估計資產的可收回金額以釐定減值虧損的程度。倘無法估計個別資產的可收回金額，新禾將會估計該資產所屬的現金產生單位的可收回金額。

可收回金額是指公平值減出售成本或減使用價值，以較高者為準。於評估使用價值時，估計日後現金流量乃按稅前貼現率貼現至其現值。稅前貼現率反映當時市場對貨幣時間值的評估及該資產的特有風險。

倘估計資產或現金產生單位的可收回金額低於其賬面值，則資產或現金產生單位的賬面值將調低至其可收回金額。減值虧損即時於損益內確認，除非有關資產按重估金額列賬，在此情況下，減值虧損會被視為重估減值。

倘減值虧損於其後撥回，資產或現金產生單位的賬面值調高至其經修訂的估計可收回金額，惟調高後的賬面值不得超過倘該資產或現金產生單位在過往年度並無確認減值虧損時原應釐定的賬面值(扣除攤銷或折舊)。減值虧損的撥回即時於損益內確認，除非有關資產按重估金額列賬，在此情況下，所撥回的減值虧損會被視為重估增值。

撥備及或有負債

當新禾因已發生的事件須承擔現有法定或推定責任，而履行責任有可能導致經濟利益流出，在有可靠估計的情況下，須對該等不確定時間或金額的負債確認撥備。倘貨幣的時間價值重大，則撥備須按預期用於履行有關責任所需的支出的現值列賬。

倘導致經濟利益流出的可能性偏低或有關金額無法可靠估計，則有關責任須披露為或有負債，除非其導致經濟利益流出的可能性極低則另作別論。潛在責任僅能以一個或數個未來事項會否發生予以證實，除非其導致經濟利益流出的可能性極低，否則有關責任亦須披露為或有負債。

報告期後事項

提供有關新禾於報告期末狀況的額外資料或所提供的額外資料指出持續經營的假設並不適當之報告期後事項均屬於調整事項，須於過往財務資料內反映。倘並非屬調整事項的報告期後事項屬重大，則須於過往財務資料附註中披露。

5. 主要估計

下文載述因有關期間末存在重大風險極可能導致須對下一個財政年度的資產及負債賬面值作出重大調整而作出有關未來及其他主要估計不確定因素來源的主要假設。

(a) 生物資產的公平值

新禾的生物資產乃按公平值減銷售費用估值。生物資產的公平值乃根據於各年末的市場定價並參考物種、年齡、成長狀況、所產生的成本及預期產奶量作出調整以反映生物資產的不同特性及／或生長階段後釐定；或倘未能獲得市場定價，則根據生物資產的預期淨現金流量按現行市場釐定利率貼現的現值釐定。估計的任何變動均可能會對生物資產的公平值造成重大影響。獨立合資格專業評估師及管理層定期審閱假設及估計以識別生物資產公平值的任何重大變動。進一步詳情載列於過往財務資料附註7及16內。

(b) 應收款項減值

管理層會就債務人未能支付所需款項產生的估計虧損評估呆賬。管理層根據個別應收款項結餘的可收回性評估、客戶信譽及過往撇銷經驗作出估計。倘若債務人的財務狀況惡化，實際撇銷將會較估計撇銷為高。

(c) 存貨減值

管理層根據產成品的整體預計售價、製成產成品的估計費用及所需的估計銷售費用估計存貨之可變現淨值。倘若存貨的成本值高於可變現淨值，存貨的賬面值將撇減至成本以下，即可變現淨值。倘若管理層估計發生變更，則有關存貨價值下降的撥備將於損益內確認。

(d) 物業、廠房及設備與折舊

新禾就其物業、廠房及設備釐定估計可使用年期、剩餘價值及相關折舊開支。該估計乃根據性質及功能相似的物業、廠房及設備的實際可使用年期及剩餘價值的過往經驗而作出。倘可使用年期及剩餘價值與原先估計者不同，新禾將修訂折舊開支或將撇銷或撇減技術上已過時或已廢棄或已出售的非策略性資產。

6. 財務風險管理

新禾業務使其面對多項財務風險：外幣風險、信貸風險、流動資金風險及利率風險。新禾的整體風險管理計劃專注於金融市場無法預測的特性，並尋求盡量減少對新禾財務表現造成的潛在不利影響。

(a) 外幣風險

由於新禾大部分業務交易、資產及負債主要以人民幣計值，故其所承受的外幣風險極低。新禾目前並無就外幣交易、資產及負債設立外幣對沖政策。新禾將會密切監察外幣風險並在有需要時考慮對沖重大外幣風險。

(b) 信貸風險

計入財務狀況表的銀行及現金結餘以及貿易及其他應收款項的賬面值指新禾就其金融資產所面對的最大信貸風險。

新禾面臨重大集中的信貸風險。新禾僅與獲認同及信譽良好的第三方及直接控股公司進行交易。根據新禾的政策，凡有意以信貸形式交易的客戶，均須通過信貸審查。此外，應收款項結餘會持續受到監察，且新禾所面對的壞賬風險並不重大。

由於對手方為信譽昭著的銀行，銀行及現金結餘的信貸風險有限。

新禾比較金融資產於報告日期的違約風險與於初始確認日期的違約風險，以評估金融資產的信貸風險有否於各報告期內按持續基準大幅增加。新禾亦考慮所得合理及有理據支持的前瞻性資料，尤其包括使用下列資料：

- 內部信貸評級；

- 外部信貸評級(如有)；
- 預期導致借款方履行責任能力出現重大變動的業務、財務或經濟狀況的實際或預期重大不利變動；
- 借款方經營業績的實際或預期重大變動；
- 同一借款方的其他金融工具之信貸風險顯著增加；
- 抵押品價值或擔保或信貸提升措施的質素的重大變動；及
- 借款方預期表現及行為的重大變動，包括借款方的付款狀況變動。

倘債務人的合約付款逾期超過90日，則假定信貸風險大幅增加。當對手方無法於合約付款到期時60日內支付款項，則金融資產出現違約。

金融資產於合理預期無法收回(例如債務人無法與新禾達成還款計劃)時撇銷。倘債務人於逾期後360日未能作出合約付款，新禾通常會撇銷有關應收款項。倘應收款項被撇銷，則新禾(在實際可行及符合經濟效益的情況下)繼續採取強制行動試圖收回到期應收款項。

(c) 流動資金風險

新禾設有政策為定期監察現時及預期流動資金需求，以確保維持充足現金儲備，滿足其短期及長期流動資金需求。新禾的所有金融負債均於一年內到期。

(d) 利率風險

由於新禾概無重大計息資產及負債，其經營現金流量大部分獨立於市場利率的變動。

(e) 金融工具類別

	於十二月三十一日		
	二零一六年	二零一七年	二零一八年
	人民幣千元	人民幣千元	人民幣千元
金融資產：			
按攤銷成本列賬的金融資產 (包括現金及現金等價物)	<u>61,991</u>	<u>33,641</u>	<u>48,445</u>
金融負債：			
按攤銷成本列賬的金融負債	<u>63,978</u>	<u>28,095</u>	<u>27,819</u>

(f) 公平值

於財務狀況表所反映的新禾金融資產及金融負債的賬面值與其各自的公平值相若。

7. 公平值計量

公平值為市場參與者間於計量日期進行的有序交易中，出售資產所收取或轉讓負債所支付之價格。以下披露的公平值計量使用公平值等級，將用以計量公平值的估值方法的參考值分為三個等級：

第一級 — 基於相同資產或負債於活躍市場中所報未調整價格

第二級 — 基於可直接或間接觀察到的所有參考值(對記錄的公平值有重大影響)的估值方法

第三級 — 基於不可觀察到市場數據的任何參考值(不可觀察參考值)(對記錄的公平值有重大影響)的估值方法

(a) 於十二月三十一日的公平值等級披露：

	使用以下參考值的公平值計量：			
	第一級	第二級	第三級	總計
	人民幣千元	人民幣千元	人民幣千元	人民幣千元
經常性公平值計量：				
於二零一八年十二月三十一日	<u>—</u>	<u>—</u>	<u>56,214</u>	<u>56,214</u>
於二零一七年十二月三十一日	<u>—</u>	<u>—</u>	<u>94,387</u>	<u>94,387</u>
於二零一六年十二月三十一日	<u>—</u>	<u>—</u>	<u>83,067</u>	<u>83,067</u>

截至二零一六年、二零一七年及二零一八年十二月三十一日止年度，第一級與第二級之間並無轉移，或轉入或轉出第三級。新禾的政策為於發生轉移的有關期間結束時確認公平值等級之間的轉移。

(b) 於十二月三十一日新禾所採用的估值程序及公平值計量所採用的估值方法及參考值的披露：

新禾的財務總監負責就財務報告進行所需的資產及負債的公平值計量(包括第三級公平值計量)。財務總監就此等公平值計量直接向董事匯報。財務總監與董事每年至少兩次討論估值程序及結果。

截至二零一六年、二零一七年及二零一八年十二月三十一日止年度，新禾已委聘獨立估值師仲量聯行企業評估及諮詢有限公司(「仲量聯行」)釐定生物資產的公平值。

於損益內確認的收益或虧損總額(包括於報告期末持有資產的收益或虧損總額)於生物資產公平值減銷售費用之變動產生的虧損內呈列。

第三級公平值計量所採用的關鍵不可觀察參考值主要為：

類型	估值方法及關鍵參考值	重大不可觀察參考值	關鍵不可觀察參考值與公平值計量之間的相互關係
犢牛及育成牛	於各報告日期前6個月內購買的育成牛的公平值乃加上由採購日期起至報告日期之間的飼養成本而予以調整。	14個月大的育成牛的平均市價：二零一八年為人民幣18,500元、二零一七年為人民幣19,700元及二零一六年為人民幣20,500元	市價增加時，估計公平值增加。
	就犢牛及其餘育成牛而言，14個月大的育成牛的公平值參考交投活躍市場的市價釐定。		
	超過14個月大的育成牛的公平值按加上將育成牛從14個月大餵養至各自特定年齡所需的飼養成本，再加上估計飼養者所要求的利潤釐定。		
	小於14個月大的育成牛的公平值及犢牛的公平值乃按分包將育成牛或犢牛從各自特定年齡餵養至14個月大所需的飼養成本及飼養者所要求的利潤釐定。		
成母牛	成母牛的公平值乃使用多期超額盈利法釐定，該方法乃根據該等成母牛將產生的貼現未來現金流釐定。	就成母牛的數量而言，假設現有成母牛數目於預測期間按若干淘汰率由於自然或非自然因素(包括疾病、難產、低產奶量或全部哺乳期結束)而於年末減少，估計整體淘汰率將隨著哺乳期數目增加而上升逾18%至100%。	估計淘汰率上升時，估計公平值減少。

類型	估值方法及關鍵參考值	重大不可觀察參考值	關鍵不可觀察參考值與公平值計量之間的相互關係
	根據過往數據估計，胎間距(包括乾奶期及間歇期)假設為400天(每頭成母牛將每隔400天誕下一頭犏牛)。此400天期間在此估值中為一個泌奶周期。	每頭成母牛最多可經歷六至七個哺乳期。二零一八年的估計每個哺乳期內每頭平均原料奶產量介乎10.0噸至11.2噸、二零一七年介乎9.9噸至11.3噸及二零一六年介乎9.1噸至10.8噸，視乎哺乳期的次數及個體健康狀況而定。	估計原料奶產量增加時，估計公平值增加。
		二零一八年每千克原料奶的估計飼養成本為人民幣2.06元、二零一七年為人民幣2.22元及二零一六年為人民幣2.30元。	每千克原料奶的估計飼養成本上漲時，估計公平值減少。
		二零一八年的估計本地未來每噸原料奶市價為人民幣3,750元、二零一七年為每噸人民幣4,700元及二零一六年為每噸人民幣5,000元。	估計未來本地原料奶市價上漲時，估計公平值增加。
		使用資本資產定價模型計算，二零一八年的貼現率為14.00%、二零一七年為14.00%及二零一六年為14.00%。	貼現率提高時，估計公平值減少。

8. 銷售收入

銷售收入指銷售原料奶基於所售貨品的發票淨值，減去退貨撥備及貿易折扣後的數額。銷售收入確認的所有時間為於一個時間點。

9. 其他收入

	截至十二月三十一日止年度		
	二零一六年 人民幣千元	二零一七年 人民幣千元	二零一八年 人民幣千元
政府補貼	—	—	300
利息收入	98	2	9
雜項收入	—	—	1
	<u>98</u>	<u>2</u>	<u>310</u>

10. 分部資料

新禾的經營分部為於中國的奶牛養殖業務。由於該分部為新禾僅有的經營分部，概無呈列有關分部的進一步分析。

新禾的經營及營運資產主要位於中國。因此，概無呈列地區分部資料。

於有關期間為新禾貢獻10%以上銷售收入的單一客戶或一組受共同控制客戶如下：

	截至十二月三十一日止年度		
	二零一六年 人民幣千元	二零一七年 人民幣千元	二零一八年 人民幣千元
客戶 A	53,636	64,836	19,144
客戶 B	21,925	9,622	27,994
客戶 C*	—	663	6,776

* 於截至二零一七年十二月三十一日止年度，客戶 C 並未為新禾貢獻10%以上銷售收入，所顯示數字僅供比較之用。

11. 所得稅開支

根據《中華人民共和國企業所得稅法》(「企業所得稅法」)，新禾來自農業活動(如奶牛養殖)的收入豁免繳納所得稅。

所得稅開支與除稅前溢利/(虧損)乘以中國企業所得稅率的調整過程如下：

	截至十二月三十一日止年度		
	二零一六年 人民幣千元	二零一七年 人民幣千元	二零一八年 人民幣千元
除稅前溢利/(虧損)	31,548	30,514	(31,997)
按國內所得稅稅率25%計算的稅項	7,887	7,629	(7,999)
毋須課稅收入	(18,915)	(18,781)	(14,486)
不可扣稅開支，淨額	11,028	11,152	22,485
所得稅開支	—	—	—

12. 年內溢利／(虧損)

新禾於有關期間的溢利／(虧損)已扣除下列各項：

	截至十二月三十一日止年度		
	二零一六年 人民幣千元	二零一七年 人民幣千元	二零一八年 人民幣千元
生物資產公平值減銷售費用之變動			
產生的虧損	3,718	5,283	40,948
物業、廠房及設備折舊	2,596	2,830	3,175
無形資產攤銷	21	9	9
核數師薪酬	—	—	—
董事薪酬	—	—	—
僱員福利開支			
— 工資、薪金、花紅及津貼	5,097	5,497	4,969
— 其他社會保險及福利	211	201	163
— 退休金計劃供款	94	83	114
— 以權益結算的購股權開支	1,121	—	—
	<u>6,523</u>	<u>5,781</u>	<u>5,246</u>

13. 股息

	截至十二月三十一日止年度		
	二零一六年 人民幣千元	二零一七年 人民幣千元	二零一八年 人民幣千元
宣派及支付末期股息	<u>—</u>	<u>18,000</u>	<u>—</u>

14. 物業、廠房及設備

	建築物 人民幣千元	機器及設備 人民幣千元	辦公及 其他設備 人民幣千元	運輸工具 人民幣千元	在建工程 人民幣千元	總計 人民幣千元
原值						
於二零一六年一月一日	30,140	10,043	180	94	3,506	43,963
添置	—	550	468	—	3,140	4,158
轉讓	—	—	109	—	(109)	—
於二零一六年十二月三十一日 及二零一七年一月一日	30,140	10,593	757	94	6,537	48,121
添置	—	173	21	—	3,078	3,272
轉讓	9,203	—	—	—	(9,203)	—
出售	—	(32)	—	—	—	(32)
於二零一七年十二月三十一日 及二零一八年一月一日	39,343	10,734	778	94	412	51,361
添置	—	14	2	115	173	304
出售	—	(12)	—	(94)	—	(106)
於二零一八年十二月三十一日	39,343	10,736	780	115	585	51,559
累計折舊						
於二零一六年一月一日	1,348	513	108	40	—	2,009
年內支出	1,432	1,034	112	18	—	2,596
於二零一六年十二月三十一日 及二零一七年一月一日	2,780	1,547	220	58	—	4,605
年內支出	1,548	1,112	153	17	—	2,830
出售	—	(13)	—	—	—	(13)
於二零一七年十二月三十一日 及二零一八年一月一日	4,328	2,646	373	75	—	7,422
年內支出	1,888	1,128	152	7	—	3,175
出售	—	(8)	—	(77)	—	(85)
於二零一八年十二月三十一日	6,216	3,766	525	5	—	10,512
賬面值						
於二零一八年十二月三十一日	33,127	6,970	255	110	585	41,047
於二零一七年十二月三十一日	35,015	8,088	405	19	412	43,939
於二零一六年十二月三十一日	27,360	9,046	537	36	6,537	43,516

15. 無形資產

	電腦軟件 人民幣千元
原值	
於二零一六年一月一日	188
添置	88
撇銷	(188)
	<hr/>
於二零一六年、二零一七年及二零一八年十二月三十一日	88
	<hr/>
累計折舊	
於二零一六年一月一日	13
年內攤銷撥備	21
撇銷	(13)
	<hr/>
於二零一六年十二月三十一日及二零一七年一月一日	21
年內攤銷撥備	9
	<hr/>
於二零一七年十二月三十一日及二零一八年一月一日	30
年內攤銷撥備	9
	<hr/>
於二零一八年十二月三十一日	39
	<hr/>
賬面值	
於二零一八年十二月三十一日	49
	<hr/> <hr/>
於二零一七年十二月三十一日	58
	<hr/> <hr/>
於二零一六年十二月三十一日	67
	<hr/> <hr/>

16. 生物資產

新禾的生物資產主要包括持作生產原料奶的奶牛。

新禾於二零一六年、二零一七年及二零一八年十二月三十一日擁有的生物資產數量顯示如下。新禾的生物資產包括肉牛、成母牛、育成牛及犏牛。育成牛及犏牛為未產過犏牛的奶牛。

	於十二月三十一日		
	二零一六年	二零一七年	二零一八年
	頭	頭	頭
育成牛及犏牛	905	812	784
成母牛	1,476	1,819	1,772
肉牛	—	135	62
	<u>2,381</u>	<u>2,766</u>	<u>2,618</u>

一般而言，育成牛在約14個月大時受精。成功受精約9個月後，犏牛出生，而奶牛開始生產原料奶並開始哺乳期。此時育成牛將轉入成母牛群。成母牛在約60天的乾奶期前一般產奶約305天。新出生的公犏牛將被出售，而母犏牛在餵養六個月後轉入育成牛群。肉牛在飼養3至6個月後出售獲利。出售生物資產並不是本集團的主要業務，故該所得不計作銷售收入。

新禾面對下文所述其持作生產原料奶的奶牛的多種風險。

(i) 監管及環境風險

新禾須遵守其進行種植所在地點的法律及法規。新禾已制定旨在遵守當地環境及其他法律的環境政策及程序。管理層進行定期審查以識別環境風險，並確保所制定的制度足以管理該等風險。

(ii) 氣候、疾病及其他自然風險

新禾的生物資產面對來自氣候變化、疾病及其他自然力量的破壞的風險。新禾已制定大量措施監控並減輕該等風險，包括定期檢查、疾病控制、調查以及保險。

新禾要承受乳製品價格變動帶來的公平值風險。新禾董事認為，新禾並無可用的衍生工具或其他可以訂立的合約用於管理乳製品價格下跌的風險。

於年末新禾的生物資產價值為：

	育成牛及			總計
	犏牛	成母牛	肉牛	
	人民幣千元	人民幣千元	人民幣千元	人民幣千元
於二零一六年一月一日	9,956	70,486	—	80,442
增加	15,613	—	—	15,613
飼喂增加(飼養成本及其他)	12,362	—	—	12,362
轉群	(10,173)	10,173	—	—
因出售減少	(8,838)	(12,794)	—	(21,632)
公平值變動減銷售費用產生的 收益/(虧損)	711	(4,429)	—	(3,718)
於二零一六年十二月三十一日及 二零一七年一月一日	19,631	63,436	—	83,067
增加	14,604	—	—	14,604
飼喂增加(飼養成本及其他)	15,694	—	1,688	17,382
轉群	(19,209)	19,145	64	—
因出售減少	(8,835)	(6,257)	(291)	(15,383)
公平值變動減銷售費用產生的虧損	(3,703)	(771)	(809)	(5,283)
於二零一七年十二月三十一日及 二零一八年一月一日	18,182	75,553	652	94,387
增加	2,708	—	—	2,708
飼喂增加(飼養成本及其他)	8,441	—	3,644	12,085
轉群	(14,534)	14,534	—	—
因出售減少	(1,458)	(7,001)	(3,559)	(12,018)
公平值變動減銷售費用產生的虧損	(2,565)	(38,071)	(312)	(40,948)
於二零一八年十二月三十一日	10,774	45,015	425	56,214

新禾在中國的生物資產乃由仲量聯行獨立估值，而仲量聯行乃為與新禾並無關聯的獨立合資格專業評估師，擁有適當的資格並於估值生物資產方面具有近期經驗。

生物資產公平值計量的詳情披露於過往財務資料附註7。

17. 存貨

	於十二月三十一日		
	二零一六年 人民幣千元	二零一七年 人民幣千元	二零一八年 人民幣千元
易耗品	511	649	757
原材料	20,658	19,850	13,338
	<u>21,169</u>	<u>20,499</u>	<u>14,095</u>

18. 貿易應收款項

	於十二月三十一日		
	二零一六年 人民幣千元	二零一七年 人民幣千元	二零一八年 人民幣千元
貿易應收款項	<u>2,282</u>	<u>32,803</u>	<u>13,521</u>

新禾一般給予客戶一定信用額度或提供信用期(可於若干情況下調整)。新禾並無就其貿易應收款項持有任何抵押品或作出其他信用升級。該貿易應收款項及應收票據並無計息。

於報告期末經扣除撥備的貿易應收款項及應收票據按發票日期的賬齡分析如下：

	於十二月三十一日		
	二零一六年 人民幣千元	二零一七年 人民幣千元	二零一八年 人民幣千元
3個月內	<u>2,282</u>	<u>32,803</u>	<u>13,521</u>

新禾應用國際財務報告準則第9號項下的簡易方法就所有貿易應收款項使用預期虧損撥備期限計算預期信貸虧損。為計算預期信貸虧損，貿易應收款項已根據共享信貸風險特徵及逾期日數分類。預期信貸虧損亦包含前瞻性資料。

	即期	逾期 30 日	逾期 60 日	逾期 90 日	總計
於二零一八年十二月三十一日					
加權平均預期虧損率	0%	0%	0%	0%	0%
應收金額(人民幣千元)	13,521	—	—	—	13,521
虧損撥備(人民幣千元)	—	—	—	—	—
於二零一七年十二月三十一日					
加權平均預期虧損率	0%	0%	0%	0%	0%
應收金額(人民幣千元)	32,803	—	—	—	32,803
虧損撥備(人民幣千元)	—	—	—	—	—
於二零一六年十二月三十一日					
加權平均預期虧損率	0%	0%	0%	0%	0%
應收金額(人民幣千元)	2,282	—	—	—	2,282
虧損撥備(人民幣千元)	—	—	—	—	—

19. 預付款項、按金及其他應收款項

	於十二月三十一日		
	二零一六年 人民幣千元	二零一七年 人民幣千元	二零一八年 人民幣千元
預付款項	47	26	95
按金及其他應收款項	37	755	38
預付費用	125	213	520
	<u>209</u>	<u>994</u>	<u>653</u>

上述資產概無逾期或減值。上述結餘所包括的金融資產與並無近期拖欠記錄的應收款項有關。

20. 應收直接控股公司款項／應收同系附屬公司款項／應付一間同系附屬公司款項

該等款項為免息、無抵押及須按要求償還。

21. 銀行及現金結餘

人民幣不能自由轉換為其他貨幣。然而，根據中國內地《外匯管理條例》及《結匯、售匯及付匯管理規定》，新禾可透過獲授權經營外匯業務的銀行將人民幣兌換成其他貨幣。

銀行存款按現行市場利率計息。銀行結餘乃存於近期並無違約記錄且信譽良好的銀行。

22. 貿易應付款項

新禾貿易應付款項按發票日期的賬齡分析如下：

	於十二月三十一日		
	二零一六年 人民幣千元	二零一七年 人民幣千元	二零一八年 人民幣千元
3個月內	14,902	11,335	17,957
4至6個月	19	—	741
7至12個月	35	—	—
1年以上	248	310	2,812
	<u>15,204</u>	<u>11,645</u>	<u>21,510</u>

該等貿易應付款項並無計息，其還款期一般為90日。

23. 其他應付款項及預提費用

	於十二月三十一日		
	二零一六年 人民幣千元	二零一七年 人民幣千元	二零一八年 人民幣千元
購買奶牛應付款項	—	3	3
企業所得稅外的應付稅項	13	13	12
應付第三方按金	20	120	120
應付薪金及福利	409	537	526
購買運輸服務應付款項	808	867	1,971
收購物業、廠房及設備的應付款項	5,913	3,796	3,613
其他	23	24	64
	<u>7,186</u>	<u>5,360</u>	<u>6,309</u>

24. 銀行借款

	於十二月三十一日		
	二零一六年 人民幣千元	二零一七年 人民幣千元	二零一八年 人民幣千元
銀行借款－無抵押，於一年內	<u>—</u>	<u>9,000</u>	<u>—</u>
實際利率(%)	—	5.66%	—

新禾的直接控股公司已為銀行借款提供擔保。

25. 資本

	人民幣千元
於二零一六年一月一日、二零一六年十二月三十一日	36,000
注資	<u>6,000</u>
二零一七年及二零一八年十二月三十一日	<u>42,000</u>

新禾的資本管理目標為保障新禾按持續基準經營的能力，並透過優化債務及權益結餘為股東帶來最大回報。

26. 現金流量表附註

(a) 下表列示新禾年內融資活動產生的金融負債變動：

	銀行借款 人民幣千元	應付同系 附屬公司 款項 人民幣千元	總額 人民幣千元
於二零一六年一月一日	9,773	25,034	34,807
現金流量變動	(9,773)	16,554	6,781
於二零一六年十二月三十一日及 二零一七年一月一日	—	41,588	41,588
現金流量變動	9,000	(39,498)	(30,498)
於二零一七年十二月三十一日及 二零一八年一月一日	9,000	2,090	11,090
現金流量變動	(9,000)	(2,090)	(11,090)
於二零一八年十二月三十一日	—	—	—

b) 主要非現金交易

截至二零一七年十二月三十一日止年度，新禾已宣派股息約人民幣11,700,000元，且已通過扣除應收直接控股公司款項結算。

27. 或有負債

於各有關期間末，新禾並無任何重大或有負債。

28. 承擔

	於十二月三十一日		
	二零一六年 人民幣千元	二零一七年 人民幣千元	二零一八年 人民幣千元
已訂約但未撥備的建築物	702	702	111

29. 關聯方交易**(a) 新禾的關聯方**

董事認為以下實體為新禾的關聯方：

關聯方名稱	與新禾的關係
內蒙古聖牧高科牧業有限公司	直接控股公司
內蒙古內大聖牧高科牧業有限公司	同系附屬公司
內蒙古聖牧低溫乳品有限公司	同系附屬公司
內蒙古聖牧高科奶業有限公司	同系附屬公司
內蒙古聖牧控股有限公司	同系附屬公司
巴彥淖爾市聖牧正和牧業有限公司	同系附屬公司
巴彥淖爾市聖牧偉業牧業有限公司	同系附屬公司
巴彥淖爾市聖牧盤古牧業有限責任公司	同系附屬公司
呼和浩特市聖牧高科乳品有限公司	同系附屬公司
阿拉善盟聖牧高科乳品有限公司	同系附屬公司
巴彥淖爾市聖牧套海牧業有限公司	同系附屬公司

	於十二月三十一日		
	二零一六年	二零一七年	二零一八年
	人民幣千元	人民幣千元	人民幣千元
貿易應收款項包括			
內蒙古聖牧高科奶業有限公司	905	28,074	—
阿拉善盟聖牧高科乳品有限公司	—	—	2,179
呼和浩特市聖牧高科乳品有限公司	—	4,729	5,410
	<u> </u>	<u> </u>	<u> </u>
應收／(應付)同系附屬公司款項			
巴彥淖爾市聖牧正和牧業有限公司	19,776	—	—
內蒙古內大聖牧高科牧業有限公司	202	(11)	—
巴彥淖爾市聖牧盤古牧業有限責任公司	1	—	—
巴彥淖爾市聖牧套海牧業有限公司	—	—	8,751
內蒙古聖牧控股有限公司	(41,584)	(2,079)	20,762
	<u> </u>	<u> </u>	<u> </u>

(b) 重大關聯方交易

除於過往財務資料其他地方所披露的關聯方結餘外，新禾於有關期間與其關聯方有以下交易。

	截至十二月三十一日止年度		
	二零一六年 人民幣千元	二零一七年 人民幣千元	二零一八年 人民幣千元
向下列公司銷售牛奶			
內蒙古聖牧高科奶業有限公司	53,407	60,107	5,208
阿拉善盟聖牧高科乳品有限公司	—	—	2,179
巴彥淖爾市聖牧套海牧業有限公司	—	—	8,751
呼和浩特市聖牧高科乳品有限公司	—	4,729	681
內蒙古聖牧控股有限公司	4	—	1,468
	<u>53,411</u>	<u>64,836</u>	<u>15,197</u>
向下列公司銷售奶牛			
內蒙古聖牧控股有限公司	7,670	5,014	275
	<u>7,670</u>	<u>5,014</u>	<u>275</u>

	截至十二月三十一日止年度		
	二零一六年	二零一七年	二零一八年
	人民幣千元	人民幣千元	人民幣千元
向下列公司購買飼料			
內蒙古聖牧高科奶業有限公司	<u>1,728</u>	<u>533</u>	<u>—</u>

30. 日後事項

根據日期為二零一九年二月二日的股東大會決議案，新禾股東議決宣派人民幣67,200,000元的股息。

31. 日後財務報表

新禾並無就二零一八年十二月三十一日後的任何期間編製任何經審核財務報表。

以下為獨立申報會計師中匯安達會計師事務所有限公司(香港執業會計師)發出之報告全文，以供載入本通函。



二零一九年三月十三日

就阿拉善盟聖牧五星牧業有限公司之過往財務資料致中國聖牧有機奶業有限公司董事之會計師報告

緒言

吾等就第 II-E-4 至 II-E-39 頁所載阿拉善盟聖牧五星牧業有限公司(「五星」)之過往財務資料發出報告，過往財務資料包括五星於二零一六年、二零一七年及二零一八年十二月三十一日之財務狀況表，以及截至二零一六年、二零一七年及二零一八年十二月三十一日止三個年度各年(「有關期間」)之損益及其他全面收益表、權益變動表及現金流量表，以及主要會計政策概要及其他解釋資料(統稱為「過往財務資料」)。過往財務資料構成本報告的組成部分，乃供載入 貴公司日期為二零一九年三月十三日內容有關建議透過收購聖牧沙草業有限公司 60% 股權及收購 BVI 2 100% 股權以收購五星 35% 股權之投資通函而編製。

董事對過往財務資料之責任

五星之董事須負責根據過往財務資料附註 2 所載的編製及呈列基準，編製可反映真實中肯意見之過往財務資料，並負責董事認為就編製過往財務資料而言屬必要之內部監控，以確保其不存在因欺詐或錯誤而導致之重大錯誤陳述。

申報會計師之責任

吾等之責任乃就過往財務資料發表意見，並向 閣下匯報。吾等根據香港會計師公會(「香港會計師公會」)頒佈的香港投資通函呈報聘用準則第 200 號「就投資通函內過往財務資料出具之會計師報告」開展工作。該準則規定吾等須遵守道德準則並規劃及執行工作，以合理確認過往財務資料是否不存在重大錯誤陳述。

吾等之工作涉及執行情序以獲取與過往財務資料所載金額及披露資料有關之憑證。所選定的程序取決於申報會計師之判斷，包括評估因欺詐或錯誤而導致過往財務資料出現重大錯誤陳述之風險。於作出該等風險評估時，申報會計師會考慮實體根據過往財務資料附註2所載編製及呈列基準編製可反映真實中肯意見之過往財務資料之相關內部監控，以設計適用於若干情況之程序，惟並非就實體內部監控之成效發表意見。吾等之工作亦包括評估董事所採用的會計政策是否恰當及所作出的會計估計是否合理，以及評估過往財務資料之整體呈列方式。

吾等相信所獲得之憑證屬充分及恰當，足以為吾等之意見提供基礎。

意見

吾等認為，就會計師報告而言，根據過往財務資料附註2所載編製及呈列基準，過往財務資料真實中肯反映五星於二零一六年、二零一七年及二零一八年十二月三十一日之財務狀況以及五星於有關期間之財務表現及現金流量。

根據香港聯合交易所有限公司證券上市規則須予呈報之事項

調整

於編製過往財務資料時，概無對相關財務報表(定義見第II-E-3頁)作出調整。

中匯安達會計師事務所有限公司

執業會計師

彭漢忠

審計項目董事

執業牌照編號 P05988

香港，二零一九年三月十三日

五星之過往財務資料

編製過往財務資料

下文所載的過往財務資料構成本會計師報告的組成部分。

阿拉善盟聖牧五星牧業有限公司(「五星」)為於二零一三年六月二十日在中華人民共和國(「中國」)註冊成立的有限公司，從事奶牛養殖業務。

五星已採納十二月三十一日為財政年度年結日。

五星於截至二零一六年及二零一七年十二月三十一日止兩個年度各年之法定財務報表已根據適用於在中國成立之公司之相關會計原則及財務規例編製。五星於截至二零一六年及二零一七年十二月三十一日止年度之法定財務報表由中國註冊執業會計師內蒙古勝途會計師事務所(普通合夥)進行審計。

五星之董事已根據國際會計準則理事會頒佈的國際財務報告準則(「國際財務報告準則」)編製五星於有關期間之財務報表(「相關財務報表」)。吾等已根據香港會計師公會頒佈的香港審計準則就相關財務報表進行獨立審計。

除另有指明外，過往財務資料以人民幣(「人民幣」)呈列，所有金額已約整至最接近的千位數(人民幣千元)。

損益及其他全面收益表

	附註	截至十二月三十一日止年度		
		二零一六年 人民幣千元	二零一七年 人民幣千元	二零一八年 人民幣千元
收入	8	114,033	89,738	89,906
銷售成本		(64,045)	(53,301)	(69,632)
毛利		49,988	36,437	20,274
其他收入		166	85	22
生物資產公平值減銷售費用之 變動產生的虧損	16	(4,597)	(22,898)	(41,293)
銷售及分銷開支		(1,347)	(1,033)	(1,122)
行政及其他經營開支		(3,526)	(1,480)	(1,527)
融資成本		(1,638)	(1,077)	(605)
其他開支		(69)	(13)	—
除稅前溢利／(虧損)		38,977	10,021	(24,251)
所得稅開支	11	—	—	—
年內溢利／(虧損)及全面收益／ (虧損)總額	12	<u>38,977</u>	<u>10,021</u>	<u>(24,251)</u>

財務狀況表

	附註	於十二月三十一日		
		二零一六年 人民幣千元	二零一七年 人民幣千元	二零一八年 人民幣千元
非流動資產				
物業、廠房及設備	14	71,574	65,176	60,783
無形資產	15	65	56	47
生物資產	16	154,444	153,081	116,040
其他非流動資產		251	—	—
		<u>226,334</u>	<u>218,313</u>	<u>176,870</u>
流動資產				
存貨	17	28,340	27,595	33,286
生物資產	16	—	717	69
貿易應收款項	18	1,424	2,815	8,884
預付款項、按金及其他應收款項	19	1,470	1,443	1,206
應收直接控股公司款項	20	72,228	—	—
應收一間同系附屬公司款項	20	220	—	42
銀行及現金結餘	21	10,925	128	1,561
		<u>114,607</u>	<u>32,698</u>	<u>45,048</u>
流動負債				
貿易應付款項及應付票據	22	32,198	16,453	22,293
其他應付款項及預提費用	23	14,144	4,082	4,119
合約負債		27	186	66
應付同系附屬公司款項	20	57,895	4,592	2,993
銀行借款	24	6,000	9,000	—
		<u>110,264</u>	<u>34,313</u>	<u>29,471</u>
淨流動資產／(負債)		<u>4,343</u>	<u>(1,615)</u>	<u>15,577</u>
淨資產		<u>230,677</u>	<u>216,698</u>	<u>192,447</u>
資產及儲備				
資本	25	70,000	70,000	70,000
儲備		<u>160,677</u>	<u>146,698</u>	<u>122,447</u>
權益總額		<u>230,677</u>	<u>216,698</u>	<u>192,447</u>

權益變動表

	資本儲備		法定盈餘		總計
	資本	(附註 i)	(附註 ii)	保留盈利	
	人民幣千元	人民幣千元	人民幣千元	人民幣千元	人民幣千元
於二零一六年一月一日	70,000	1,416	11,809	106,287	189,512
以權益結算的購股權安排	—	2,188	—	—	2,188
轉撥自保留盈利	—	—	3,898	(3,898)	—
年內溢利及全面收益總額	—	—	—	38,977	38,977
於二零一六年十二月三十一日及 二零一七年一月一日	70,000	3,604	15,707	141,366	230,677
轉撥自保留盈利	—	—	1,002	(1,002)	—
已宣派及已派付股息	—	—	—	(24,000)	(24,000)
年內溢利及全面收益總額	—	—	—	10,021	10,021
於二零一七年十二月三十一日及 二零一八年一月一日	70,000	3,604	16,709	126,385	216,698
年內虧損及全面虧損總額	—	—	—	(24,251)	(24,251)
於二零一八年十二月三十一日	<u>70,000</u>	<u>3,604</u>	<u>16,709</u>	<u>102,134</u>	<u>192,447</u>

附註：

- i) 資本儲備指五星的最終控股公司中國聖牧有機奶業有限公司就授予五星僱員最終控股公司的購股權而作出的供款。
- ii) 根據中國相關法律及五星組織章程細則，五星須設立若干不可分派的法定儲備。法定盈餘儲備僅可在有關權力機構批准的情況下用於預定用途。

現金流量表

	截至十二月三十一日止年度		
	二零一六年 人民幣千元	二零一七年 人民幣千元	二零一八年 人民幣千元
經營活動所得現金流量			
除稅前溢利／(虧損)	38,977	10,021	(24,251)
調整：			
生物資產公平值減銷售費用之變動產生的虧損	4,597	22,898	41,293
利息收入	(131)	(60)	(22)
融資成本	1,638	1,077	605
物業、廠房及設備折舊	3,735	4,928	5,041
無形資產攤銷	8	9	9
以權益結算的購股權開支	2,188	—	—
營運資金變動前的經營溢利	51,012	38,873	22,675
存貨變動	(6,332)	745	(5,691)
貿易應收款項變動	8,587	(1,391)	(6,069)
預付款項、按金及其他應收款項變動	10,047	27	237
貿易應付款項及應付票據變動	(1,431)	(15,745)	5,840
其他應付款項及預提費用變動	849	(681)	303
合約負債變動	27	159	(120)
其他非流動資產變動	491	251	—
經營活動所得現金淨額	63,250	22,238	17,175
投資活動所得現金流量			
已收利息	131	60	22
購買物業、廠房及設備	(7,751)	(11,075)	(914)
購買無形資產	(16)	—	—
購買生物資產	(68,877)	(42,067)	(51,329)
出售生物資產所得款項	26,292	19,815	47,725
出售物業、廠房及設備所得款項	70	3,164	—
同系附屬公司還款／(墊款予同系附屬公司)	11,069	220	(42)
(墊款予直接控股公司)／直接控股公司還款	(22,803)	56,628	—
投資活動(所用)／所得現金淨額	(61,885)	26,745	(4,538)

	截至十二月三十一日止年度		
	二零一六年 人民幣千元	二零一七年 人民幣千元	二零一八年 人民幣千元
融資活動所得現金流量			
已付利息	(1,638)	(1,034)	(605)
同系附屬公司墊款／(向同系附屬公司還款)	24,326	(53,303)	(1,599)
已付股息	—	(8,400)	—
新增銀行借款	6,000	9,000	—
償還銀行借款	(27,535)	(6,000)	(9,000)
	<u>1,153</u>	<u>(59,780)</u>	<u>(11,204)</u>
融資活動所得／(所用)現金淨額	1,153	(59,780)	(11,204)
現金及現金等價物增加／(減少)淨額	2,518	(10,797)	1,433
年初現金及現金等價物	8,407	10,925	128
	<u>10,925</u>	<u>128</u>	<u>1,561</u>
年末現金及現金等價物	10,925	128	1,561
	<u>10,925</u>	<u>128</u>	<u>1,561</u>
現金及現金等價物分析			
銀行及現金結餘	<u>10,925</u>	<u>128</u>	<u>1,561</u>

過往財務資料附註

1. 一般資料

五星為於二零一三年六月二十日在中國註冊成立的有限公司，註冊辦事處及主要營業地點地址為內蒙古自治區阿拉善盟阿拉善左旗敖倫布拉格鎮和平嘎查。

五星主要在中國從事奶牛養殖業務。

五星之董事認為，於二零一八年十二月三十一日，中國聖牧有機奶業有限公司為五星的最終控股公司。

2. 過往財務資料之編製及呈列基準

過往財務資料已根據下文附註4所載符合國際會計準則理事會頒佈的國際財務報告準則（「國際財務報告準則」）之會計政策編製。此外，過往財務資料載有香港聯合交易所有限公司證券上市規則及香港公司條例所規定的適用披露資料。

3. 採納新訂及經修訂國際財務報告準則

五星已採納與其業務相關並自二零一八年一月一日起會計年度生效之所有新訂及經修訂國際財務報告準則，當中包括國際財務報告準則、國際會計準則及詮釋。

五星並無應用已頒佈但尚未生效之新訂及經修訂國際財務報告準則。五星已開始評估該等新訂及經修訂國際財務報告準則所帶來的影響，惟尚未確定該等新訂及經修訂國際財務報告準則會否對五星之經營業績及財務狀況造成重大影響。

4. 主要會計政策

過往財務資料乃按歷史成本慣例編製，惟生物資產按公平值減銷售費用計量。除另有指明外，過往財務資料以五星之功能及呈列貨幣人民幣呈列，所有數字已約整至最接近的千位數（人民幣千元）。

編製符合國際財務報告準則之過往財務資料須使用若干主要假設及估計。董事亦須於應用會計政策時作出判斷。對過往財務資料而言屬重大之假設及估計所涉及的範圍，於過往財務資料附註5披露。

編製過往財務資料所應用的主要會計政策載於下文。

物業、廠房及設備

除在建工程外，物業、廠房及設備乃以成本減累計折舊及累計減值虧損列賬。物業、廠房及設備項目的成本包括其購買價及將資產運抵指定地點並使其達到預定可使用狀態的任何直接應佔成本。

僅於與該項目有關之未來經濟利益有可能流入五星，且該項目成本能可靠計量時，則其後成本方會計入資產賬面值或確認為個別資產(按適用者)。所有其他維修及保養於其產生期間在損益內確認。

物業、廠房及設備的折舊以直線法按估計可使用年期使用足以撇銷其成本減其剩餘價值的比率計算。主要可使用年期如下：

	可使用年期	剩餘價值
建築物	20年	5%
機械及設備	5至10年	5%
辦公及其他設備	5年	5%
運輸工具	5年	5%

剩餘價值、可使用年期及折舊方法於各報告期末進行審查及調整(如適用)。

在建工程指興建中建築物(廠房及機器尚未安裝)，乃按成本扣除減值虧損列賬，並於相關資產可供使用時開始折舊。

生物資產

生物資產包括奶牛及肉牛。奶牛(分為成母牛、育成牛及犏牛)乃由五星餵養，作生產原料奶之用。肉牛乃由五星餵養供出售。

生物資產於初始確認時及報告期末按公平值減銷售費用計量，所得的任何收益或虧損於產生年度在損益內確認。銷售費用為出售資產直接應佔的增量費用，主要為運輸費用，不包括融資成本及所得稅。生物資產的公平值由專業評估師按其現時所處位置及狀況獨立釐定。

飼養成本及其他相關成本(包括飼養育成牛及犏牛所產生的折舊開支、水電成本及消耗物)會被資本化，直至育成牛及犏牛開始產奶。

無形資產

單獨收購的無形資產於初始確認時按成本計量。無形資產的可使用年期分為有限期或無限期。有限期的無形資產按可使用經濟年期後繼續攤銷，並於有跡象顯示無形資產可能出現減值時評估減值。有限可使用年期的無形資產的攤銷期及攤銷方法至少於每個財政年度末複核一次。

無固定可使用年期的無形資產個別地或按現金產生單位層面每年進行減值測試。該等無形資產不予攤銷。無固定年期的無形資產的可使用年期每年檢討，以確定無固定年期的評估是否仍具支持性。否則，可使用年期由無固定轉為固定的評估變動於往後入賬。

電腦軟件

電腦軟件按成本減任何減值虧損列賬，並於估計可使用年期5至10年按直線法攤銷。

存貨

存貨乃按成本值與可變現淨值兩者的較低者入賬。成本以先進先出基準釐定。可變現淨值乃根據估計售價減估計完成及出售所產生的任何費用計算。

確認及終止確認金融工具

五星於成為工具合約條文的訂約方時於財務狀況表中確認金融資產及金融負債。

於收取資產現金流量的已訂約權利屆滿、五星轉讓資產擁有權的絕大部分風險及回報或五星並無轉讓亦無保留資產擁有權的絕大部分風險及回報，惟不保留資產的控制權時，終止確認金融資產。終止確認一項金融資產時，資產賬面值與已收代價總額之間的差額於損益內確認。

倘相關合約訂明的責任獲解除、撤銷或屆滿，則終止確認金融負債。已終止確認金融負債賬面值與已付代價之間的差額於損益內確認。

按攤銷成本列賬的金融資產

對於按攤銷成本列賬的金融資產，五星首先會個別評估個別重大的金融資產有否減值，或集體評估非個別重大的金融資產有否減值。倘五星釐定個別已評估金融資產（不論是否屬重大）並不存有減值的客觀證據，則會將有關五星資產納入一組具類似信貸風險特質的金融資產內，並集體進行減值評估。個別已進行減值評估並確認或持續確認減值虧損的資產，不會納入集體評估減值之列。

任何已識別的減值虧損金額按該資產賬面值與估計未來現金流量（不包括尚未產生的未來信貸虧損）現值的差額計量。估計未來現金流量的現值以金融資產的原實際利率（即初步確認時計算的實際利率）貼現。

該資產的賬面值透過使用撥備賬調低，而虧損於損益內確認。利息收入繼續就已調低賬面值按計量減值虧損時貼現未來現金流量所用的利率計量。貸款及應收款項連同任何相關撥備於日後並無實際收款可能而全部抵押品已變現或已轉移予五星時撇銷。包括從已減值金融資產賬面值撇銷自撥備賬扣除金額之其他標準。

倘估計減值虧損金額於其後期間因確認減值後發生的事件而增加或減少，先前已確認的減值虧損會透過調整撥備賬進行增減。倘其後收回撇銷款項，收回的款項則計入損益的其他開支。

預期信貸虧損的虧損撥備

五星就按攤銷成本列賬的金融資產的預期信貸虧損確認虧損撥備。預期信貸虧損為加權平均信貸虧損，並以發生違約風險的金額為加權數值。

於各報告期末，五星按相等於預期信貸虧損的金額計量金融工具的虧損撥備，而有關預期信貸虧損乃因所有可能於該涉及貿易應收款項的金融工具的預計年期內發生違約事件而導致（「永久預期信貸虧損」），或因該金融工具的信貸風險自初步確認以來大幅增加而導致。

倘於報告期末某項金融工具（貿易應收款項除外）的信貸風險自初步確認以來並無大幅增加，五星按相等於部分永久預期信貸虧損（即該金融工具可能於報告期後 12 個月內發生違約事件而導致的預期信貸虧損）的金額計量該金融工具的虧損撥備。

預期信貸虧損金額或旨在將報告期末的虧損撥備調整至所需金額而撥回的金額於損益確認為減值收益或虧損。

現金及現金等價物

就現金流量表而言，現金及現金等價物指銀行及庫存現金、於銀行及其他金融機構的活期存款，以及可即時兌換為已知金額現金、所涉價值變動風險不高的短期高流動性投資。現金及現金等價物的組成部分亦包括須按要求償還並構成五星之現金管理組成部分之銀行透支。

金融負債及權益工具

金融負債及權益工具乃根據所訂立的合約安排的實質內容以及在國際財務報告準則對金融負債及權益工具的定義予以分類。權益工具指任何可證明於五星經扣除其所有負債後於資產中擁有剩餘權益的合約。就特定類別的金融負債及權益工具而採納的會計政策載於下文。

貿易及其他應付款項

貿易及其他應付款項初步按公平值確認，其後則以實際利率法按攤銷成本計量，惟在貼現影響並不重大的情況下則以成本列賬。

借款

借款初步按公平值扣除所產生的交易成本確認，其後則以實際利率法按攤銷成本計量。

除非五星有權無條件將債務結算日期延遲至報告期後至少 12 個月，否則借款將被分類為流動負債。

權益工具

五星發行的權益工具按已收取的所得款項扣除直接發行成本入賬。

客戶合約收益

銷售收入參考常見業務慣例按客戶合約列明的代價計量，且不包括代表第三方收取的款項。倘合約規定客戶付款與轉移承諾產品或服務期間超過一年，代價須就重大融資組成部分的影響作出調整。

五星於透過將產品或服務的控制權轉讓予客戶而達成履約責任時確認銷售收入。視乎合約條款及該合約適用法例，履約責任可隨時間或於某一時間點達成。倘符合以下條件，履約責任須隨時間達成：

- 客戶同時接受及使用五星履約所提供的利益；
- 五星履約產生或增強一項於產生或增強時由客戶控制的資產；或
- 五星履約並無產生對五星而言具替代用途的資產，且五星對迄今完成的履約付款具有可執行權利。

倘履約責任隨時間達成，銷售收入參考達成該履約責任的進度確認，否則銷售收入於客戶取得產品或服務的控制權時的交付時間點確認。

其他收入

利息收入以實際利率法確認。

僱員福利

(a) 退休金責任

五星須參加由中國政府營辦的定額供款退休計劃。五星須按支付僱員薪金的若干百分比向退休計劃作出供款。有關供款於根據退休計劃規則作出供款時於損益中扣除。僱主不得將已沒收的供款用於扣減其現有之供款水平。

(b) 離職福利

離職福利於五星不再能取消提供該等福利時及五星確認涉及支付離職福利的重組成本時(以較早者為準)確認。

借款成本

購買、建造或生產合資格資產(即須一段頗長時間達至其擬定用途或銷售用途的資產)的直接借款成本乃撥作該等資產的部分成本，直至資產大致上可以投入擬定用途或出售時為止。特定借款於撥作合資格資產的支出前用作短暫投資所賺取的投資收入，會從合資格撥作資本的借款成本中扣除。

就於一般情況及用作取得合資格資產而借入之資金而言，合資格撥充資本之借款成本金額乃採用該資產開支之資本化率計算。資本化率為五星於期內尚未償還借款(就取得合資格資產而借入之特定借款除外)適用之加權平均借款成本。

所有其他借款成本均於產生期間在損益內確認。

稅項

所得稅指即期稅項及遞延稅項的總和。

現時應付稅項乃按年度應課稅溢利計算。應課稅溢利與於損益內所確認的溢利不同，乃由於前者不包括在其他年度應課稅或可扣減收入或開支項目，且不包括永遠毋須課稅或不可扣稅的項目。五星的即期稅項負債乃按報告期末已實行或大致上已實行的稅率計算。

遞延稅項就過往財務資料中的資產及負債賬面值與計算應課稅溢利所使用的相應稅基的差額予以確認。遞延稅項負債一般就所有應課稅暫時差額確認，而遞延稅項資產乃按可能出現可利用可扣稅暫時差額、未動用稅項虧損或未動用稅項回撥的應課稅溢利時確認。倘暫時差額由初步確認一項不影響應課稅溢利或會計溢利的交易所涉及的其他資產及負債產生，則毋須確認有關資產及負債。

遞延稅項負債就於附屬公司的投資產生應課稅暫時差額予以確認，惟五星可控制暫時差額的撥回及暫時差額可能不會在可預見將來撥回則另作別論。

遞延稅項資產的賬面值乃於各報告期末進行審閱，並在不可能有足夠應課稅溢利可用以收回全部或部分資產時予以扣減。

遞延稅項乃根據於報告期末已實施或已大致實施的稅率，按清償負債或變現資產的期間預期適用的稅率計算。遞延稅項於損益內確認，惟在遞延稅項與在其他全面收益或直接在權益中確認的項目有關的情況下，遞延稅項亦會在其他全面收益或直接在權益中確認。

遞延稅項資產及負債計量反映五星預期於報告期末收回其資產或清償其負債的賬面值所產生的稅務結果。

倘擁有可依法執行的權利可將即期稅項資產與即期稅項負債抵銷，且遞延稅項資產及遞延稅項負債與同一稅務機關對其徵收的所得稅有關及五星擬按淨額基準結算即期稅項資產及負債，則遞延稅項資產及遞延稅項負債可予抵銷。

政府補貼

倘能合理肯定能收到政府補貼及遵循補貼附帶的所有條款，政府補貼會按公平值確認。倘有關補貼乃與一項開支項目有關，則補貼於擬用作補償的成本支出期間按系統基準確認為收入。

關聯方

關聯方為與五星有關連的人士或實體。

(A) 倘屬以下人士，則該人士或其家族近親成員與五星有關連：

- (i) 控制或共同控制五星；
- (ii) 對五星有重大影響力；或
- (iii) 擔任五星或其母公司的主要管理層成員。

(B) 倘符合下列任何條件，即該實體與五星有關連：

- (i) 該實體與五星屬同一集團的成員公司(即各母公司、附屬公司及同系附屬公司彼此間有關連)。
- (ii) 一個實體為另一個實體的聯營公司或合營公司(或另一個實體為某集團旗下聯營公司或合營公司的成員公司)。
- (iii) 兩個實體均為同一第三方的合營公司。
- (iv) 一個實體為第三方實體的合營公司，而另一個實體為該第三方實體的聯營公司。
- (v) 該實體是以五星或其關連實體的僱員為受益人的離職後福利計劃。倘五星本身即為該計劃，則提供資助的僱主亦與五星有關連。
- (vi) 該實體受(A)項所識別人土控制或共同控制。
- (vii) (A)(i)項所識別人土對該實體有重大影響力或屬該實體(或該實體母公司)的主要管理層成員。

(viii) 該實體或其任何集團成員公司提供主要管理人員服務予五星或其母公司。

資產減值

於各報告期末，五星審閱其有形及無形資產(應收款項除外)的賬面值，以釐定有否任何跡象顯示該等資產出現減值虧損。倘存在任何有關跡象，則估計資產的可收回金額以釐定減值虧損的程度。倘無法估計個別資產的可收回金額，五星將會估計該資產所屬的現金產生單位的可收回金額。

可收回金額是指公平值減出售成本或減使用價值，以較高者為準。於評估使用價值時，估計日後現金流量乃按稅前貼現率貼現至其現值。稅前貼現率反映當時市場對貨幣時間值的評估及該資產的特有風險。

倘估計資產或現金產生單位的可收回金額低於其賬面值，則資產或現金產生單位的賬面值將調低至其可收回金額。減值虧損即時於損益內確認，除非有關資產按重估金額列賬，在此情況下，減值虧損會被視為重估減值。

倘減值虧損於其後撥回，資產或現金產生單位的賬面值調高至其經修訂的估計可收回金額，惟調高後的賬面值不得超過倘該資產或現金產生單位在過往年度並無確認減值虧損時原應釐定的賬面值(扣除攤銷或折舊)。減值虧損的撥回即時於損益內確認，除非有關資產按重估金額列賬，在此情況下，所撥回的減值虧損會被視為重估增值。

撥備及或有負債

當五星因已發生的事件須承擔現有法定或推定責任，而履行責任有可能導致經濟利益流出，在有可靠估計的情況下，須對該等不確定時間或金額的負債確認撥備。倘貨幣的時間價值重大，則撥備須按預期用於履行有關責任所需的支出的現值列賬。

倘導致經濟利益流出的可能性偏低或有關金額無法可靠估計，則有關責任須披露為或有負債，除非其導致經濟利益流出的可能性極低則另作別論。潛在責任僅能以一個或數個未來事項會否發生予以證實，除非其導致經濟利益流出的可能性極低，否則有關責任亦須披露為或有負債。

報告期後事項

提供有關五星於報告期末狀況的額外資料或所提供的額外資料指出持續經營的假設並不適當之報告期後事項均屬於調整事項，須於過往財務資料內反映。倘並非屬調整事項的報告期後事項屬重大，則須於過往財務資料附註中披露。

5. 主要估計

下文載述因有關期間末存在重大風險極可能導致須對下一個財政年度的資產及負債賬面值作出重大調整而作出有關未來及其他主要估計不確定因素來源的主要假設。

(a) 生物資產的公平值

五星的生物資產乃按公平值減銷售費用估值。生物資產的公平值乃根據於各年末的市場定價並參考物種、年齡、成長狀況、所產生的成本及預期產奶量作出調整以反映生物資產的不同特性及／或生長階段後釐定；或倘未能獲得市場定價，則根據生物資產的預期淨現金流量按現行市場釐定利率貼現的現值釐定。估計的任何變動均可能會對生物資產的公平值造成重大影響。獨立合資格專業評估師及管理層定期審閱假設及估計以識別生物資產公平值的任何重大變動。進一步詳情載列於過往財務資料附註7及16內。

(b) 應收款項減值

管理層會就債務人未能支付所需款項產生的估計虧損評估呆賬。管理層根據個別應收款項結餘的可收回性評估、客戶信譽及過往撇銷經驗作出估計。倘若債務人的財務狀況惡化，實際撇銷將會較估計撇銷為高。

(c) 存貨減值

管理層根據產成品的整體預計售價、製成產成品的估計費用及所需的估計銷售費用估計存貨之可變現淨值。倘若存貨的成本值高於可變現淨值，存貨的賬面值將撇減至成本以下，即可變現淨值。倘若管理層估計發生變更，則有關存貨價值下降的撥備將於損益內確認。

(d) 物業、廠房及設備與折舊

五星就其物業、廠房及設備釐定估計可使用年期、剩餘價值及相關折舊開支。該估計乃根據性質及功能相似的物業、廠房及設備的實際可使用年期及剩餘價值的過往經驗而作出。倘可使用年期及剩餘價值與原先估計者不同，五星將修訂折舊開支或將撇銷或撇減技術上已過時或已廢棄或已出售的非策略性資產。

6. 財務風險管理

五星業務使其面對多項財務風險：外幣風險、信貸風險、流動資金風險及利率風險。五星的整體風險管理計劃專注於金融市場無法預測的特性，並尋求盡量減少對五星財務表現造成的潛在不利影響。

(a) 外幣風險

由於五星大部分業務交易、資產及負債主要以人民幣計值，故其所承受的外幣風險極低。五星目前並無就外幣交易、資產及負債設立外幣對沖政策。五星將會密切監察外幣風險並在有需要時考慮對沖重大外幣風險。

(b) 信貸風險

計入財務狀況表的銀行及現金結餘以及貿易及其他應收款項的賬面值指五星就其金融資產所面對的最大信貸風險。

五星面臨重大集中的信貸風險。五星僅與獲認同及信譽良好的第三方及直接控股公司進行交易。根據五星的政策，凡有意以信貸形式交易的客戶，均須通過信貸審查。此外，應收款項結餘會持續受到監察，且五星所面對的壞賬風險並不重大。

由於對手方為信譽昭著的銀行，銀行及現金結餘的信貸風險有限。

五星比較金融資產於報告日期的違約風險與於初始確認日期的違約風險，以評估金融資產的信貸風險有否於各報告期內按持續基準大幅增加。五星亦考慮所得合理及有理據支持的前瞻性資料，尤其包括使用下列資料：

- 內部信貸評級；

- 外部信貸評級(如有)；
- 預期導致借款方履行責任能力出現重大變動的業務、財務或經濟狀況的實際或預期重大不利變動；
- 借款方經營業績的實際或預期重大變動；
- 同一借款方的其他金融工具之信貸風險顯著增加；
- 抵押品價值或擔保或信貸提升措施的質素的重大變動；及
- 借款方預期表現及行為的重大變動，包括借款方的付款狀況變動。

倘債務人的合約付款逾期超過90日，則假定信貸風險大幅增加。當對手方無法於合約付款到期時60日內支付款項，則金融資產出現違約。

金融資產於合理預期無法收回(例如債務人無法與五星達成還款計劃)時撇銷。倘債務人於逾期後360日未能作出合約付款，五星通常會撇銷有關應收款項。倘應收款項被撇銷，則五星(在實際可行及符合經濟效益的情況下)繼續採取強制行動試圖收回到期應收款項。

(c) 流動資金風險

五星設有政策為定期監察現時及預期流動資金需求，以確保維持充足現金儲備，滿足其短期及長期流動資金需求。五星的所有金融負債均於一年內到期。

(d) 利率風險

由於五星概無重大計息資產及負債，其經營現金流量大部分獨立於市場利率的變動。

(e) 金融工具類別

	於十二月三十一日		
	二零一六年 人民幣千元	二零一七年 人民幣千元	二零一八年 人民幣千元
金融資產：			
按攤銷成本列賬的金融資產 (包括現金及現金等價物)	<u>86,183</u>	<u>4,342</u>	<u>11,595</u>
金融負債：			
按攤銷成本列賬的金融負債	<u>110,237</u>	<u>34,127</u>	<u>29,405</u>

(f) 公平值

於財務狀況表所反映的五星金融資產及金融負債的賬面值與其各自的公平值相若。

7. 公平值計量

公平值為市場參與者間於計量日期進行的有序交易中，出售資產所收取或轉讓負債所支付之價格。以下披露的公平值計量使用公平值等級，將用以計量公平值的估值方法的參考值分為三個等級：

- 第一級 — 基於相同資產或負債於活躍市場中所報未調整價格
- 第二級 — 基於可直接或間接觀察到的所有參考值(對記錄的公平值有重大影響)的估值方法
- 第三級 — 基於不可觀察到市場數據的任何參考值(不可觀察參考值)(對記錄的公平值有重大影響)的估值方法

(a) 於十二月三十一日的公平值等級披露：

	使用以下參考值的公平值計量：			
	第一級	第二級	第三級	總計
	人民幣千元	人民幣千元	人民幣千元	人民幣千元
經常性公平值計量：				
於二零一八年十二月三十一日	—	—	116,109	116,109
於二零一七年十二月三十一日	—	—	153,798	153,798
於二零一六年十二月三十一日	—	—	154,444	154,444

截至二零一六年、二零一七年及二零一八年十二月三十一日止年度，第一級與第二級之間並無轉移，或轉入或轉出第三級。五星的政策為於發生轉移的有關期間結束時確認公平值等級之間的轉移。

(b) 於十二月三十一日五星所採用的估值程序及公平值計量所採用的估值方法及參考值的披露：

五星的財務總監負責就財務報告進行所需的資產及負債的公平值計量(包括第三級公平值計量)。財務總監就此等公平值計量直接向董事匯報。財務總監與董事每年至少兩次討論估值程序及結果。

截至二零一六年、二零一七年及二零一八年十二月三十一日止年度，五星已委聘獨立估值師仲量聯行企業評估及諮詢有限公司(「仲量聯行」)釐定生物資產的公平值。

於損益內確認的收益或虧損總額(包括於報告期末持有資產的收益或虧損總額)於生物資產公平值減銷售費用之變動產生的虧損內呈列。

第三級公平值計量所採用的關鍵不可觀察參考值主要為：

類型	估值方法及關鍵參考值	重大不可觀察參考值	關鍵不可觀察參考值與公平值計量之間的相互關係
犢牛及育成牛	於各報告日期前6個月內購買的育成牛的公平值乃加上由採購日期起至報告日期之間的飼養成本而予以調整。	14個月大的育成牛的平均市價：二零一八年為人民幣19,000元、二零一七年為人民幣19,700元及二零一六年為人民幣20,500元	市價增加時，估計公平值增加。
	就犢牛及其餘育成牛而言，14個月大的育成牛的公平值參考交投活躍市場的市價釐定。		
	超過14個月大的育成牛的公平值按加上將育成牛從14個月大餵養至各自特定年齡所需的飼養成本，再加上估計飼養者所要求的利潤釐定。		
	小於14個月大的育成牛的公平值及犢牛的公平值乃按分包將育成牛或犢牛從各自特定年齡餵養至14個月大所需的飼養成本及飼養者所要求的利潤釐定。		
成母牛	成母牛的公平值乃使用多期超額盈利法釐定，該方法乃根據該等成母牛將產生的貼現未來現金流釐定。	就成母牛的數量而言，假設現有成母牛數目於預測期間按若干淘汰率由於自然或非自然因素(包括疾病、難產、低產奶量或全部哺乳期結束)而於年末減少，估計整體淘汰率將隨著哺乳期數目增加而上升逾18%至100%。	估計淘汰率上升時，估計公平值減少。
	根據過往數據估計，胎間距(包括乾奶期及間歇期)假設為400天(每頭成母牛將每隔400天誕下一頭犢牛)。此400天期間在此估值中為一個泌奶周期。	每頭成母牛最多可經歷六至七個哺乳期。二零一八年的估計每個哺乳期內每頭平均原料奶產量介乎9.7噸至11.0噸、二零一七年介乎9.9噸至11.3噸及二零一六年介乎9.1噸至10.8噸，視乎哺乳期的次數及個體健康狀況而定。	估計原料奶產量增加時，估計公平值增加。

類型	估值方法及關鍵參考值	重大不可觀察參考值	關鍵不可觀察參考值與公平值計量之間的相互關係
		二零一八年每千克原料奶的估計飼養成本為人民幣2.30元、二零一七年為人民幣2.22元及二零一六年為人民幣2.30元。	每千克原料奶的估計飼養成本上漲時，估計公平值減少。
		二零一八年的估計本地未來每噸原料奶市價為人民幣4,850元、二零一七年為每噸人民幣4,700元及二零一六年為每噸人民幣5,000元。	估計未來本地原料奶市價上漲時，估計公平值增加。
		使用資本資產定價模型計算，二零一八年的貼現率為14.00%、二零一七年為14.00%及二零一六年為14.00%。	貼現率提高時，估計公平值減少。

8. 銷售收入

銷售收入指銷售原料奶基於所售貨品的發票淨值，減去退貨撥備及貿易折扣後的數額。銷售收入確認的所有時間為於一個時間點。

9. 其他收入

	截至十二月三十一日止年度		
	二零一六年 人民幣千元	二零一七年 人民幣千元	二零一八年 人民幣千元
政府補貼	35	25	—
利息收入	131	60	22
	<u>166</u>	<u>85</u>	<u>22</u>

10. 分部資料

五星的經營分部為於中國的奶牛養殖業務。由於該分部為五星僅有的經營分部，概無呈列有關分部的進一步分析。

五星的經營及營運資產主要位於中國。因此，概無呈列地區分部資料。

於有關期間為五星貢獻 10% 以上銷售收入的單一客戶或一組受共同控制客戶如下：

	截至十二月三十一日止年度		
	二零一六年	二零一七年	二零一八年
	人民幣千元	人民幣千元	人民幣千元
客戶 A	113,813	89,738	84,158

11. 所得稅開支

根據《中華人民共和國企業所得稅法》(「企業所得稅法」)，五星來自農業活動(如奶牛養殖)的收入豁免繳納所得稅。

所得稅開支與除稅前溢利／(虧損)乘以中國企業所得稅率的調整過程如下：

	截至十二月三十一日止年度		
	二零一六年	二零一七年	二零一八年
	人民幣千元	人民幣千元	人民幣千元
除稅前溢利／(虧損)	38,977	10,021	(24,251)
按國內所得稅稅率 25% 計算的稅項	9,744	2,505	(6,063)
毋須課稅收入	(28,550)	(22,456)	(22,482)
不可扣稅開支，淨額	18,806	19,951	28,545
所得稅開支	—	—	—

12. 年內溢利／(虧損)

五星於有關期間的溢利／(虧損)已扣除下列各項：

	截至十二月三十一日止年度		
	二零一六年 人民幣千元	二零一七年 人民幣千元	二零一八年 人民幣千元
生物資產公平值減銷售費用之變動			
產生的虧損	4,597	22,898	41,293
物業、廠房及設備折舊	3,735	4,928	5,041
無形資產攤銷	8	9	9
核數師薪酬	—	—	—
董事薪酬	—	—	—
僱員福利開支			
— 工資、薪金、花紅及津貼	5,922	6,023	6,290
— 其他社會保險及福利	410	439	369
— 退休金計劃供款	56	106	88
— 以權益結算的購股權開支	2,188	—	—
	<u>8,576</u>	<u>6,568</u>	<u>6,747</u>

13. 股息

	截至十二月三十一日止年度		
	二零一六年 人民幣千元	二零一七年 人民幣千元	二零一八年 人民幣千元
宣派及支付末期股息	<u>—</u>	<u>24,000</u>	<u>—</u>

14. 物業、廠房及設備

	建築物 人民幣千元	機器及設備 人民幣千元	辦公及 其他設備 人民幣千元	運輸工具 人民幣千元	在建工程 人民幣千元	總計 人民幣千元
原值						
於二零一六年一月一日	38,808	16,451	282	387	17,072	73,000
添置	197	1,898	1,014	9	4,121	7,239
轉讓	11,398	—	—	—	(11,398)	—
出售	(68)	—	(15)	—	—	(83)
於二零一六年十二月三十一日 及二零一七年一月一日	50,335	18,349	1,281	396	9,795	80,156
添置	—	1,572	12	110	—	1,694
轉讓	5,587	—	—	—	(5,587)	—
出售	—	—	(465)	(85)	(2,910)	(3,460)
於二零一七年十二月三十一日 及二零一八年一月一日	55,922	19,921	828	421	1,298	78,390
添置	—	104	56	—	488	648
於二零一八年十二月三十一日	55,922	20,025	884	421	1,786	79,038
累計折舊						
於二零一六年一月一日	2,370	2,321	32	137	—	4,860
年內支出	1,860	1,467	329	79	—	3,735
出售	(6)	—	(7)	—	—	(13)
於二零一六年十二月三十一日 及二零一七年一月一日	4,224	3,788	354	216	—	8,582
年內支出	2,507	2,189	156	76	—	4,928
出售	—	—	(229)	(67)	—	(296)
於二零一七年十二月三十一日 及二零一八年一月一日	6,731	5,977	281	225	—	13,214
年內支出	2,698	2,086	173	84	—	5,041
於二零一八年十二月三十一日	9,429	8,063	454	309	—	18,255
賬面值						
於二零一八年十二月三十一日	46,493	11,962	430	112	1,786	60,783
於二零一七年十二月三十一日	49,191	13,944	547	196	1,298	65,176
於二零一六年十二月三十一日	46,111	14,561	927	180	9,795	71,574

15. 無形資產

	電腦軟件 人民幣千元
原值	
於二零一六年一月一日	72
添置	16
	<hr/>
於二零一六年、二零一七年及二零一八年十二月三十一日	88
	<hr/>
累計折舊	
於二零一六年一月一日	15
年內攤銷撥備	8
	<hr/>
於二零一六年十二月三十一日及二零一七年一月一日	23
年內攤銷撥備	9
	<hr/>
於二零一七年十二月三十一日及二零一八年一月一日	32
年內攤銷撥備	9
	<hr/>
於二零一八年十二月三十一日	41
	<hr/>
賬面值	
於二零一八年十二月三十一日	47
	<hr/> <hr/>
於二零一七年十二月三十一日	56
	<hr/> <hr/>
於二零一六年十二月三十一日	65
	<hr/> <hr/>

16. 生物資產

五星的生物資產主要包括持作生產原料奶的奶牛。

五星於二零一六年、二零一七年及二零一八年十二月三十一日擁有的生物資產數量顯示如下。五星的生物資產包括肉牛、成母牛、育成牛及犏牛。育成牛及犏牛為未產過犏牛的奶牛。

	於十二月三十一日		
	二零一六年	二零一七年	二零一八年
	頭	頭	頭
育成牛及犏牛	2,052	1,512	1,097
成母牛	2,569	2,839	2,776
肉牛	—	166	8
	<u>4,621</u>	<u>4,517</u>	<u>3,881</u>

一般而言，育成牛在約14個月大時受精。成功受精約9個月後，犏牛出生，而奶牛開始生產原料奶並開始哺乳期。此時育成牛將轉入成母牛群。成母牛在約60天的乾奶期前一般產奶約305天。新出生的公犏牛將被出售，而母犏牛在餵養六個月後轉入育成牛群。肉牛在飼養3至6個月後出售獲利。出售生物資產並不是本集團的主要業務，故該所得不計作銷售收入。

五星面對下文所述其持作生產原料奶的奶牛的多種風險。

(i) 監管及環境風險

五星須遵守其進行種植所在地點的法律及法規。五星已制定旨在遵守當地環境及其他法律的環境政策及程序。管理層進行定期審查以識別環境風險，並確保所制定的制度足以管理該等風險。

(ii) 氣候、疾病及其他自然風險

五星的生物資產面對來自氣候變化、疾病及其他自然力量的破壞的風險。五星已制定大量措施監控並減輕該等風險，包括定期檢查、疾病控制、調查以及保險。

附錄二 E 阿拉善盟聖牧五星牧業有限公司的會計師報告

五星要承受乳製品價格變動帶來的公平值風險。五星董事認為，五星並無可用的衍生工具或其他可以訂立的合約用於管理乳製品價格下跌的風險。

於年末五星的生物資產價值為：

	育成牛及			總計
	犏牛	成母牛	肉牛	
	人民幣千元	人民幣千元	人民幣千元	人民幣千元
於二零一六年一月一日	7,427	109,029	—	116,456
增加	48,604	—	—	48,604
飼喂增加(飼養成本及其他)	20,273	—	—	20,273
轉群	(26,662)	26,662	—	—
因出售減少	(9,408)	(16,884)	—	(26,292)
公平值變動減銷售費用產生的收益/(虧損)	3,800	(8,397)	—	(4,597)
於二零一六年十二月三十一日及 二零一七年一月一日	44,034	110,410	—	154,444
增加	10,570	—	—	10,570
飼喂增加(飼養成本及其他)	28,192	—	3,305	31,497
轉群	(30,287)	30,194	93	—
因出售減少	(10,862)	(8,759)	(194)	(19,815)
公平值變動減銷售費用產生的虧損	(6,485)	(13,926)	(2,487)	(22,898)
於二零一七年十二月三十一日及 二零一八年一月一日	35,162	117,919	717	153,798
增加	24,678	7,515	—	32,193
飼喂增加(飼養成本及其他)	14,547	—	4,589	19,136
轉群	(30,796)	30,796	—	—
因出售減少	(23,246)	(20,194)	(4,285)	(47,725)
公平值變動減銷售費用產生的虧損	(1,964)	(38,377)	(952)	(41,293)
於二零一八年十二月三十一日	18,381	97,659	69	116,109

五星在中國的生物資產乃由仲量聯行獨立估值，而仲量聯行乃為與五星並無關聯的獨立合資格專業評估師，擁有適當的資格並於估值生物資產方面具有近期經驗。

生物資產公平值計量的詳情披露於過往財務資料附註7。

17. 存貨

	於十二月三十一日		
	二零一六年 人民幣千元	二零一七年 人民幣千元	二零一八年 人民幣千元
易耗品	1,085	848	1,166
原材料	27,255	26,747	32,120
	<u>28,340</u>	<u>27,595</u>	<u>33,286</u>

18. 貿易應收款項

	於十二月三十一日		
	二零一六年 人民幣千元	二零一七年 人民幣千元	二零一八年 人民幣千元
貿易應收款項	<u>1,424</u>	<u>2,815</u>	<u>8,884</u>

五星一般給予客戶一定信用額度或提供信用期(可於若干情況下調整)。五星並無就其貿易應收款項持有任何抵押品或作出其他信用升級。該貿易應收款項並無計息。

於報告期末經扣除撥備的貿易應收款項按發票日期的賬齡分析如下：

	於十二月三十一日		
	二零一六年 人民幣千元	二零一七年 人民幣千元	二零一八年 人民幣千元
3個月內	<u>1,424</u>	<u>2,815</u>	<u>8,884</u>

附錄二 E 阿拉善盟聖牧五星牧業有限公司的會計師報告

五星應用國際財務報告準則第9號項下的簡易方法就所有貿易應收款項使用預期虧損撥備期限計算預期信貸虧損。為計算預期信貸虧損，貿易應收款項已根據共享信貸風險特徵及逾期日數分類。預期信貸虧損亦包含前瞻性資料。

	即期	逾期 30 日	逾期 60 日	逾期 90 日	總計
於二零一八年十二月三十一日					
加權平均預期虧損率	0%	0%	0%	0%	0%
應收金額(人民幣千元)	8,884	—	—	—	8,884
虧損撥備(人民幣千元)	—	—	—	—	—
於二零一七年十二月三十一日					
加權平均預期虧損率	0%	0%	0%	0%	0%
應收金額(人民幣千元)	2,815	—	—	—	2,815
虧損撥備(人民幣千元)	—	—	—	—	—
於二零一六年十二月三十一日					
加權平均預期虧損率	0%	0%	0%	0%	0%
應收金額(人民幣千元)	1,424	—	—	—	1,424
虧損撥備(人民幣千元)	—	—	—	—	—

19. 預付款項、按金及其他應收款項

	於十二月三十一日		
	二零一六年 人民幣千元	二零一七年 人民幣千元	二零一八年 人民幣千元
預付款項	84	44	98
按金及其他應收款項	1,386	1,399	1,108
	<u>1,470</u>	<u>1,443</u>	<u>1,206</u>

上述資產概無逾期或減值。上述結餘所包括的金融資產與並無近期拖欠記錄的應收款項有關。

20. 應收直接控股公司款項／應收一間同系附屬公司款項／應付同系附屬公司款項

該等款項為免息、無抵押及須按要求償還。

21. 銀行及現金結餘

人民幣不能自由轉換為其他貨幣。然而，根據中國內地《外匯管理條例》及《結匯、售匯及付匯管理規定》，五星可透過獲授權經營外匯業務的銀行將人民幣兌換成其他貨幣。

銀行存款按現行市場利率計息。銀行結餘乃存於近期並無違約記錄且信譽良好的銀行。

22. 貿易應付款項

五星貿易應付款項按發票日期的賬齡分析如下：

	於十二月三十一日		
	二零一六年 人民幣千元	二零一七年 人民幣千元	二零一八年 人民幣千元
3個月內	31,978	15,874	17,793
4至6個月	185	198	2,320
7至12個月	4	179	1,073
1年以上	31	202	1,107
	<u>32,198</u>	<u>16,453</u>	<u>22,293</u>

該等貿易應付款項並無計息，其還款期一般為90日。

23. 其他應付款項及預提費用

	於十二月三十一日		
	二零一六年	二零一七年	二零一八年
	人民幣千元	人民幣千元	人民幣千元
購買奶牛應付款項	279	4	4
企業所得稅外的應付稅項	14	15	32
應付第三方按金	130	100	100
應付薪金及福利	519	638	681
購買運輸服務應付款項	657	160	419
收購物業、廠房及設備的應付款項	12,497	3,116	2,850
其他	48	49	33
	<u>14,144</u>	<u>4,082</u>	<u>4,119</u>

24. 銀行借款

	於十二月三十一日		
	二零一六年	二零一七年	二零一八年
	人民幣千元	人民幣千元	人民幣千元
銀行借款－無抵押，於一年內	<u>6,000</u>	<u>9,000</u>	<u>—</u>
實際利率(%)	5.22%	5.66%	—

五星的直接控股公司已為銀行借款提供擔保。

25. 資本

	人民幣千元
於二零一六年一月一日、二零一六年、二零一七年及 二零一八年十二月三十一日	<u>70,000</u>

五星的資本管理目標為保障五星按持續基準經營的能力，並透過優化債務及權益結餘為股東帶來最大回報。

26. 現金流量表附註

(a) 下表列示五星年內融資活動產生的金融負債變動：

	銀行借款 人民幣千元	應付 同系附屬 公司款項 人民幣千元	總額 人民幣千元
於二零一六年一月一日	27,535	33,569	61,104
現金流量變動	(21,535)	24,326	2,791
於二零一六年十二月三十一日 及二零一七年一月一日	6,000	57,895	63,895
現金流量變動	3,000	(53,303)	(50,303)
於二零一七年十二月三十一日 及二零一八年一月一日	9,000	4,592	13,592
現金流量變動	(9,000)	(1,599)	(10,599)
於二零一八年十二月三十一日	—	2,993	2,993

b) 主要非現金交易

截至二零一七年十二月三十一日止年度，五星已宣派股息約人民幣15,600,000元，且已通過扣除應收直接控股公司款項結算。

27. 或有負債

於各有關期間末，五星並無任何重大或有負債。

28. 承擔

	於十二月三十一日		
	二零一六年 人民幣千元	二零一七年 人民幣千元	二零一八年 人民幣千元
已訂約但未撥備			
建築物	3,653	560	—
廠房及機器	—	—	64
	3,653	560	64

29. 關聯方交易

(a) 五星的關聯方

董事認為以下實體為五星的關聯方：

關聯方名稱	與五星的關係
內蒙古聖牧高科牧業有限公司	直接控股公司
內蒙古內大聖牧高科牧業有限公司	同系附屬公司
內蒙古聖牧高科奶業有限公司	同系附屬公司
內蒙古聖牧控股有限公司	同系附屬公司
巴彥淖爾市聖牧沙金牧業有限公司	同系附屬公司
巴彥淖爾市聖牧套海牧業有限公司	同系附屬公司
阿拉善盟聖牧兆豐牧業有限公司	同系附屬公司
內蒙古聖牧高科奶業有限公司	同系附屬公司
巴彥淖爾市聖牧北斗牧業有限公司	同系附屬公司
巴彥淖爾市聖牧哈騰牧業有限公司	同系附屬公司

	於十二月三十一日		
	二零一六年	二零一七年	二零一八年
	人民幣千元	人民幣千元	人民幣千元
貿易應付款項包括			
內蒙古聖牧高科奶業有限公司	3,429	—	—
應收／(應付)同系附屬公司款項			
內蒙古內大聖牧高科牧業有限公司	220	(13)	—
巴彥淖爾市聖牧套海牧業有限公司	—	—	42
內蒙古聖牧控股有限公司	(55,878)	(4,579)	(2,993)
巴彥淖爾市聖牧沙金牧業有限公司	(62)	—	—
阿拉善盟聖牧兆豐牧業有限公司	(1,939)	—	—
巴彥淖爾市聖牧北斗牧業有限公司	(16)	—	—

(b) 重大關聯方交易

除於過往財務資料其他地方所披露的關聯方結餘外，五星於有關期間與其關聯方有以下交易。

	截至十二月三十一日止年度		
	二零一六年 人民幣千元	二零一七年 人民幣千元	二零一八年 人民幣千元
向下列公司銷售牛奶			
內蒙古聖牧高科奶業有限公司	—	—	5,635
向下列公司銷售奶牛			
內蒙古聖牧控股有限公司	10,269	4,819	21,420
內蒙古聖牧高科牧業有限公司	—	1,895	—
向下列公司購買奶牛			
巴彥淖爾市聖牧哈騰牧業有限公司	—	—	6,199
向下列公司購買飼料			
內蒙古聖牧高科奶業有限公司	3,429	583	—

30. 期後事項

根據日期為二零一九年二月二日的股東大會決議案，五星股東議決宣派人民幣70,000,000元的股息。

31. 日後財務報表

五星並無就二零一八年十二月三十一日後的任何期間編製任何經審核財務報表。

以下為獨立申報會計師中匯安達會計師事務所有限公司(香港執業會計師)發出之報告全文，以供載入本通函。



二零一九年三月十三日

就巴彥淖爾市聖牧正和牧業有限公司之過往財務資料致中國聖牧有機奶業有限公司董事之會計師報告

緒言

吾等就第 II-F-4 至 II-F-40 頁所載巴彥淖爾市聖牧正和牧業有限公司(「正和」)之過往財務資料發出報告，過往財務資料包括正和於二零一六年、二零一七年及二零一八年十二月三十一日之財務狀況表，以及截至二零一六年、二零一七年及二零一八年十二月三十一日止三個年度各年(「有關期間」)之損益及其他全面收益表、權益變動表及現金流量表，以及主要會計政策概要及其他解釋資料(統稱為「過往財務資料」)。過往財務資料構成本報告的組成部分，乃供載入 貴公司日期為二零一九年三月十三日內容有關建議透過收購聖牧沙草業有限公司 60% 股權及收購 BVI 2 100% 股權以收購正和 15.48% 股權之投資通函而編製。

董事對過往財務資料之責任

正和之董事須負責根據過往財務資料附註 2 所載的編製及呈列基準，編製可反映真實中肯意見之過往財務資料，並負責董事認為就編製過往財務資料而言屬必要之內部監控，以確保其不存在因欺詐或錯誤而導致之重大錯誤陳述。

申報會計師之責任

吾等之責任乃就過往財務資料發表意見，並向 閣下匯報。吾等根據香港會計師公會(「香港會計師公會」)頒佈的香港投資通函呈報聘用準則第 200 號「就投資通函內過往財務資料出具之會計師報告」開展工作。該準則規定吾等須遵守道德準則並規劃及執行工作，以合理確認過往財務資料是否不存在重大錯誤陳述。

吾等之工作涉及執行程序以獲取與過往財務資料所載金額及披露資料有關之憑證。所選定的程序取決於申報會計師之判斷，包括評估因欺詐或錯誤而導致過往財務資料出現重大錯誤陳述之風險。於作出該等風險評估時，申報會計師會考慮實體根據過往財務資料附註2所載編製及呈列基準編製可反映真實中肯意見之過往財務資料之相關內部監控，以設計適用於若干情況之程序，惟並非就實體內部監控之成效發表意見。吾等之工作亦包括評估董事所採用的會計政策是否恰當及所作出的會計估計是否合理，以及評估過往財務資料之整體呈列方式。

吾等相信所獲得之憑證屬充分及恰當，足以為吾等之意見提供基礎。

意見

吾等認為，就會計師報告而言，根據過往財務資料附註2所載編製及呈列基準，過往財務資料真實中肯反映正和於二零一六年、二零一七年及二零一八年十二月三十一日之財務狀況以及正和於有關期間之財務表現及現金流量。

根據香港聯合交易所有限公司證券上市規則須予呈報之事項

調整

於編製過往財務資料時，概無對相關財務報表(定義見第II-F-3頁)作出調整。

中匯安達會計師事務所有限公司

執業會計師

彭漢忠

審計項目董事

執業牌照編號 P05988

香港，二零一九年三月十三日

正和之過往財務資料

編製過往財務資料

下文所載的過往財務資料構成本會計師報告的組成部分。

巴彥淖爾市聖牧正和牧業有限公司(「正和」)為於二零一三年八月二十三日在中華人民共和國(「中國」)註冊成立的有限公司，從事奶牛養殖業務。

正和已採納十二月三十一日為財政年度年結日。

正和於截至二零一六年及二零一七年十二月三十一日止兩個年度各年之法定財務報表已根據適用於在中國成立之公司之相關會計原則及財務規例編製。正和於截至二零一六年及二零一七年十二月三十一日止年度之法定財務報表由中國註冊執業會計師內蒙古勝途會計師事務所(普通合夥)進行審計。

正和之董事已根據國際會計準則理事會頒佈的國際財務報告準則(「國際財務報告準則」)編製正和於有關期間之財務報表(「相關財務報表」)。吾等已根據香港會計師公會頒佈的香港審計準則就相關財務報表進行獨立審計。

除另有指明外，過往財務資料以人民幣(「人民幣」)呈列，所有金額已約整至最接近的千位數(人民幣千元)。

損益及其他全面收益表

	附註	截至十二月三十一日止年度		
		二零一六年 人民幣千元	二零一七年 人民幣千元	二零一八年 人民幣千元
銷售收入	8	179,599	133,858	120,022
銷售成本		<u>(85,493)</u>	<u>(75,910)</u>	<u>(87,971)</u>
毛利		94,106	57,948	32,051
其他收入	9	64	46	646
生物資產公平值減銷售費用之 變動產生的虧損	16	(7,250)	(26,020)	(87,954)
銷售及分銷開支		(2,214)	(2,917)	(5,415)
行政及其他經營開支		(3,605)	(2,010)	(1,902)
融資成本		(480)	(635)	(237)
其他開支		<u>—</u>	<u>(19)</u>	<u>(7)</u>
除稅前溢利／(虧損)		80,621	26,393	(62,818)
所得稅開支	11	<u>—</u>	<u>—</u>	<u>—</u>
年內溢利／(虧損)及全面收益／ (虧損)總額	12	<u>80,621</u>	<u>26,393</u>	<u>(62,818)</u>

財務狀況表

	附註	於十二月三十一日		
		二零一六年 人民幣千元	二零一七年 人民幣千元	二零一八年 人民幣千元
非流動資產				
物業、廠房及設備	14	105,891	98,426	93,713
預付土地租賃款	15	348	324	300
生物資產	16	208,217	203,630	129,416
其他無形資產	17	55	47	39
其他非流動資產		250	—	—
		<u>314,761</u>	<u>302,427</u>	<u>223,468</u>
流動資產				
存貨	18	30,638	34,357	30,102
生物資產	16	—	2,083	323
貿易應收款項	19	4,002	18,508	20,686
預付款項、按金及其他應收款項	20	2,906	3,389	4,160
應收直接控股公司款項	21	123,249	—	—
應收一間同系附屬公司款項	21	480	3,915	89
銀行及現金結餘	22	7,903	1,489	390
		<u>169,178</u>	<u>63,741</u>	<u>55,750</u>
流動負債				
貿易應付款項及應付票據	23	49,721	28,030	46,570
其他應付款項及預提費用	24	6,697	5,681	6,362
合約負債		55	164	117
應付同系附屬公司款項	21	102,597	31	65,052
銀行借款	25	—	15,000	—
		<u>159,070</u>	<u>48,906</u>	<u>118,101</u>
淨流動資產／(負債)		<u>10,108</u>	<u>14,835</u>	<u>(62,351)</u>
淨資產		<u>324,869</u>	<u>317,262</u>	<u>161,117</u>
資產及儲備				
資本	26	103,697	103,697	103,697
儲備		<u>221,172</u>	<u>213,565</u>	<u>57,420</u>
權益總額		<u>324,869</u>	<u>317,262</u>	<u>161,117</u>

權益變動表

	法定		保留盈利	總計	
	資本儲備	盈餘儲備			
	資本	(附註 i)	(附註 ii)	保留盈利	總計
	人民幣千元	人民幣千元	人民幣千元	人民幣千元	人民幣千元
於二零一六年一月一日	102,342	855	13,828	124,456	241,481
以權益結算的購股權安排	—	1,412	—	—	1,412
注資	1,355	—	—	—	1,355
轉撥自保留盈利	—	—	8,062	(8,062)	—
年內溢利及全面收益總額	—	—	—	80,621	80,621
於二零一六年十二月三十一日					
及二零一七年一月一日	103,697	2,267	21,890	197,015	324,869
轉撥自保留盈利	—	—	2,639	(2,639)	—
已宣派及已派付股息	—	—	—	(34,000)	(34,000)
年內溢利及全面收益總額	—	—	—	26,393	26,393
於二零一七年十二月三十一日					
及二零一八年一月一日	103,697	2,267	24,529	186,769	317,262
已宣派及已派付股息	—	—	—	(93,327)	(93,327)
年內虧損及全面虧損總額	—	—	—	(62,818)	(62,818)
於二零一八年十二月三十一日	<u>103,697</u>	<u>2,267</u>	<u>24,529</u>	<u>30,624</u>	<u>161,117</u>

附註：

- i) 資本儲備指正和的最終控股公司中國聖牧有機奶業有限公司就授予正和僱員最終控股公司的購股權而作出的供款。
- ii) 根據中國相關法律及正和組織章程細則，正和須設立若干不可分派的法定儲備。法定盈餘儲備僅可在有關權力機構批准的情況下用於預定用途。

現金流量表

	截至十二月三十一日止年度		
	二零一六年 人民幣千元	二零一七年 人民幣千元	二零一八年 人民幣千元
經營活動所得現金流量			
除稅前溢利／(虧損)	80,621	26,393	(62,818)
調整：			
生物資產公平值減銷售費用之變動產生的虧損	7,250	26,020	87,954
利息收入	(64)	(46)	(29)
融資成本	480	635	237
物業、廠房及設備折舊	5,766	7,198	7,194
預付土地租賃款攤銷	12	24	24
其他無形資產攤銷	8	8	8
以權益結算的購股權開支	1,412	—	—
營運資金變動前的經營溢利	95,485	60,232	32,570
存貨變動	(1,540)	(3,719)	4,255
貿易應收款項變動	63,528	(14,506)	(2,178)
預付款項、按金及其他應收款項變動	643	(483)	(771)
貿易應付款項及應付票據變動	5,546	(21,691)	18,540
其他應付款項及預提費用變動	(737)	977	272
合約負債變動	(76)	109	(47)
其他非流動資產變動	(249)	250	—
經營活動所得現金淨額	162,600	21,169	52,641
投資活動所得現金流量			
已收利息	64	46	29
購買物業、廠房及設備	(15,531)	(2,972)	(2,095)
預付土地租賃款付款	(360)	—	—
購買其他無形資產	(7)	—	—
同系附屬公司還款／(墊款予同系附屬公司)	12,083	(3,435)	3,826
(墊款予直接控股公司)／直接控股公司還款	(76,025)	94,512	(78,880)
購買生物資產	(76,116)	(63,298)	(44,780)
出售生物資產所得款項	46,197	39,782	32,800
出售物業、廠房及設備所得款項	—	1,246	23
投資活動(所用)／所得現金淨額	(109,695)	65,881	(89,077)

	截至十二月三十一日止年度		
	二零一六年 人民幣千元	二零一七年 人民幣千元	二零一八年 人民幣千元
融資活動所得現金流量			
已付利息	(480)	(635)	(237)
注資	1,355	—	—
(還款予同系附屬公司)／同系附屬公司墊款	(37,342)	(102,566)	65,021
已付股息	—	(5,263)	(14,447)
新增銀行借款	—	15,000	—
償還銀行借款	(12,000)	—	(15,000)
	<u>(48,467)</u>	<u>(93,464)</u>	<u>35,337</u>
融資活動(所用)／所得現金淨額			
	<u>(48,467)</u>	<u>(93,464)</u>	<u>35,337</u>
現金及現金等價物增加／(減少)淨額	4,438	(6,414)	(1,099)
年初現金及現金等價物	3,465	7,903	1,489
	<u>3,465</u>	<u>7,903</u>	<u>1,489</u>
年末現金及現金等價物	7,903	1,489	390
	<u>7,903</u>	<u>1,489</u>	<u>390</u>
現金及現金等價物分析			
銀行及現金結餘	7,903	1,489	390
	<u>7,903</u>	<u>1,489</u>	<u>390</u>

過往財務資料附註

1. 一般資料

正和為於二零一三年八月二十三日在中國註冊成立的有限公司，註冊辦事處及主要營業地點地址為內蒙古巴彥淖爾市磴口縣沙金蘇木那仁寶勒格嘎查。

正和主要在中國從事奶牛養殖業務。

正和之董事認為，於二零一八年十二月三十一日，中國聖牧有機奶業有限公司為正和的最終控股公司。

2. 過往財務資料之編製及呈列基準

過往財務資料已根據下文附註4所載符合國際會計準則理事會頒佈的國際財務報告準則（「國際財務報告準則」）之會計政策編製。此外，過往財務資料載有香港聯合交易所有限公司證券上市規則及香港公司條例所規定的適用披露資料。

3. 採納新訂及經修訂國際財務報告準則

正和已採納與其業務相關並自二零一八年一月一日起會計年度生效之所有新訂及經修訂國際財務報告準則，當中包括國際財務報告準則、國際會計準則及詮釋。

正和並無應用已頒佈但尚未生效之新訂及經修訂國際財務報告準則。正和已開始評估該等新訂及經修訂國際財務報告準則所帶來的影響，惟尚未確定該等新訂及經修訂國際財務報告準則會否對正和之經營業績及財務狀況造成重大影響。

4. 主要會計政策

過往財務資料乃按歷史成本慣例編製，惟生物資產按公平值減銷售費用計量。除另有指明外，過往財務資料以正和之功能及呈列貨幣人民幣呈列，所有數字已約整至最接近的千位數（人民幣千元）。

編製符合國際財務報告準則之過往財務資料須使用若干主要假設及估計。董事亦須於應用會計政策時作出判斷。對過往財務資料而言屬重大之假設及估計所涉及的範圍，於過往財務資料附註5披露。

編製過往財務資料所應用的主要會計政策載於下文。

物業、廠房及設備

除在建工程外，物業、廠房及設備乃以成本減累計折舊及累計減值虧損列賬。物業、廠房及設備項目的成本包括其購買價及將資產運抵指定地點並使其達到預定可使用狀態的任何直接應佔成本。

僅於與該項目有關之未來經濟利益有可能流入正和，且該項目成本能可靠計量時，則其後成本方會計入資產賬面值或確認為個別資產(按適用者)。所有其他維修及保養於其產生期間在損益內確認。

物業、廠房及設備的折舊以直線法按估計可使用年期使用足以撇銷其成本減其剩餘價值的比率計算。主要可使用年期如下：

	可使用年期	剩餘價值
建築物	20年	5%
機械及設備	5至10年	5%
辦公及其他設備	5年	5%
運輸工具	5年	5%

剩餘價值、可使用年期及折舊方法於各報告期末進行審查及調整(如適用)。

在建工程指興建中建築物(廠房及機器尚未安裝)，乃按成本扣除減值虧損列賬，並於相關資產可供使用時開始折舊。

生物資產

生物資產包括奶牛及肉牛。奶牛(分為成母牛、育成牛及犏牛)乃由正和餵養，作生產原料奶之用。肉牛乃由正和餵養供出售。

生物資產於初始確認時及報告期末按公平值減銷售費用計量，所得的任何收益或虧損於產生年度在損益內確認。銷售費用為出售資產直接應佔的增量費用，主要為運輸費用，不包括融資成本及所得稅。生物資產的公平值由專業評估師按其現時所處位置及狀況獨立釐定。

飼養成本及其他相關成本(包括飼養育成牛及犏牛所產生的折舊開支、水電成本及消耗物)會被資本化，直至育成牛及犏牛開始產奶。

其他無形資產

單獨收購的無形資產於初始確認時按成本計量。無形資產的可使用年期分為有限期或無限期。有限期的無形資產按可使用經濟年期後續攤銷，並於有跡象顯示無形資產可能出現減值時評估減值。有限可使用年期的無形資產的攤銷期及攤銷方法至少於每個財政年度末複核一次。

無固定可使用年期的無形資產個別地或按現金產生單位層面每年進行減值測試。該等無形資產不予攤銷。無固定年期的無形資產的可使用年期每年檢討，以確定無固定年期的評估是否仍具支持性。否則，可使用年期由無固定轉為固定的評估變動於往後入賬。

電腦軟件

電腦軟件按成本減任何減值虧損列賬，並於估計可使用年期5至10年按直線法攤銷。

租賃

凡資產擁有權帶來的絕大部分回報及風險仍歸於該公司(法定業權除外)的租賃乃列為融資租賃。於融資租賃開始時，租賃資產的成本乃按最低租賃付款的現值撥充資本，並連同反映購買及融資的承擔(不包括利息部分)記賬。

根據經營租賃預付的土地租賃款項首次以成本列賬，而隨後則按租期以直線法確認。

存貨

存貨乃按成本值與可變現淨值兩者的較低者入賬。成本以先進先出基準釐定。可變現淨值乃根據估計售價減估計完成及出售所產生的任何費用計算。

確認及終止確認金融工具

正和於成為工具合約條文的訂約方時於財務狀況表中確認金融資產及金融負債。

於收取資產現金流量的已訂約權利屆滿、正和轉讓資產擁有權的絕大部分風險及回報或正和並無轉讓亦無保留資產擁有權的絕大部分風險及回報，惟不保留資產的控制權時，終止確認金融資產。終止確認一項金融資產時，資產賬面值與已收代價總額之間的差額於損益內確認。

倘相關合約訂明的責任獲解除、撤銷或屆滿，則終止確認金融負債。已終止確認金融負債賬面值與已付代價之間的差額於損益內確認。

按攤銷成本列賬的金融資產

對於按攤銷成本列賬的金融資產，正和首先會個別評估個別重大的金融資產有否減值，或集體評估非個別重大的金融資產有否減值。倘正和釐定個別已評估金融資產(不論是否屬重大)並不存有減值的客觀證據，則會將有關正和資產納入一組具類似信貸風險特質的金融資產內，並集體進行減值評估。個別已進行減值評估並確認或持續確認減值虧損的資產，不會納入集體評估減值之列。

任何已識別的減值虧損金額按該資產賬面值與估計未來現金流量(不包括尚未產生的未來信貸虧損)現值的差額計量。估計未來現金流量的現值以金融資產的原實際利率(即初步確認時計算的實際利率)貼現。

該資產的賬面值透過使用撥備賬調低，而虧損於損益內確認。利息收入繼續就已調低賬面值按計量減值虧損時貼現未來現金流量所用的利率計量。貸款及應收款項連同任何相關撥備於日後並無實際收款可能而全部抵押品已變現或已轉移予正和時撤銷。包括從已減值金融資產賬面值撤銷自撥備賬扣除金額之其他標準。

倘估計減值虧損金額於其後期間因確認減值後發生的事件而增加或減少，先前已確認的減值虧損會透過調整撥備賬進行增減。倘其後收回撤銷款項，收回的款項則計入損益的其他開支。

預期信貸虧損的虧損撥備

正和就按攤銷成本列賬的金融資產的預期信貸虧損確認虧損撥備。預期信貸虧損為加權平均信貸虧損，並以發生違約風險的金額為加權數值。

於各報告期末，正和按相等於預期信貸虧損的金額計量金融工具的虧損撥備，而有關預期信貸虧損乃因所有可能於該涉及貿易應收款項的金融工具的預計年期內發生違約事件而導致（「永久預期信貸虧損」），或因該金融工具的信貸風險自初步確認以來大幅增加而導致。

倘於報告期末某項金融工具（貿易應收款項除外）的信貸風險自初步確認以來並無大幅增加，正和按相等於部分永久預期信貸虧損（即該金融工具可能於報告期後 12 個月內發生違約事件而導致的預期信貸虧損）的金額計量該金融工具的虧損撥備。

預期信貸虧損金額或旨在將報告期末的虧損撥備調整至所需金額而撥回的金額於損益確認為減值收益或虧損。

現金及現金等價物

就現金流量表而言，現金及現金等價物指銀行及庫存現金、於銀行及其他金融機構的活期存款，以及可即時兌換為已知金額現金、所涉價值變動風險不高的短期高流動性投資。現金及現金等價物的組成部分亦包括須按要求償還並構成正和之現金管理組成部分之銀行透支。

金融負債及權益工具

金融負債及權益工具乃根據所訂立的合約安排的實質內容以及在國際財務報告準則對金融負債及權益工具的定義予以分類。權益工具指任何可證明於正和經扣除其所有負債後於資產中擁有剩餘權益的合約。就特定類別的金融負債及權益工具而採納的會計政策載於下文。

貿易及其他應付款項

貿易及其他應付款項初步按公平值確認，其後則以實際利率法按攤銷成本計量，惟在貼現影響並不重大的情況下則以成本列賬。

借款

借款初步按公平值扣除所產生的交易成本確認，其後則以實際利率法按攤銷成本計量。

除非正和有權無條件將債務結算日期延遲至報告期後至少 12 個月，否則借款將被分類為流動負債。

權益工具

正和發行的權益工具按已收取的所得款項扣除直接發行成本入賬。

客戶合約收益

銷售收入參考常見業務慣例按客戶合約列明的代價計量，且不包括代表第三方收取的款項。倘合約規定客戶付款與轉移承諾產品或服務期間超過一年，代價須就重大融資組成部分的影響作出調整。

正和於透過將產品或服務的控制權轉讓予客戶而達成履約責任時確認銷售收入。視乎合約條款及該合約適用法例，履約責任可隨時間或於某一時間點達成。倘符合以下條件，履約責任須隨時間達成：

- 客戶同時接受及使用正和履約所提供的利益；
- 正和履約產生或增強一項於產生或增強時由客戶控制的資產；或
- 正和履約並無產生對正和而言具替代用途的資產，且正和對迄今完成的履約付款具有可執行權利。

倘履約責任隨時間達成，銷售收入參考達成該履約責任的進度確認，否則銷售收入於客戶取得產品或服務的控制權時的交付時間點確認。

其他收入

利息收入以實際利率法確認。

僱員福利

(a) 退休金責任

正和須參加由中國政府營辦的定額供款退休計劃。正和須按支付僱員薪金的若干百分比向退休計劃作出供款。有關供款於根據退休計劃規則作出供款時於損益中扣除。僱主不得將已沒收的供款用於扣減其現有之供款水平。

(b) 離職福利

離職福利於正和不再能取消提供該等福利時及正和確認涉及支付離職福利的重組成本時(以較早者為準)確認。

借款成本

購買、建造或生產合資格資產(即須一段頗長時間達至其擬定用途或銷售用途的資產)的直接借款成本乃撥作該等資產的部分成本，直至資產大致上可以投入擬定用途或出售時為止。特定借款於撥作合資格資產的支出前用作短暫投資所賺取的投資收入，會從合資格撥作資本的借款成本中扣除。

就於一般情況及用作取得合資格資產而借入之資金而言，合資格撥充資本之借款成本金額乃採用該資產開支之資本化率計算。資本化率為正和於期內尚未償還借款(就取得合資格資產而借入之特定借款除外)適用之加權平均借款成本。

所有其他借款成本均於產生期間在損益內確認。

稅項

所得稅指即期稅項及遞延稅項的總和。

現時應付稅項乃按年度應課稅溢利計算。應課稅溢利與於損益內所確認的溢利不同，乃由於前者不包括在其他年度應課稅或可扣減收入或開支項目，且不包括永遠毋須課稅或不可扣稅的項目。正和的即期稅項負債乃按報告期末已實行或大致上已實行的稅率計算。

遞延稅項就過往財務資料中的資產及負債賬面值與計算應課稅溢利所使用的相應稅基的差額予以確認。遞延稅項負債一般就所有應課稅暫時差額確認，而遞延稅項資產乃按可能出現可利用可扣稅暫時差額、未動用稅項虧損或未動用稅項回撥的應課稅溢利時確認。倘暫時差額由初步確認一項不影響應課稅溢利或會計溢利的交易所涉及的其他資產及負債產生，則毋須確認有關資產及負債。

遞延稅項負債就於附屬公司的投資產生應課稅暫時差額予以確認，惟正和可控制暫時差額的撥回及暫時差額可能不會在可預見將來撥回則另作別論。

遞延稅項資產的賬面值乃於各報告期末進行審閱，並在不可能有足夠應課稅溢利可用以收回全部或部分資產時予以扣減。

遞延稅項乃根據於報告期末已實施或已大致實施的稅率，按清償負債或變現資產的期間預期適用的稅率計算。遞延稅項於損益內確認，惟在遞延稅項與在其他全面收益或直接在權益中確認的項目有關的情況下，遞延稅項亦會在其他全面收益或直接在權益中確認。

遞延稅項資產及負債計量反映正和預期於報告期末收回其資產或清償其負債的賬面值所產生的稅務結果。

倘擁有可依法執行的權利可將即期稅項資產與即期稅項負債抵銷，且遞延稅項資產及遞延稅項負債與同一稅務機關對其徵收的所得稅有關及正和擬按淨額基準結算即期稅項資產及負債，則遞延稅項資產及遞延稅項負債可予抵銷。

政府補貼

倘能合理肯定能收到政府補貼及遵循補貼附帶的所有條款，政府補貼會按公平值確認。倘有關補貼乃與一項開支項目有關，則補貼於擬用作補償的成本支出期間按系統基準確認為收入。

關聯方

關聯方為與正和有關連的人士或實體。

(A) 倘屬以下人士，則該人士或其家族近親成員與正和有關連：

- (i) 控制或共同控制正和；
- (ii) 對正和有重大影響力；或
- (iii) 擔任正和或其母公司的主要管理層成員。

(B) 倘符合下列任何條件，即該實體與正和有關連：

- (i) 該實體與正和屬同一集團的成員公司(即各母公司、附屬公司及同系附屬公司彼此間有關連)。
- (ii) 一個實體為另一個實體的聯營公司或合營公司(或另一個實體為某集團旗下聯營公司或合營公司的成員公司)。

- (iii) 兩個實體均為同一第三方的合營公司。
- (iv) 一個實體為第三方實體的合營公司，而另一個實體為該第三方實體的聯營公司。
- (v) 該實體是以正和或其關連實體的僱員為受益人的離職後福利計劃。倘正和本身即為該計劃，則提供資助的僱主亦與正和有關連。
- (vi) 該實體受(A)項所識別人土控制或共同控制。
- (vii) (A)(i)項所識別人土對該實體有重大影響力或屬該實體(或該實體母公司)的主要管理層成員。
- (viii) 該實體或其任何集團成員公司提供主要管理人員服務予正和或其母公司。

資產減值

於各報告期末，正和審閱其有形及無形資產(應收款項除外)的賬面值，以釐定有否任何跡象顯示該等資產出現減值虧損。倘存在任何有關跡象，則估計資產的可收回金額以釐定減值虧損的程度。倘無法估計個別資產的可收回金額，正和將會估計該資產所屬的現金產生單位的可收回金額。

可收回金額是指公平值減出售成本或減使用價值，以較高者為準。於評估使用價值時，估計日後現金流量乃按稅前貼現率貼現至其現值。稅前貼現率反映當時市場對貨幣時間值的評估及該資產的特有風險。

倘估計資產或現金產生單位的可收回金額低於其賬面值，則資產或現金產生單位的賬面值將調低至其可收回金額。減值虧損即時於損益內確認，除非有關資產按重估金額列賬，在此情況下，減值虧損會被視為重估減值。

倘減值虧損於其後撥回，資產或現金產生單位的賬面值調高至其經修訂的估計可收回金額，惟調高後的賬面值不得超過倘該資產或現金產生單位在過往年度並無確認減值虧損時原應釐定的賬面值(扣除攤銷或折舊)。減值虧損的撥回即時於損益內確認，除非有關資產按重估金額列賬，在此情況下，所撥回的減值虧損會被視為重估減值。

撥備及或有負債

當正和因已發生的事件須承擔現有法定或推定責任，而履行責任有可能導致經濟利益流出，在有可靠估計的情況下，須對該等不確定時間或金額的負債確認撥備。倘貨幣的時間價值重大，則撥備須按預期用於履行有關責任所需的支出的現值列賬。

倘導致經濟利益流出的可能性偏低或有關金額無法可靠估計，則有關責任須披露為或有負債，除非其導致經濟利益流出的可能性極低則另作別論。潛在責任僅能以一個或數個未來事項會否發生予以證實，除非其導致經濟利益流出的可能性極低，否則有關責任亦須披露為或有負債。

報告期後事項

提供有關正和於報告期末狀況的額外資料或所提供的額外資料指出持續經營的假設並不適當之報告期後事項均屬於調整事項，須於過往財務資料內反映。倘並非屬調整事項的報告期後事項屬重大，則須於過往財務資料附註中披露。

5. 主要估計

下文載述因有關期間末存在重大風險極可能導致須對下一個財政年度的資產及負債賬面值作出重大調整而作出有關未來及其他主要估計不確定因素來源的主要假設。

(a) 生物資產的公平值

正和的生物資產乃按公平值減銷售費用估值。生物資產的公平值乃根據於各年末的市場定價並參考物種、年齡、成長狀況、所產生的成本及預期產奶量作出調整以反映生物資產的不同特性及／或生長階段後釐定；或倘未能獲得市場定價，則根據生物資產的預期淨現金流量按現行市場釐定利率貼現的現值釐定。估計的任何變動均可能會對生物資產的公平值造成重大影響。獨立合資格專業評估師及管理層定期審閱假設及估計以識別生物資產公平值的任何重大變動。進一步詳情載列於過往財務資料附註7及16內。

(b) 應收款項減值

管理層會就債務人未能支付所需款項產生的估計虧損評估呆賬。管理層根據個別應收款項結餘的可收回性評估、客戶信譽及過往撇銷經驗作出估計。倘若債務人的財務狀況惡化，實際撇銷將會較估計撇銷為高。

(c) 存貨減值

管理層根據產成品的整體預計售價、製成產成品的估計費用及所需的估計銷售費用估計存貨之可變現淨值。倘若存貨的成本值高於可變現淨值，存貨的賬面值將撇減至成本以下，即可變現淨值。倘若管理層估計發生變更，則有關存貨價值下降的撥備將於損益內確認。

(d) 物業、廠房及設備與折舊

正和就其物業、廠房及設備釐定估計可使用年期、剩餘價值及相關折舊開支。該估計乃根據性質及功能相似的物業、廠房及設備的實際可使用年期及剩餘價值的過往經驗而作出。倘可使用年期及剩餘價值與原先估計者不同，正和將修訂折舊開支或將撇銷或撇減技術上已過時或已廢棄或已出售的非策略性資產。

6. 財務風險管理

正和業務使其面對多項財務風險：外幣風險、信貸風險、流動資金風險及利率風險。正和的整體風險管理計劃專注於金融市場無法預測的特性，並尋求盡量減少對正和財務表現造成的潛在不利影響。

(a) 外幣風險

由於正和大部分業務交易、資產及負債主要以人民幣計值，故其所承受的外幣風險極低。正和目前並無就外幣交易、資產及負債設立外幣對沖政策。正和將會密切監察外幣風險並在有需要時考慮對沖重大外幣風險。

(b) 信貸風險

計入財務狀況表的銀行及現金結餘以及貿易及其他應收款項的賬面值指正和就其金融資產所面對的最大信貸風險。

正和面臨重大集中的信貸風險。正和僅與獲認同及信譽良好的第三方及直接控股公司進行交易。根據正和的政策，凡有意以信貸形式交易的客戶，均須通過信貸審查。此外，應收款項結餘會持續受到監察，且正和所面對的壞賬風險並不重大。

由於對手方為信譽昭著的銀行，銀行及現金結餘的信貸風險有限。

正和比較金融資產於報告日期的違約風險與於初始確認日期的違約風險，以評估金融資產的信貸風險有否於各報告期內按持續基準大幅增加。正和亦考慮所得合理及有理據支持的前瞻性資料，尤其包括使用下列資料：

- 內部信貸評級；
- 外部信貸評級(如有)；
- 預期導致借款方履行責任能力出現重大變動的業務、財務或經濟狀況的實際或預期重大不利變動；
- 借款方經營業績的實際或預期重大變動；
- 同一借款方的其他金融工具之信貸風險顯著增加；
- 抵押品價值或擔保或信貸提升措施的質素的重大變動；及
- 借款方預期表現及行為的重大變動，包括借款方的付款狀況變動。

倘債務人的合約付款逾期超過90日，則假定信貸風險大幅增加。當對手方無法於合約付款到期時90日內支付款項，則金融資產出現違約。

金融資產於合理預期無法收回(例如債務人無法與正和達成還款計劃)時撇銷。倘債務人於逾期後360日未能作出合約付款，正和通常會撇銷有關應收款項。倘應收款項被撇銷，則正和(在實際可行及符合經濟效益的情況下)繼續採取強制行動試圖收回到期應收款項。

(c) 流動資金風險

正和設有政策為定期監察現時及預期流動資金需求，以確保維持充足現金儲備，滿足其短期及長期流動資金需求。正和的所有金融負債均於一年內到期。

(d) 利率風險

由於正和概無重大計息資產及負債，其經營現金流量大部分獨立於市場利率的變動。

(e) 金融工具類別

	於十二月三十一日		
	二零一六年 人民幣千元	二零一七年 人民幣千元	二零一八年 人民幣千元
金融資產：			
按攤銷成本列賬的金融資產 (包括現金及現金等價物)	<u>136,179</u>	<u>26,537</u>	<u>24,072</u>
金融負債：			
按攤銷成本列賬的金融負債	<u>159,015</u>	<u>48,742</u>	<u>117,984</u>

(f) 公平值

於財務狀況表所反映的正和金融資產及金融負債的賬面值與其各自的公平值相若。

7. 公平值計量

公平值為市場參與者間於計量日期進行的有序交易中，出售資產所收取或轉讓負債所支付之價格。以下披露的公平值計量使用公平值等級，將用以計量公平值的估值方法的參考值分為三個等級：

- 第一級 — 基於相同資產或負債於活躍市場中所報未調整價格
- 第二級 — 基於可直接或間接觀察到的所有參考值(對記錄的公平值有重大影響)的估值方法
- 第三級 — 基於不可觀察到市場數據的任何參考值(不可觀察參考值)(對記錄的公平值有重大影響)的估值方法

(a) 於十二月三十一日的公平值等級披露：

	使用以下參考值的公平值計量：			
	第一級	第二級	第三級	總計
	人民幣千元	人民幣千元	人民幣千元	人民幣千元
經常性公平值計量：				
於二零一八年十二月三十一日	—	—	129,739	129,739
於二零一七年十二月三十一日	—	—	205,713	205,713
於二零一六年十二月三十一日	—	—	208,217	208,217

截至二零一六年、二零一七年及二零一八年十二月三十一日止年度，第一級與第二級之間並無轉移，或轉入或轉出第三級。正和的政策為於發生轉移的有關期間結束時確認公平值等級之間的轉移。

(b) 於十二月三十一日正和所採用的估值程序及公平值計量所採用的估值方法及參考值的披露：

正和的財務總監負責就財務報告進行所需的資產及負債的公平值計量(包括第三級公平值計量)。財務總監就此等公平值計量直接向董事匯報。財務總監與董事每年至少兩次討論估值程序及結果。

截至二零一六年、二零一七年及二零一八年十二月三十一日止年度，正和已委聘獨立估值師仲量聯行企業評估及諮詢有限公司(「仲量聯行」)釐定生物資產的公平值。

於損益內確認的收益或虧損總額(包括於報告期末持有資產的收益或虧損總額)於生物資產公平值減銷售費用之變動產生的虧損內呈列。

第三級公平值計量所採用的關鍵不可觀察參考值主要為：

類型	估值方法及關鍵參考值	重大不可觀察參考值	關鍵不可觀察參考值與公平值計量之間的相互關係
犏牛及育成牛	於各報告日期前6個月內購買的育成牛的公平值乃加上由採購日期起至報告日期之間的飼養成本而予以調整。	14個月大的育成牛的平均市價：二零一八年為人民幣18,500元、二零一七年為人民幣19,700元及二零一六年為人民幣20,500元	市價增加時，估計公平值增加。
	就犏牛及其餘育成牛而言，14個月大的育成牛的公平值參考交投活躍市場的市價釐定。		
	超過14個月大的育成牛的公平值按加上將育成牛從14個月大餵養至各自特定年齡所需的飼養成本，再加上估計飼養者所要求的利潤釐定。		
	小於14個月大的育成牛的公平值及犏牛的公平值乃按分包將育成牛或犏牛從各自特定年齡餵養至14個月大所需的飼養成本及飼養者所要求的利潤釐定。		
成母牛	成母牛的公平值乃使用多期超額盈利法釐定，該方法乃根據該等成母牛將產生的貼現未來現金流釐定。	就成母牛的數量而言，假設現有成母牛數目於預測期間按若干淘汰率由於自然或非自然因素(包括疾病、難產、低產奶量或全部哺乳期結束)而於年末減少，估計整體淘汰率將隨著哺乳期數目增加而上升逾18%至100%。	估計淘汰率上升時，估計公平值減少。

類型	估值方法及關鍵參考值	重大不可觀察參考值	關鍵不可觀察參考值與公平值計量之間的相互關係
	根據過往數據估計，胎間距(包括乾奶期及間歇期)假設為400天(每頭成母牛將每隔400天誕下一頭犢牛)。此400天期間在此估值中為一個泌奶周期。	每頭成母牛最多可經歷六至七個哺乳期。二零一八年的估計每個哺乳期內每頭平均原料奶產量介乎10.0噸至11.2噸、二零一七年介乎9.9噸至11.3噸及二零一六年介乎9.1噸至10.8噸，視乎哺乳期的次數及個體健康狀況而定。	估計原料奶產量增加時，估計公平值增加。
		二零一八年每千克原料奶的估計飼養成本為人民幣2.06元、二零一七年為人民幣2.22元及二零一六年為人民幣2.30元	每千克原料奶的估計飼養成本上漲時，估計公平值減少。
		二零一八年的估計本地未來每噸原料奶市價為每噸人民幣3,750元、二零一七年為每噸人民幣4,700元及二零一六年為每噸人民幣5,000元	估計未來本地原料奶市價上漲時，估計公平值增加。
		使用資本資產定價模型計算，二零一八年的貼現率為14.00%、二零一七年為14.00%及二零一六年為14.00%。	貼現率提高時，估計公平值減少。

8. 銷售收入

銷售收入指銷售原料奶基於所售貨品的發票淨值，減去退貨撥備及貿易折扣後的數額。銷售收入確認的所有時間為於一個時間點。

9. 其他收入

	截至十二月三十一日止年度		
	二零一六年	二零一七年	二零一八年
	人民幣千元	人民幣千元	人民幣千元
政府補貼	—	—	610
利息收入	64	46	29
雜項收入	—	—	7
	<u>64</u>	<u>46</u>	<u>646</u>

10. 分部資料

正和的經營分部為於中國的奶牛養殖業務。由於該分部為正和僅有的經營分部，概無呈列有關分部的進一步分析。

正和的經營及營運資產主要位於中國。因此，概無呈列地區分部資料。

於有關期間為正和貢獻10%以上銷售收入的單一客戶或一組受共同控制客戶如下：

	截至十二月三十一日止年度		
	二零一六年	二零一七年	二零一八年
	人民幣千元	人民幣千元	人民幣千元
客戶 A*	152,967	76,150	4,176
客戶 B	<u>26,632</u>	<u>57,516</u>	<u>111,813</u>

* 截至二零一八年十二月三十一日止年度，客戶 A 並未為正和貢獻10%以上銷售收入，所顯示數字僅供比較之用。

11. 所得稅開支

根據《中華人民共和國企業所得稅法》(「企業所得稅法」)，正和來自農業活動(如奶牛養殖)的收入豁免繳納所得稅。

所得稅開支與除稅前溢利／(虧損)乘以中國企業所得稅率的調整過程如下：

	截至十二月三十一日止年度		
	二零一六年 人民幣千元	二零一七年 人民幣千元	二零一八年 人民幣千元
除稅前溢利／(虧損)	80,621	26,393	(62,818)
按國內所得稅稅率25%計算的稅項	20,155	6,598	(15,705)
毋須課稅收入	(44,916)	(33,476)	(30,166)
不可扣稅開支，淨額	24,761	26,878	45,871
所得稅開支	—	—	—

12. 年內溢利／(虧損)

正和於有關期間的溢利／(虧損)已扣除下列各項：

	截至十二月三十一日止年度		
	二零一六年 人民幣千元	二零一七年 人民幣千元	二零一八年 人民幣千元
生物資產公平值減銷售費用之變動			
產生的虧損	7,250	26,020	87,954
物業、廠房及設備折舊	5,766	7,198	7,194
預付土地租賃款攤銷	12	24	24
其他無形資產攤銷	8	8	8
核數師薪酬	—	—	—
董事薪酬	—	—	—
僱員福利開支			
— 工資、薪金、花紅及津貼	9,011	9,006	8,728
— 其他社會保險及福利	343	389	299
— 退休金計劃供款	177	224	226
— 以權益結算的購股權開支	1,412	—	—
	10,943	9,619	9,253

13. 股息

	截至十二月三十一日止年度		
	二零一六年 人民幣千元	二零一七年 人民幣千元	二零一八年 人民幣千元
宣派及支付末期股息	—	34,000	93,327

14. 物業、廠房及設備

	建築物 人民幣千元	機器及設備 人民幣千元	辦公及 其他設備 人民幣千元	運輸工具 人民幣千元	在建工程 人民幣千元	總計 人民幣千元
原值						
於二零一六年一月一日	74,884	17,985	493	285	6,753	100,400
添置	—	7,746	1,083	—	7,223	16,052
轉讓	4,801	—	115	—	(4,916)	—
於二零一六年十二月三十一日 及二零一七年一月一日	79,685	25,731	1,691	285	9,060	116,452
添置	—	687	292	—	—	979
轉讓	6,824	—	—	—	(6,824)	—
出售	(4)	(18)	(502)	—	(911)	(1,435)
於二零一七年十二月三十一日 及二零一八年一月一日	86,505	26,400	1,481	285	1,325	115,996
添置	1,128	—	51	115	1,210	2,504
轉讓	2,090	60	—	—	(2,150)	—
出售	—	(10)	—	(84)	—	(94)
於二零一八年十二月三十一日	89,723	26,450	1,532	316	385	118,406
累計折舊						
於二零一六年一月一日	2,837	1,727	121	110	—	4,795
年內支出	3,585	1,847	276	58	—	5,766
於二零一六年十二月三十一日 及二零一七年一月一日	6,422	3,574	397	168	—	10,561
年內支出	3,971	2,922	255	50	—	7,198
出售	—	(5)	(184)	—	—	(189)
於二零一七年十二月三十一日 及二零一八年一月一日	10,393	6,491	468	218	—	17,570
年內支出	4,149	2,705	294	46	—	7,194
出售	—	(4)	—	(67)	—	(71)
於二零一八年十二月三十一日	14,542	9,192	762	197	—	24,693
賬面值						
於二零一八年十二月三十一日	<u>75,181</u>	<u>17,258</u>	<u>770</u>	<u>119</u>	<u>385</u>	<u>93,713</u>
於二零一七年十二月三十一日	<u>76,112</u>	<u>19,909</u>	<u>1,013</u>	<u>67</u>	<u>1,325</u>	<u>98,426</u>
於二零一六年十二月三十一日	<u>73,263</u>	<u>22,157</u>	<u>1,294</u>	<u>117</u>	<u>9,060</u>	<u>105,891</u>

15. 預付土地租賃款

	總計 人民幣千元
<u>賬面值</u>	
於二零一六年一月一日	—
添置	360
	<hr/>
於二零一六年、二零一七年及二零一八年十二月三十一日	360
	<hr/>
<u>累計折舊</u>	
於二零一六年一月一日	—
年內攤銷撥備	12
	<hr/>
於二零一六年十二月三十一日及二零一七年一月一日	12
年內攤銷撥備	24
	<hr/>
於二零一七年十二月三十一日及二零一八年一月一日	36
年內攤銷撥備	24
	<hr/>
於二零一八年十二月三十一日	60
	<hr/>
<u>賬面值</u>	
於二零一八年十二月三十一日	300
	<hr/> <hr/>
於二零一七年十二月三十一日	324
	<hr/> <hr/>
於二零一六年十二月三十一日	348
	<hr/> <hr/>

16. 生物資產

正和的生物資產主要包括持作生產原料奶的奶牛。

正和於二零一六年、二零一七年及二零一八年十二月三十一日擁有的生物資產數量顯示如下。正和的生物資產包括肉牛、成母牛、育成牛及犏牛。育成牛及犏牛為未產過犏牛的奶牛。

	於十二月三十一日		
	二零一六年	二零一七年	二零一八年
	頭	頭	頭
育成牛及犏牛	2,568	1,903	2,152
成母牛	3,576	3,953	3,696
肉牛	—	461	46
	<u>6,144</u>	<u>6,317</u>	<u>5,894</u>

一般而言，育成牛在約14個月大時受精。成功受精約9個月後，犏牛出生，而奶牛開始生產原料奶並開始哺乳期。此時育成牛將轉入成母牛群。成母牛在約60天的乾奶期前一般產奶約305天。新出生的公犏牛將被出售，而母犏牛在餵養六個月後轉入育成牛群。肉牛在飼養3至6個月後出售獲利。出售生物資產並不是本集團的主要業務，故該所得不計作銷售收入。

正和面對下文所述其持作生產原料奶的奶牛的多種風險。

(i) 監管及環境風險

正和須遵守其進行種植所在地點的法律及法規。正和已制定旨在遵守當地環境及其他法律的環境政策及程序。管理層進行定期審查以識別環境風險，並確保所制定的制度足以管理該等風險。

(ii) 氣候、疾病及其他自然風險

正和的生物資產面對來自氣候變化、疾病及其他自然力量的破壞的風險。正和已制定大量措施監控並減輕該等風險，包括定期檢查、疾病控制、調查以及保險。

正和要承受乳製品價格變動帶來的公平值風險。正和董事認為，正和並無可用的衍生工具或其他可以訂立的合約用於管理乳製品價格下跌的風險。

於年末正和的生物資產價值為：

	育成牛及			總計
	犏牛	成母牛	肉牛	
	人民幣千元	人民幣千元	人民幣千元	人民幣千元
於二零一六年一月一日	5,916	179,632	—	185,548
增加	50,023	—	—	50,023
飼喂增加(飼養成本及其他)	26,093	—	—	26,093
轉群	(24,643)	24,643	—	—
因出售減少	(17,085)	(29,112)	—	(46,197)
公平值變動減銷售費用產生的收益/(虧損)	14,223	(21,473)	—	(7,250)
於二零一六年十二月三十一日及 二零一七年一月一日	54,527	153,690	—	208,217
增加	22,162	—	—	22,162
飼喂增加(飼養成本及其他)	35,481	—	5,655	41,136
轉群	(36,411)	36,133	278	—
因出售減少	(26,009)	(12,764)	(1,009)	(39,782)
公平值變動減銷售費用產生的虧損	(10,311)	(12,868)	(2,841)	(26,020)
於二零一七年十二月三十一日及 二零一八年一月一日	39,439	164,191	2,083	205,713
增加	18,473	—	—	18,473
飼喂增加(飼養成本及其他)	20,477	—	5,830	26,307
轉群	(28,515)	28,515	—	—
因出售減少	(9,204)	(15,774)	(7,822)	(32,800)
公平值變動減銷售費用產生的(虧損)/收益	(5,147)	(83,039)	232	(87,954)
於二零一八年十二月三十一日	35,523	93,893	323	129,739

正和在中國的生物資產乃由仲量聯行獨立估值，而仲量聯行乃為與正和並無關聯的獨立合資格專業評估師，擁有適當的資格並於估值生物資產方面具有近期經驗。

生物資產公平值計量的詳情披露於過往財務資料附註7。

17. 其他無形資產

	電腦軟件 人民幣千元
<u>原值</u>	
於二零一六年一月一日	70
添置	7
	<u>77</u>
於二零一六年、二零一七年及二零一八年十二月三十一日	<u>77</u>
<u>累計折舊</u>	
於二零一六年一月一日	14
年內攤銷撥備	8
	<u>22</u>
於二零一六年十二月三十一日及二零一七年一月一日	22
年內攤銷撥備	8
	<u>30</u>
於二零一七年十二月三十一日及二零一八年一月一日	30
年內攤銷撥備	8
	<u>38</u>
於二零一八年十二月三十一日	<u>38</u>
<u>賬面值</u>	
於二零一八年十二月三十一日	<u>39</u>
於二零一七年十二月三十一日	<u>47</u>
於二零一六年十二月三十一日	<u>55</u>

18. 存貨

	於十二月三十一日		
	二零一六年	二零一七年	二零一八年
	人民幣千元	人民幣千元	人民幣千元
易耗品	1,165	1,227	1,252
原材料	29,473	33,130	28,850
	<u>30,638</u>	<u>34,357</u>	<u>30,102</u>

19. 貿易應收款項

	於十二月三十一日		
	二零一六年	二零一七年	二零一八年
	人民幣千元	人民幣千元	人民幣千元
貿易應收款項	<u>4,002</u>	<u>18,508</u>	<u>20,686</u>

正和一般給予客戶一定信用額度或提供信用期(可於若干情況下調整)。正和並無就其貿易應收款項持有任何抵押品或作出其他信用升級。該貿易應收款項並無計息。

於報告期末經扣除撥備的貿易應收款項按發票日期的賬齡分析如下：

	於十二月三十一日		
	二零一六年	二零一七年	二零一八年
	人民幣千元	人民幣千元	人民幣千元
3個月內	3,518	9,979	20,202
4至6個月	—	3,172	—
7至12個月	484	5,357	484
	<u>4,002</u>	<u>18,508</u>	<u>20,686</u>

正和應用國際財務報告準則第9號項下的簡易方法就所有貿易應收款項使用預期虧損撥備期限計算預期信貸虧損。為計算預期信貸虧損，貿易應收款項已根據共享信貸風險特徵及逾期日數分類。預期信貸虧損亦包含前瞻性資料。

	即期	逾期 30 日	逾期 60 日	逾期 90 日	總計
於二零一八年十二月三十一日					
加權平均預期虧損率	0%	0%	0%	0%	0%
應收金額(人民幣千元)	20,202	—	484	—	20,686
虧損撥備(人民幣千元)	—	—	—	—	—
於二零一七年十二月三十一日					
加權平均預期虧損率	0%	0%	0%	0%	0%
應收金額(人民幣千元)	9,979	3,172	5,357	—	18,508
虧損撥備(人民幣千元)	—	—	—	—	—
於二零一六年十二月三十一日					
加權平均預期虧損率	0%	0%	0%	0%	0%
應收金額(人民幣千元)	3,518	—	484	—	4,002
虧損撥備(人民幣千元)	—	—	—	—	—

20. 預付款項、按金及其他應收款項

	於十二月三十一日		
	二零一六年 人民幣千元	二零一七年 人民幣千元	二零一八年 人民幣千元
預付款項	1,983	280	775
按金及其他應收款項	545	2,625	2,907
預付費用	378	484	478
	<u>2,906</u>	<u>3,389</u>	<u>4,160</u>

上述資產概無逾期或減值。上述結餘所包括的金融資產與並無近期拖久記錄的應收款項有關。

21. 應收直接控股公司款項／應收一間同系附屬公司款項／應付同系附屬公司款項

該等款項為免息、無抵押及須按要求償還。

22. 銀行及現金結餘

人民幣不能自由轉換為其他貨幣。然而，根據中國內地《外匯管理條例》及《結匯、售匯及付匯管理規定》，正和可透過獲授權經營外匯業務的銀行將人民幣兌換成其他貨幣。

銀行存款按現行市場利率計息。銀行結餘乃存於近期並無違約記錄且信譽良好的銀行。

23. 貿易應付款項

正和貿易應付款項按發票日期的賬齡分析如下：

	於十二月三十一日		
	二零一六年 人民幣千元	二零一七年 人民幣千元	二零一八年 人民幣千元
3個月內	44,399	26,370	40,236
4至6個月	4,223	—	1,690
7至12個月	674	1,656	2,595
1年以上	425	4	2,049
	<u>49,721</u>	<u>28,030</u>	<u>46,570</u>

該等貿易應付款項並無計息，其還款期一般為90日。

24. 其他應付款項及預提費用

	於十二月三十一日		
	二零一六年 人民幣千元	二零一七年 人民幣千元	二零一八年 人民幣千元
購買奶牛應付款項	—	2	15
企業所得稅外的應付稅項	26	18	18
應付第三方按金	100	252	252
應付薪金及福利	678	757	1,369
購買運輸服務應付款項	1,071	2,371	1,999
收購物業、廠房及設備的應付款項	4,250	2,257	2,666
其他	572	24	43
	<u>6,697</u>	<u>5,681</u>	<u>6,362</u>

25. 銀行借款

	於十二月三十一日		
	二零一六年 人民幣千元	二零一七年 人民幣千元	二零一八年 人民幣千元
銀行借款－無抵押，於一年內	<u>—</u>	<u>15,000</u>	<u>—</u>
實際利率(%)	—	5.66%	—

正和的直接控股公司已為銀行借款提供擔保。

26. 資本

	人民幣千元
於二零一六年一月一日	102,342
年內註冊資本	<u>1,355</u>
於二零一六年、二零一七年及二零一八年十二月三十一日	<u>103,697</u>

正和的資本管理目標為保障正和按持續基準經營的能力，並透過優化債務及權益結餘為股東帶來最大回報。

27. 現金流量表附註

(a) 下表列示正和年內融資活動產生的金融負債變動：

	銀行借款 人民幣千元	應付 同系附屬 公司款項 人民幣千元	總額 人民幣千元
於二零一六年一月一日	12,000	139,939	151,939
現金流量變動	(12,000)	(37,342)	(49,342)
於二零一六年十二月三十一日 及二零一七年一月一日	—	102,597	102,597
現金流量變動	15,000	(102,566)	(87,566)
於二零一七年十二月三十一日 及二零一八年一月一日	15,000	31	15,031
現金流量變動	(15,000)	65,021	50,021
於二零一八年十二月三十一日	—	65,052	65,052

b) 主要非現金交易

截至二零一八年十二月三十一日止年度，正和已宣派股息約人民幣78,880,000元，且已通過扣除應收直接控股公司款項結算。

截至二零一七年十二月三十一日止年度，正和已宣派股息約人民幣28,737,000元，且已通過扣除應收直接控股公司款項結算。

28. 或有負債

於各有關期間末，正和並無任何重大或有負債。

29. 承擔

	於十二月三十一日		
	二零一六年 人民幣千元	二零一七年 人民幣千元	二零一八年 人民幣千元
已訂約但未撥備 建築物	4,710	4,710	—
廠房及機器	—	—	8
	4,710	4,710	8

30. 關聯方交易**(a) 正和的關聯方**

董事認為以下實體為正和的關聯方：

關聯方名稱	與正和的關係
內蒙古聖牧高科牧業有限公司	直接控股公司
內蒙古內大聖牧高科牧業有限公司	同系附屬公司
內蒙古聖牧高科奶業有限公司	同系附屬公司
內蒙古聖牧控股有限公司	同系附屬公司
巴彥淖爾市聖牧套海牧業有限公司	同系附屬公司
巴彥淖爾市聖牧盤古牧業有限責任公司	同系附屬公司
巴彥淖爾市聖牧新禾牧業有限公司	同系附屬公司
阿拉善盟聖牧五星牧業有限公司	同系附屬公司
阿拉善盟聖牧高科乳品有限公司	同系附屬公司

	於十二月三十一日		
	二零一六年	二零一七年	二零一八年
	人民幣千元	人民幣千元	人民幣千元
貿易應收款項包括			
內蒙古聖牧高科奶業有限公司	1,957	8,225	—
阿拉善盟聖牧高科乳品有限公司	—	—	441
	<u> </u>	<u> </u>	<u> </u>
貿易應付款項包括			
內蒙古聖牧高科奶業有限公司	4,043	18	—
	<u> </u>	<u> </u>	<u> </u>
應收／(應付)同系附屬公司款項			
內蒙古聖牧控股有限公司	(82,816)	3,915	(65,052)
內蒙古內大聖牧高科牧業有限公司	480	(31)	—
巴彥淖爾市聖牧套海牧業有限公司	—	—	89
巴彥淖爾市聖牧盤古牧業有限責任公司	(5)	—	—
巴彥淖爾市聖牧新禾牧業有限公司	(19,776)	—	—
	<u> </u>	<u> </u>	<u> </u>

(b) 重大關聯方交易

除於過往財務資料其他地方所披露的關聯方結餘外，正和於有關期間與其關聯方有以下交易。

	截至十二月三十一日止年度		
	二零一六年 人民幣千元	二零一七年 人民幣千元	二零一八年 人民幣千元
向下列公司銷售牛奶			
內蒙古聖牧高科奶業有限公司	152,274	76,067	3,509
阿拉善盟聖牧高科乳品有限公司	—	—	441
	<u> </u>	<u> </u>	<u> </u>
向下列公司銷售奶牛			
內蒙古聖牧控股有限公司	20,068	12,207	6,856
內蒙古聖牧高科牧業有限公司	—	4,206	—
	<u> </u>	<u> </u>	<u> </u>
向下列公司購買飼料			
內蒙古聖牧高科奶業有限公司	3,456	—	7
內蒙古聖牧控股有限公司	—	4,343	—
	<u> </u>	<u> </u>	<u> </u>

31. 日後財務報表

正和並無就二零一八年十二月三十一日後的任何期間編製任何經審核財務報表。

以下為獨立申報會計師中匯安達會計師事務所有限公司(香港執業會計師)發出之報告全文，以供載入本通函。



二零一九年三月十三日

就巴彥淖爾市聖牧北斗牧業有限公司之過往財務資料致中國聖牧有機奶業有限公司董事之會計師報告

緒言

吾等就第 II-G-4 至 II-G-39 頁所載巴彥淖爾市聖牧北斗牧業有限公司(「北斗」)之過往財務資料發出報告，過往財務資料包括北斗於二零一六年、二零一七年及二零一八年十二月三十一日之財務狀況表，以及截至二零一六年、二零一七年及二零一八年十二月三十一日止三個年度各年(「有關期間」)之損益及其他全面收益表、權益變動表及現金流量表，以及主要會計政策概要及其他解釋資料(統稱為「過往財務資料」)。過往財務資料構成本報告的組成部分，乃供載入 貴公司日期為二零一九年三月十三日內容有關建議透過收購聖牧沙草業有限公司 60% 股權及收購 BVI 2 100% 股權以收購北斗 35% 股權之投資通函而編製。

董事對過往財務資料之責任

北斗之董事須負責根據過往財務資料附註 2 所載的編製及呈列基準，編製可反映真實中肯意見之過往財務資料，並負責董事認為就編製過往財務資料而言屬必要之內部監控，以確保其不存在因欺詐或錯誤而導致之重大錯誤陳述。

申報會計師之責任

吾等之責任乃就過往財務資料發表意見，並向 閣下匯報。吾等根據香港會計師公會(「香港會計師公會」)頒佈的香港投資通函呈報聘用準則第 200 號「就投資通函內過往財務資料出具之會計師報告」開展工作。該準則規定吾等須遵守道德準則並規劃及執行工作，以合理確認過往財務資料是否不存在重大錯誤陳述。

吾等之工作涉及執行情序以獲取與過往財務資料所載金額及披露資料有關之憑證。所選定的程序取決於申報會計師之判斷，包括評估因欺詐或錯誤而導致過往財務資料出現重大錯誤陳述之風險。於作出該等風險評估時，申報會計師會考慮實體根據過往財務資料附註2所載編製及呈列基準編製可反映真實中肯意見之過往財務資料之相關內部監控，以設計適用於若干情況之程序，惟並非就實體內部監控之成效發表意見。吾等之工作亦包括評估董事所採用的會計政策是否恰當及所作出的會計估計是否合理，以及評估過往財務資料之整體呈列方式。

吾等相信所獲得之憑證屬充分及恰當，足以為吾等之意見提供基礎。

意見

吾等認為，就會計師報告而言，根據過往財務資料附註2所載編製及呈列基準，過往財務資料真實中肯反映北斗於二零一六年、二零一七年及二零一八年十二月三十一日之財務狀況以及北斗於有關期間之財務表現及現金流量。

根據香港聯合交易所有限公司證券上市規則須予呈報之事項

調整

於編製過往財務資料時，概無對相關財務報表(定義見第II-G-3頁)作出調整。

中匯安達會計師事務所有限公司

執業會計師

彭漢忠

審計項目董事

執業牌照編號 P05988

香港，二零一九年三月十三日

北斗之過往財務資料

編製過往財務資料

下文所載的過往財務資料構成本會計師報告的組成部分。

巴彥淖爾市聖牧北斗牧業有限公司(「北斗」)為於二零一三年九月九日在中華人民共和國(「中國」)註冊成立的有限公司，從事奶牛養殖業務。

北斗已採納十二月三十一日為財政年度年結日。

北斗於截至二零一六年及二零一七年十二月三十一日止兩個年度各年之法定財務報表已根據適用於在中國成立之公司之相關會計原則及財務規例編製。北斗於截至二零一六年及二零一七年十二月三十一日止年度之法定財務報表由中國註冊執業會計師內蒙古勝途會計師事務所(普通合夥)進行審計。

北斗之董事已根據國際會計準則理事會頒佈的國際財務報告準則(「國際財務報告準則」)編製北斗於有關期間之財務報表(「相關財務報表」)。吾等已根據香港會計師公會頒佈的香港審計準則就相關財務報表進行獨立審計。

除另有指明外，過往財務資料以人民幣(「人民幣」)呈列，所有金額已約整至最接近的千位數(人民幣千元)。

損益及其他全面收益表

	附註	截至十二月三十一日止年度		
		二零一六年 人民幣千元	二零一七年 人民幣千元	二零一八年 人民幣千元
銷售收入	8	112,143	109,961	85,723
銷售成本		(50,970)	(53,243)	(56,749)
毛利		61,173	56,718	28,974
其他收入	9	9	2	408
生物資產公平值減銷售費用之 變動產生的收益／(虧損)	16	1,871	(20,495)	(49,307)
銷售及分銷開支		(1,052)	(1,167)	(1,147)
行政及其他經營開支		(1,591)	(1,133)	(1,224)
融資成本		(2,811)	(2,092)	(2,413)
其他開支		—	(53)	(8)
除稅前溢利／(虧損)		57,599	31,780	(24,717)
所得稅開支	11	—	—	—
年內溢利／(虧損)及全面收益／ (虧損)總額	12	<u>57,599</u>	<u>31,780</u>	<u>(24,717)</u>

財務狀況表

	附註	於十二月三十一日		
		二零一六年 人民幣千元	二零一七年 人民幣千元	二零一八年 人民幣千元
非流動資產				
物業、廠房及設備	14	59,103	60,296	56,998
預付土地租賃款	15	193	180	167
生物資產	16	130,833	139,222	103,429
其他無形資產	17	59	51	42
其他非流動資產		—	3,219	—
		<u>190,188</u>	<u>202,968</u>	<u>160,636</u>
流動資產				
存貨	18	19,823	25,937	22,505
生物資產	16	—	1,856	164
貿易應收款項	19	696	35,742	3,993
預付款項、按金及其他應收款項	20	1,073	1,811	2,019
應收直接控股公司款項	21	54,951	—	—
應收同系附屬公司款項	21	136	—	23,130
現金及銀行結餘	22	35	143	2,454
		<u>76,714</u>	<u>65,489</u>	<u>54,265</u>
流動負債				
貿易應付款項	23	20,644	19,678	18,966
其他應付款項及預提費用	24	12,506	12,219	9,950
合約負債		984	72	83
應付同系附屬公司款項	21	7,929	9,869	—
銀行借款	25	6,000	12,000	18,000
		<u>48,063</u>	<u>53,838</u>	<u>46,999</u>
淨流動資產		<u>28,651</u>	<u>11,651</u>	<u>7,266</u>
非流動負債				
銀行借款	25	36,000	22,000	—
		<u>36,000</u>	<u>22,000</u>	<u>—</u>
淨資產		<u>182,839</u>	<u>192,619</u>	<u>167,902</u>
資產及儲備				
資本	26	63,000	63,000	63,000
儲備		119,839	129,619	104,902
權益總額		<u>182,839</u>	<u>192,619</u>	<u>167,902</u>

權益變動表

	資本 人民幣千元	法定盈餘 儲備 (附註 i) 人民幣千元	保留盈利 人民幣千元	總計 人民幣千元
於二零一六年一月一日	63,000	6,224	56,016	125,240
轉撥自保留盈利	—	5,760	(5,760)	—
年內溢利及全面收益總額	—	—	57,599	57,599
於二零一六年十二月三十一日及 二零一七年一月一日	63,000	11,984	107,855	182,839
轉撥自保留盈利	—	3,178	(3,178)	—
已宣派及已派付股息	—	—	(22,000)	(22,000)
年內溢利及全面收益總額	—	—	31,780	31,780
於二零一七年十二月三十一日及 二零一八年一月一日	63,000	15,162	114,457	192,619
年內虧損及全面虧損總額	—	—	(24,717)	(24,717)
於二零一八年十二月三十一日	<u>63,000</u>	<u>15,162</u>	<u>89,740</u>	<u>167,902</u>

附註：

- i) 根據中國相關法律及北斗組織章程細則，北斗須設立若干不可分派的法定儲備。法定盈餘儲備僅可在有關權力機構批准的情況下用於預定用途。

現金流量表

	截至十二月三十一日止年度		
	二零一六年 人民幣千元	二零一七年 人民幣千元	二零一八年 人民幣千元
經營活動所得現金流量			
除稅前溢利／(虧損)	57,599	31,780	(24,717)
調整：			
生物資產公平值減銷售費用之變動產生的 (收益)／虧損	(1,871)	20,495	49,307
利息收入	9	2	5
融資成本	2,811	2,092	2,413
物業、廠房及設備折舊	3,945	4,721	5,456
預付土地租賃款攤銷	7	13	13
其他無形資產攤銷	7	8	9
營運資金變動前的經營溢利	62,507	59,111	32,486
存貨變動	(1,774)	(6,114)	3,432
貿易應收款項變動	34,613	(35,046)	31,749
預付款項、按金及其他應收款項變動	3,189	(738)	(208)
貿易應付款項變動	(3,681)	(966)	(712)
其他應付款項及預提費用變動	423	1,595	(2,678)
合約負債變動	944	(912)	11
其他非流動資產變動	—	(3,219)	3,219
經營活動所得現金淨額	96,221	13,711	67,299
投資活動所得現金流量			
已收利息	(9)	(2)	(5)
購買物業、廠房及設備	(8,273)	(7,935)	(1,893)
支付土地租賃款	(200)	—	—
購買其他無形資產	(7)	—	—
購買生物資產	(59,262)	(55,421)	(32,926)
出售生物資產所得款項	28,667	24,681	21,104
出售物業、廠房及設備所得款項	—	139	144
(墊款予直接控股公司)／直接控股公司還款	(42,596)	40,651	—
同系附屬公司還款／(墊款予同系附屬公司)	16,413	2,677	(23,130)
投資活動(所用)／所得現金淨額	(65,267)	4,790	(36,706)

	截至十二月三十一日止年度		
	二零一六年 人民幣千元	二零一七年 人民幣千元	二零一八年 人民幣千元
融資活動所得現金流量			
已付利息	(2,811)	(2,092)	(2,413)
向同系附屬公司還款	(10,382)	(601)	(9,869)
已付股息	—	(7,700)	—
新增銀行借款	—	12,000	18,000
償還銀行借款	(18,000)	(20,000)	(34,000)
融資活動所用現金淨額	<u>(31,193)</u>	<u>(18,393)</u>	<u>(28,282)</u>
現金及現金等價物(減少)/增加淨額	(239)	108	2,311
年初現金及現金等價物	274	35	143
年末現金及現金等價物	<u>35</u>	<u>143</u>	<u>2,454</u>
現金及現金等價物分析			
銀行及現金結餘	<u>35</u>	<u>143</u>	<u>2,454</u>

過往財務資料附註

1. 一般資料

北斗為於二零一三年九月九日在中國註冊成立的有限公司，註冊辦事處及主要營業地點地址為內蒙古巴彥淖爾市磴口縣巴哈公路六公里。

北斗主要在中國從事奶牛養殖業務。

北斗之董事認為，於二零一八年十二月三十一日，中國聖牧有機奶業有限公司為北斗的最終控股公司。

2. 過往財務資料之編製及呈列基準

過往財務資料已根據下文附註4所載符合國際會計準則理事會頒佈的國際財務報告準則（「國際財務報告準則」）之會計政策編製。此外，過往財務資料載有香港聯合交易所有限公司證券上市規則及香港公司條例所規定的適用披露資料。

3. 採納新訂及經修訂國際財務報告準則

北斗已採納與其業務相關並自二零一八年一月一日起會計年度生效之所有新訂及經修訂國際財務報告準則，當中包括國際財務報告準則、國際會計準則及詮釋。

北斗並無應用已頒佈但尚未生效之新訂及經修訂國際財務報告準則。北斗已開始評估該等新訂及經修訂國際財務報告準則所帶來的影響，惟尚未確定該等新訂及經修訂國際財務報告準則會否對北斗之經營業績及財務狀況造成重大影響。

4. 主要會計政策

過往財務資料乃按歷史成本慣例編製，惟生物資產按公平值減銷售費用計量。除另有指明外，過往財務資料以北斗之功能及呈列貨幣人民幣呈列，所有數字已約整至最接近的千位數（人民幣千元）。

編製符合國際財務報告準則之過往財務資料須使用若干主要假設及估計。董事亦須於應用會計政策時作出判斷。對過往財務資料而言屬重大之假設及估計所涉及的範圍，於過往財務資料附註5披露。

編製過往財務資料所應用的主要會計政策載於下文。

物業、廠房及設備

除在建工程外，物業、廠房及設備乃以成本減累計折舊及累計減值虧損列賬。物業、廠房及設備項目的成本包括其購買價及將資產運抵指定地點並使其達到預定可使用狀態的任何直接應佔成本。

僅於與該項目有關之未來經濟利益有可能流入北斗，且該項目成本能可靠計量時，則其後成本方會計入資產賬面值或確認為個別資產(按適用者)。所有其他維修及保養於其產生期間在損益內確認。

物業、廠房及設備的折舊以直線法按估計可使用年期使用足以撇銷其成本減其剩餘價值的比率計算。主要可使用年期如下：

	可使用年期	剩餘價值
建築物	20年	5%
機械及設備	5至10年	5%
辦公及其他設備	5年	5%
運輸工具	5年	5%

剩餘價值、可使用年期及折舊方法於各報告期末進行審查及調整(如適用)。

在建工程指興建中建築物(廠房及機器尚未安裝)，乃按成本扣除減值虧損列賬，並於相關資產可供使用時開始折舊。

生物資產

生物資產包括奶牛及肉牛。奶牛(分為成母牛、育成牛及犏牛)乃由北斗餵養，作生產原料奶之用。肉牛乃由北斗餵養供出售。

生物資產於初始確認時及報告期末按公平值減銷售費用計量，所得的任何收益或虧損於產生年度在損益內確認。銷售費用為出售資產直接應佔的增量費用，主要為運輸費用，不包括融資成本及所得稅。生物資產的公平值由專業評估師按其現時所處位置及狀況獨立釐定。

飼養成本及其他相關成本(包括飼養育成牛及犏牛所產生的折舊開支、水電成本及消耗物)會被資本化，直至育成牛及犏牛開始產奶。

其他無形資產

單獨收購的無形資產於初始確認時按成本計量。無形資產的可使用年期分為有限期或無限期。有限期的無形資產按可使用經濟年期後繼續攤銷，並於有跡象顯示無形資產可能出現減值時評估減值。有限可使用年期的無形資產的攤銷期及攤銷方法至少於每個財政年度末複核一次。

無固定可使用年期的無形資產個別地或按現金產生單位層面每年進行減值測試。該等無形資產不予攤銷。無固定年期的無形資產的可使用年期每年檢討，以確定無固定年期的評估是否仍具支持性。否則，可使用年期由無固定轉為固定的評估變動於往後入賬。

電腦軟件

電腦軟件按成本減任何減值虧損列賬，並於估計可使用年期5至10年按直線法攤銷。

租賃

凡資產擁有權帶來的絕大部分回報及風險仍歸於該公司(法定業權除外)的租賃乃列為融資租賃。於融資租賃開始時，租賃資產的成本乃按最低租賃付款的現值撥充資本，並連同反映購買及融資的承擔(不包括利息部分)記賬。

根據經營租賃預付的土地租賃款項首次以成本列賬，而隨後則按租期以直線法確認。

存貨

存貨乃按成本值與可變現淨值兩者的較低者入賬。成本以先進先出基準釐定。可變現淨值乃根據估計售價減估計完成及出售所產生的任何費用計算。

確認及終止確認金融工具

北斗於成為工具合約條文的訂約方時於財務狀況表中確認金融資產及金融負債。

於收取資產現金流量的已訂約權利屆滿、北斗轉讓資產擁有權的絕大部分風險及回報或北斗並無轉讓亦無保留資產擁有權的絕大部分風險及回報，惟不保留資產的控制權時，終止確認金融資產。終止確認一項金融資產時，資產賬面值與已收代價總額之間的差額於損益內確認。

倘相關合約訂明的責任獲解除、撤銷或屆滿，則終止確認金融負債。已終止確認金融負債賬面值與已付代價之間的差額於損益內確認。

按攤銷成本列賬的金融資產

對於按攤銷成本列賬的金融資產，北斗首先會個別評估個別重大的金融資產有否減值，或集體評估非個別重大的金融資產有否減值。倘北斗釐定個別已評估金融資產(不論是否屬重大)並不存有減值的客觀證據，則會將有關北斗資產納入一組具類似信貸風險特質的金融資產內，並集體進行減值評估。個別已進行減值評估並確認或持續確認減值虧損的資產，不會納入集體評估減值之列。

任何已識別的減值虧損金額按該資產賬面值與估計未來現金流量(不包括尚未產生的未來信貸虧損)現值的差額計量。估計未來現金流量的現值以金融資產的原實際利率(即初步確認時計算的實際利率)貼現。

該資產的賬面值透過使用撥備賬調低，而虧損於損益內確認。利息收入繼續就已調低賬面值按計量減值虧損時貼現未來現金流量所用的利率計量。貸款及應收款項連同任何相關撥備於日後並無實際收款可能而全部抵押品已變現或已轉移予北斗時撤銷。包括從已減值金融資產賬面值撤銷自撥備賬扣除金額之其他標準。

倘估計減值虧損金額於其後期間因確認減值後發生的事件而增加或減少，先前已確認的減值虧損會透過調整撥備賬進行增減。倘其後收回撤銷款項，收回的款項則計入損益的其他開支。

預期信貸虧損的虧損撥備

北斗就按攤銷成本列賬的金融資產的預期信貸虧損確認虧損撥備。預期信貸虧損為加權平均信貸虧損，並以發生違約風險的金額為加權數值。

於各報告期末，北斗按相等於預期信貸虧損的金額計量金融工具的虧損撥備，而有關預期信貸虧損乃因所有可能於該涉及貿易應收款項的金融工具的預計年期內發生違約事件而導致（「永久預期信貸虧損」），或因該金融工具的信貸風險自初步確認以來大幅增加而導致。

倘於報告期末某項金融工具（貿易應收款項除外）的信貸風險自初步確認以來並無大幅增加，北斗按相等於部分永久預期信貸虧損（即該金融工具可能於報告期後 12 個月內發生違約事件而導致的預期信貸虧損）的金額計量該金融工具的虧損撥備。

預期信貸虧損金額或旨在將報告期末的虧損撥備調整至所需金額而撥回的金額於損益確認為減值收益或虧損。

現金及現金等價物

就現金流量表而言，現金及現金等價物指銀行及庫存現金、於銀行及其他金融機構的活期存款，以及可即時兌換為已知金額現金、所涉價值變動風險不高的短期高流動性投資。現金及現金等價物的組成部分亦包括須按要求償還並構成北斗之現金管理組成部分之銀行透支。

金融負債及權益工具

金融負債及權益工具乃根據所訂立的合約安排的實質內容以及在國際財務報告準則對金融負債及權益工具的定義予以分類。權益工具指任何可證明於北斗經扣除其所有負債後於資產中擁有剩餘權益的合約。就特定類別的金融負債及權益工具而採納的會計政策載於下文。

貿易及其他應付款項

貿易及其他應付款項初步按公平值確認，其後則以實際利率法按攤銷成本計量，惟在貼現影響並不重大的情況下則以成本列賬。

借款

借款初步按公平值扣除所產生的交易成本確認，其後則以實際利率法按攤銷成本計量。

除非北斗有權無條件將債務結算日期延遲至報告期後至少 12 個月，否則借款將被分類為流動負債。

權益工具

北斗發行的權益工具按已收取的所得款項扣除直接發行成本入賬。

客戶合約收益

銷售收入參考常見業務慣例按客戶合約列明的代價計量，且不包括代表第三方收取的款項。倘合約規定客戶付款與轉移承諾產品或服務期間超過一年，代價須就重大融資組成部分的影響作出調整。

北斗於透過將產品或服務的控制權轉讓予客戶而達成履約責任時確認銷售收入。視乎合約條款及該合約適用法例，履約責任可隨時間或於某一時間點達成。倘符合以下條件，履約責任須隨時間達成：

- 客戶同時接受及使用北斗履約所提供的利益；
- 北斗履約產生或增強一項於產生或增強時由客戶控制的資產；或
- 北斗履約並無產生對北斗而言具替代用途的資產，且北斗對迄今完成的履約付款具有可執行權利。

倘履約責任隨時間達成，銷售收入參考達成該履約責任的進度確認，否則銷售收入於客戶取得產品或服務的控制權時的交付時間點確認。

其他收入

利息收入以實際利率法確認。

僱員福利

(a) 退休金責任

北斗須參加由中國政府營辦的定額供款退休計劃。北斗須按支付僱員薪金的若干百分比向退休計劃作出供款。有關供款於根據退休計劃規則作出供款時於損益中扣除。僱主不得將已沒收的供款用於扣減其現有之供款水平。

(b) 離職福利

離職福利於北斗不再能取消提供該等福利時及北斗確認涉及支付離職福利的重組成本時(以較早者為準)確認。

借款成本

購買、建造或生產合資格資產(即須一段頗長時間達至其擬定用途或銷售用途的資產)的直接借款成本乃撥作該等資產的部分成本，直至資產大致上可以投入擬定用途或出售時為止。特定借款於撥作合資格資產的支出前用作短暫投資所賺取的投資收入，會從合資格撥作資本的借款成本中扣除。

就於一般情況及用作取得合資格資產而借入之資金而言，合資格撥充資本之借款成本金額乃採用該資產開支之資本化率計算。資本化率為北斗於期內尚未償還借款(就取得合資格資產而借入之特定借款除外)適用之加權平均借款成本。

所有其他借款成本均於產生期間在損益內確認。

稅項

所得稅指即期稅項及遞延稅項的總和。

現時應付稅項乃按年度應課稅溢利計算。應課稅溢利與於損益內所確認的溢利不同，乃由於前者不包括在其他年度應課稅或可扣減收入或開支項目，且不包括永遠毋須課稅或不可扣稅的項目。北斗的即期稅項負債乃按報告期末已實行或大致上已實行的稅率計算。

遞延稅項就過往財務資料中的資產及負債賬面值與計算應課稅溢利所使用的相應稅基的差額予以確認。遞延稅項負債一般就所有應課稅暫時差額確認，而遞延稅項資產乃按可能出現可利用可扣稅暫時差額、未動用稅項虧損或未動用稅項回撥的應課稅溢利時確認。倘暫時差額由初步確認一項不影響應課稅溢利或會計溢利的交易所涉及的其他資產及負債產生，則毋須確認有關資產及負債。

遞延稅項負債就於附屬公司的投資產生應課稅暫時差額予以確認，惟北斗可控制暫時差額的撥回及暫時差額可能不會在可預見將來撥回則另作別論。

遞延稅項資產的賬面值乃於各報告期末進行審閱，並在不可能有足夠應課稅溢利可用以收回全部或部分資產時予以扣減。

遞延稅項乃根據於報告期末已實施或已大致實施的稅率，按清償負債或變現資產的期間預期適用的稅率計算。遞延稅項於損益內確認，惟在遞延稅項與在其他全面收益或直接在權益中確認的項目有關的情況下，遞延稅項亦會在其他全面收益或直接在權益中確認。

遞延稅項資產及負債計量反映北斗預期於報告期末收回其資產或清償其負債的賬面值所產生的稅務結果。

倘擁有可依法執行的權利可將即期稅項資產與即期稅項負債抵銷，且遞延稅項資產及遞延稅項負債與同一稅務機關對其徵收的所得稅有關及北斗擬按淨額基準結算即期稅項資產及負債，則遞延稅項資產及遞延稅項負債可予抵銷。

政府補貼

倘能合理肯定能收到政府補貼及遵循補貼附帶的所有條款，政府補貼會按公平值確認。倘有關補貼乃與一項開支項目有關，則補貼於擬用作補償的成本支出期間按系統基準確認為收入。

關聯方

關聯方為與北斗有關連的人士或實體。

(A) 倘屬以下人士，則該人士或其家族近親成員與北斗有關連：

- (i) 控制或共同控制北斗；
- (ii) 對北斗有重大影響力；或
- (iii) 擔任北斗或其母公司的主要管理層成員。

(B) 倘符合下列任何條件，即該實體與北斗有關連：

- (i) 該實體與北斗屬同一集團的成員公司(即各母公司、附屬公司及同系附屬公司彼此間有關連)。
- (ii) 一個實體為另一個實體的聯營公司或合營公司(或另一個實體為某集團旗下聯營公司或合營公司的成員公司)。
- (iii) 兩個實體均為同一第三方的合營公司。

- (iv) 一個實體為第三方實體的合營公司，而另一個實體為該第三方實體的聯營公司。
- (v) 該實體是以北斗或其關連實體的僱員為受益人的離職後福利計劃。倘北斗本身即為該計劃，則提供資助的僱主亦與北斗有關連。
- (vi) 該實體受(A)項所識別人土控制或共同控制。
- (vii) (A)(i)項所識別人土對該實體有重大影響力或屬該實體(或該實體母公司)的主要管理層成員。
- (viii) 該實體或其任何集團成員公司提供主要管理人員服務予北斗或其母公司。

資產減值

於各報告期末，北斗審閱其有形及無形資產(應收款項除外)的賬面值，以釐定有否任何跡象顯示該等資產出現減值虧損。倘存在任何有關跡象，則估計資產的可收回金額以釐定減值虧損的程度。倘無法估計個別資產的可收回金額，北斗將會估計該資產所屬的現金產生單位的可收回金額。

可收回金額是指公平值減出售成本或減使用價值，以較高者為準。於評估使用價值時，估計日後現金流量乃按稅前貼現率貼現至其現值。稅前貼現率反映當時市場對貨幣時間值的評估及該資產的特有風險。

倘估計資產或現金產生單位的可收回金額低於其賬面值，則資產或現金產生單位的賬面值將調低至其可收回金額。減值虧損即時於損益內確認，除非有關資產按重估金額列賬，在此情況下，減值虧損會被視為重估減值。

倘減值虧損於其後撥回，資產或現金產生單位的賬面值調高至其經修訂的估計可收回金額，惟調高後的賬面值不得超過倘該資產或現金產生單位在過往年度並無確認減值虧損時原應釐定的賬面值(扣除攤銷或折舊)。減值虧損的撥回即時於損益內確認，除非有關資產按重估金額列賬，在此情況下，所撥回的減值虧損會被視為重估增值。

撥備及或有負債

當北斗因已發生的事件須承擔現有法定或推定責任，而履行責任有可能導致經濟利益流出，在有可靠估計的情況下，須對該等不確定時間或金額的負債確認撥備。倘貨幣的時間價值重大，則撥備須按預期用於履行有關責任所需的支出的現值列賬。

倘導致經濟利益流出的可能性偏低或有關金額無法可靠估計，則有關責任須披露為或有負債，除非其導致經濟利益流出的可能性極低則另作別論。潛在責任僅能以一個或數個未來事項會否發生予以證實，除非其導致經濟利益流出的可能性極低，否則有關責任亦須披露為或有負債。

報告期後事項

提供有關北斗於報告期末狀況的額外資料或所提供的額外資料指出持續經營的假設並不適當之報告期後事項均屬於調整事項，須於過往財務資料內反映。倘並非屬調整事項的報告期後事項屬重大，則須於過往財務資料附註中披露。

5. 重大判斷及主要估計

主要估計不確定因素來源

下文載述因有關期間末存在重大風險極可能導致須對下一個財政年度的資產及負債賬面值作出重大調整而作出有關未來及其他主要估計不確定因素來源的主要假設。

(a) 生物資產的公平值

北斗的生物資產乃按公平值減銷售費用估值。生物資產的公平值乃根據於各年末的市場定價並參考物種、年齡、成長狀況、所產生的成本及預期產奶量作出調整以反映生物資產的不同特性及／或生長階段後釐定；或倘未能獲得市場定價，則根據生物資產的預期淨現金流量按現行市場釐定利率貼現的現值釐定。估計的任何變動均可能會對生物資產的公平值造成重大影響。獨立合資格專業評估師及管理層定期審閱假設及估計以識別生物資產公平值的任何重大變動。進一步詳情載列於過往財務資料附註7及16內。

(b) 應收款項減值

管理層會就債務人未能支付所需款項產生的估計虧損評估呆賬。管理層根據個別應收款項結餘的可收回性評估、客戶信譽及過往撇銷經驗作出估計。倘若債務人的財務狀況惡化，實際撇銷將會較估計撇銷為高。

(c) 存貨減值

管理層根據產成品的整體預計售價、製成產成品的估計費用及所需的估計銷售費用估計存貨之可變現淨值。倘若存貨的成本值高於可變現淨值，存貨的賬面值將撇減至成本以下，即可變現淨值。倘若管理層估計發生變更，則有關存貨價值下降的撥備將於損益內確認。

(d) 物業、廠房及設備與折舊

北斗就其物業、廠房及設備釐定估計可使用年期、剩餘價值及相關折舊開支。該估計乃根據性質及功能相似的物業、廠房及設備的實際可使用年期及剩餘價值的過往經驗而作出。倘可使用年期及剩餘價值與原先估計者不同，北斗將修訂折舊開支或將撇銷或撇減技術上已過時或已廢棄或已出售的非策略性資產。

6. 財務風險管理

北斗業務使其面對多項財務風險：外幣風險、信貸風險、流動資金風險及利率風險。北斗的整體風險管理計劃專注於金融市場無法預測的特性，並尋求盡量減少對北斗財務表現造成的潛在不利影響。

(a) 外幣風險

由於北斗大部分業務交易、資產及負債主要以人民幣計值，故其所承受的外幣風險極低。北斗目前並無就外幣交易、資產及負債設立外幣對沖政策。北斗將會密切監察外幣風險並在有需要時考慮對沖重大外幣風險。

(b) 信貸風險

計入財務狀況表的銀行及現金結餘以及貿易及其他應收款項的賬面值指北斗就其金融資產所面對的最大信貸風險。

北斗面臨重大集中的信貸風險。北斗僅與獲認同及信譽良好的第三方及直接控股公司進行交易。根據北斗的政策，凡有意以信貸形式交易的客戶，均須通過信貸審查。此外，應收款項結餘會持續受到監察，且北斗所面對的壞賬風險並不重大。

由於對手方為信譽昭著的銀行，銀行及現金結餘的信貸風險有限。

北斗比較金融資產於報告日期的違約風險與於初始確認日期的違約風險，以評估金融資產的信貸風險有否於各報告期內按持續基準大幅增加。北斗亦考慮所得合理及有理據支持的前瞻性資料，尤其包括使用下列資料：

- 內部信貸評級；
- 外部信貸評級(如有)；
- 預期導致借款方履行責任能力出現重大變動的業務、財務或經濟狀況的實際或預期重大不利變動；
- 借款方經營業績的實際或預期重大變動；
- 同一借款方的其他金融工具之信貸風險顯著增加；
- 抵押品價值或擔保或信貸提升措施的質素的重大變動；及
- 借款方預期表現及行為的重大變動，包括借款方的付款狀況變動。

倘債務人的合約付款逾期超過90日，則假定信貸風險大幅增加。當對手方無法於合約付款到期時60日內支付款項，則金融資產出現違約。

金融資產於合理預期無法收回(例如債務人無法與北斗達成還款計劃)時撇銷。倘債務人於逾期後360日未能作出合約付款，北斗通常會撇銷有關應收款項。倘應收款項被撇銷，則北斗(在實際可行及符合經濟效益的情況下)繼續採取強制行動試圖收回到期應收款項。

(c) 流動資金風險

北斗設有政策為定期監察現時及預期流動資金需求，以確保維持充足現金儲備，滿足其短期及長期流動資金需求。北斗的所有金融負債均於一年內到期。

(d) 利率風險

由於北斗概無重大計息資產及負債，其經營現金流量大部分獨立於市場利率的變動。

(e) 金融工具類別

	於十二月三十一日		
	二零一六年 人民幣千元	二零一七年 人民幣千元	二零一八年 人民幣千元
金融資產：			
按攤銷成本列賬的金融資產 (包括現金及現金等價物)	<u>56,581</u>	<u>37,391</u>	<u>30,971</u>
金融負債：			
按攤銷成本列賬的金融負債	<u>47,079</u>	<u>53,766</u>	<u>46,916</u>

(f) 公平值

於財務狀況表所反映的北斗金融資產及金融負債的賬面值與其各自的公平值相若。

7. 公平值計量

公平值為市場參與者間於計量日期進行的有序交易中，出售資產所收取或轉讓負債所支付之價格。以下披露的公平值計量使用公平值等級，將用以計量公平值的估值方法的參考值分為三個等級：

- 第一級 — 基於相同資產或負債於活躍市場中所報未調整價格
- 第二級 — 基於可直接或間接觀察到的所有參考值(對記錄的公平值有重大影響)的估值方法
- 第三級 — 基於不可觀察到市場數據的任何參考值(不可觀察參考值)(對記錄的公平值有重大影響)的估值方法

(a) 於十二月三十一日的公平值等級披露：

	使用以下參考值的公平值計量：			
	第一級	第二級	第三級	總計
	人民幣千元	人民幣千元	人民幣千元	人民幣千元
經常性公平值計量：				
於二零一八年十二月三十一日	<u>—</u>	<u>—</u>	<u>103,593</u>	<u>103,593</u>
於二零一七年十二月三十一日	<u>—</u>	<u>—</u>	<u>141,078</u>	<u>141,078</u>
於二零一六年十二月三十一日	<u>—</u>	<u>—</u>	<u>130,833</u>	<u>130,833</u>

截至二零一六年、二零一七年及二零一八年十二月三十一日止年度，第一級與第二級之間並無轉移，或轉入或轉出第三級。北斗的政策為於發生轉移的有關期間結束時確認公平值等級之間的轉移。

(b) 於十二月三十一日北斗所採用的估值程序及公平值計量所採用的估值方法及參考值的披露：

北斗的財務總監負責就財務報告進行所需的資產及負債的公平值計量(包括第三級公平值計量)。財務總監就此等公平值計量直接向董事匯報。財務總監與董事每年至少兩次討論估值程序及結果。

截至二零一六年、二零一七年及二零一八年十二月三十一日止年度，北斗已委聘獨立估值師仲量聯行企業評估及諮詢有限公司(「仲量聯行」)釐定生物資產的公平值。

於損益內確認的收益或虧損總額(包括於報告期末持有資產的收益或虧損總額)於生物資產公平值減銷售費用之變動產生的虧損內呈列。

第三級公平值計量所採用的關鍵不可觀察參考值主要為：

類型	估值方法及關鍵參考值	重大不可觀察參考值	關鍵不可觀察參考值與公平值計量之間的相互關係
犢牛及育成牛	於各報告日期前6個月內購買的育成牛的公平值乃加上由採購日期起至報告日期之間的飼養成本而予以調整	14個月大的育成牛的平均市價：二零一八年為人民幣19,000元、二零一七年為人民幣19,700元及二零一六年為人民幣20,500元	市價增加時，估計公平值增加。
	就犢牛及其餘育成牛而言，14個月大的育成牛的公平值參考交投活躍市場的市價釐定。		
	超過14個月大的育成牛的公平值按加上將育成牛從14個月大餵養至各自特定年齡所需的飼養成本，再加上估計飼養者所要求的利潤釐定。		
	小於14個月大的育成牛的公平值及犢牛的公平值乃按分包將育成牛或犢牛從各自特定年齡餵養至14個月大所需的飼養成本及飼養者所要求的利潤釐定。		
成母牛	成母牛的公平值乃使用多期超額盈利法釐定，該方法乃根據該等成母牛將產生的貼現未來現金流釐定。	就成母牛的數量而言，假設現有成母牛數目於預測期間按若干淘汰率由於自然或非自然因素(包括疾病、難產、低產奶量或全部哺乳期結束)而於年末減少，估計整體淘汰率將隨著哺乳期數目增加而上升逾18%至100%。	估計淘汰率上升時，估計公平值減少。

類型	估值方法及關鍵參考值	重大不可觀察參考值	關鍵不可觀察參考值與公平值計量之間的相互關係
	根據過往數據估計，胎間距(包括乾奶期及間歇期)假設為400天(每頭成母牛將每隔400天誕下一頭犏牛)。此400天期間在此估值中為一個泌奶周期。	每頭成母牛最多可經歷六至七個哺乳期。二零一八年的估計每個哺乳期內每頭平均原料奶產量介乎9.7噸至11.0噸、二零一七年介乎9.9噸至11.3噸及二零一六年介乎9.1噸至10.8噸，視乎哺乳期的次數及個體健康狀況而定。	估計原料奶產量增加時，估計公平值增加。
		二零一八年每千克原料奶的估計飼養成本為人民幣2.30元、二零一七年為人民幣2.22元及二零一六年為人民幣2.30元。	每千克原料奶的估計飼養成本上漲時，估計公平值減少。
		二零一八年的估計本地未來每噸原料奶市價為人民幣4,850元、二零一七年為每噸人民幣4,700元及二零一六年為每噸人民幣5,000元。	估計未來本地原料奶市價上漲時，估計公平值增加。
		使用資本資產定價模型計算，二零一八年的貼現率為14.00%、二零一七年為14.00%及二零一六年為14.00%。	貼現率提高時，估計公平值減少。

8. 銷售收入

銷售收入指銷售原料奶基於所售貨品的發票淨值，減去退貨撥備及貿易折扣後的數額。銷售收入確認的所有時間為於一個時間點。

9. 其他收入

	截至十二月三十一日止年度		
	二零一六年 人民幣千元	二零一七年 人民幣千元	二零一八年 人民幣千元
政府補貼	—	—	400
利息收入	9	2	5
雜項收入	—	—	3
	<u>9</u>	<u>2</u>	<u>408</u>

10. 分部資料

北斗的經營分部為於中國的奶牛養殖業務。由於該分部為北斗僅有的經營分部，概無呈列有關分部的進一步分析。

北斗的經營及營運資產主要位於中國。因此，概無呈列地區分部資料。

於有關期間為北斗貢獻10%以上銷售收入的單一客戶或一組受共同控制客戶如下：

	截至十二月三十一日止年度		
	二零一六年 人民幣千元	二零一七年 人民幣千元	二零一八年 人民幣千元
客戶 A	<u>106,185</u>	<u>94,033</u>	<u>69,699</u>

11. 所得稅開支

根據《中華人民共和國企業所得稅法》(「企業所得稅法」)，北斗來自農業活動(如奶牛養殖)的收入豁免繳納所得稅。

所得稅開支與除稅前溢利／(虧損)乘以中國企業所得稅率的調整過程如下：

	截至十二月三十一日止年度		
	二零一六年 人民幣千元	二零一七年 人民幣千元	二零一八年 人民幣千元
除稅前溢利／(虧損)	<u>57,599</u>	<u>31,780</u>	<u>(24,717)</u>
按國內所得稅稅率25%計算的稅項	14,400	7,945	(6,179)
毋須課稅收入	(28,506)	(27,491)	(21,532)
不可扣稅開支，淨額	<u>14,106</u>	<u>19,546</u>	<u>27,711</u>
所得稅開支	<u>—</u>	<u>—</u>	<u>—</u>

12. 年內溢利／(虧損)

北斗於有關期間的溢利／(虧損)已扣除／(計入)下列各項：

	截至十二月三十一日止年度		
	二零一六年 人民幣千元	二零一七年 人民幣千元	二零一八年 人民幣千元
生物資產公平值減銷售費用之變動			
產生的(收益)／虧損	(1,871)	20,495	49,307
物業、廠房及設備折舊	3,945	4,721	5,456
預付土地租賃款攤銷	7	13	13
其他無形資產攤銷	7	8	9
核數師薪酬	—	—	—
董事薪酬	—	—	—
僱員福利開支			
—工資、薪金、花紅及津貼	5,591	5,959	5,762
—其他社會保險及福利	627	634	748
—退休金計劃供款	152	146	132
	<u>6,370</u>	<u>6,739</u>	<u>6,642</u>

13. 股息

	截至十二月三十一日止年度		
	二零一六年 人民幣千元	二零一七年 人民幣千元	二零一八年 人民幣千元
宣派及支付末期股息	<u>—</u>	<u>22,000</u>	<u>—</u>

14. 物業、廠房及設備

	建築物 人民幣千元	機器及設備 人民幣千元	辦公及 其他設備 人民幣千元	運輸工具 人民幣千元	在建工程 人民幣千元	總計 人民幣千元
原值						
於二零一六年一月一日	34,077	14,180	421	80	8,134	56,892
添置	—	1,164	385	112	8,259	9,920
轉讓	—	2,238	—	—	(2,238)	—
於二零一六年十二月三十一日 及二零一七年一月一日	34,077	17,582	806	192	14,155	66,812
添置	—	1,101	—	—	4,952	6,053
轉讓	17,349	—	177	—	(17,526)	—
出售	—	(68)	(98)	(4)	—	(170)
於二零一七年十二月三十一日 及二零一八年一月一日	51,426	18,615	885	188	1,581	72,695
添置	—	31	3	—	2,268	2,302
轉讓	1,841	—	—	—	(1,841)	—
出售	—	(219)	(7)	—	—	(226)
於二零一八年十二月三十一日	53,267	18,427	881	188	2,008	74,771
累計折舊						
於二零一六年一月一日	1,447	2,234	44	39	—	3,764
年內支出	1,620	2,251	66	8	—	3,945
於二零一六年十二月三十一日 及二零一七年一月一日	3,067	4,485	110	47	—	7,709
年內支出	2,084	2,496	105	36	—	4,721
出售	—	(23)	(6)	(2)	—	(31)
於二零一七年十二月三十一日 及二零一八年一月一日	5,151	6,958	209	81	—	12,399
年內支出	2,515	2,687	218	36	—	5,456
出售	—	(79)	(3)	—	—	(82)
於二零一八年十二月三十一日	7,666	9,566	424	117	—	17,773
賬面值						
於二零一八年十二月三十一日	45,601	8,861	457	71	2,008	56,998
於二零一七年十二月三十一日	46,275	11,657	676	107	1,581	60,296
於二零一六年十二月三十一日	31,010	13,097	696	145	14,155	59,103

15. 預付土地租賃款

	人民幣千元
<u>原值</u>	
於二零一六年一月一日	—
添置	200
	<hr/>
於二零一六年、二零一七年及二零一八年十二月三十一日	200
	<hr/>
<u>累計折舊</u>	
於二零一六年一月一日	—
年內攤銷撥備	7
	<hr/>
於二零一六年十二月三十一日及二零一七年一月一日	7
年內攤銷撥備	13
	<hr/>
於二零一七年十二月三十一日及二零一八年一月一日	20
年內攤銷撥備	13
	<hr/>
於二零一八年十二月三十一日	33
	<hr/>
<u>賬面值</u>	
於二零一八年十二月三十一日	167
	<hr/> <hr/>
於二零一七年十二月三十一日	180
	<hr/> <hr/>
於二零一六年十二月三十一日	193
	<hr/> <hr/>

16. 生物資產

北斗的生物資產主要包括持作生產原料奶的奶牛。

北斗於二零一六年、二零一七年及二零一八年十二月三十一日擁有的生物資產數量顯示如下。北斗的生物資產包括肉牛、成母牛、育成牛及犢牛。育成牛及犢牛為未產過犢牛的奶牛。

	於十二月三十一日		
	二零一六年	二零一七年	二零一八年
	頭	頭	頭
育成牛及犢牛	1,039	1,147	1,066
成母牛	2,604	2,725	2,339
肉牛	—	382	82
	<u>3,643</u>	<u>4,254</u>	<u>3,487</u>

一般而言，育成牛在約14個月大時受精。成功受精約9個月後，犢牛出生，而奶牛開始生產原料奶並開始哺乳期。此時育成牛將轉入成母牛群。成母牛在約60天的乾奶期前一般產奶約305天。新出生的公犢牛將被出售，而母犢牛在餵養六個月後轉入育成牛群。肉牛在飼養3至6個月後出售獲利。出售生物資產並不是本集團的主要業務，故該所得不計作銷售收入。

北斗面對下文所述其持作生產原料奶的奶牛的多種風險。

(i) 監管及環境風險

北斗須遵守其進行種植所在地點的法律及法規。北斗已制定旨在遵守當地環境及其他法律的環境政策及程序。管理層進行定期審查以識別環境風險，並確保所制定的制度足以管理該等風險。

(ii) 氣候、疾病及其他自然風險

北斗的生物資產面對來自氣候變化、疾病及其他自然力量的破壞的風險。北斗已制定大量措施監控並減輕該等風險，包括定期檢查、疾病控制、調查以及保險。

附錄二 G 巴彥淖爾市聖牧北斗牧業有限公司的會計師報告

北斗要承受乳製品價格變動帶來的公平值風險。北斗董事認為，北斗並無可用的衍生工具或其他可以訂立的合約用於管理乳製品價格下跌的風險。

於年末北斗的生物資產價值為：

	育成牛及			總計
	犏牛	成母牛	肉牛	
	人民幣千元	人民幣千元	人民幣千元	人民幣千元
於二零一六年一月一日	9,965	88,402	—	98,367
增加	34,865	8,118	—	42,983
飼喂增加(飼養成本及其他)	16,279	—	—	16,279
轉群	(33,345)	33,345	—	—
因出售減少	(10,311)	(18,356)	—	(28,667)
公平值變動減銷售費用產生的收益	1,464	407	—	1,871
於二零一六年十二月三十一日及 二零一七年一月一日	18,917	111,916	—	130,833
增加	30,042	462	—	30,504
飼喂增加(飼養成本及其他)	19,874	—	5,043	24,917
轉群	(28,197)	28,022	175	—
因出售減少	(14,596)	(9,542)	(543)	(24,681)
公平值變動減銷售費用產生的虧損	(3)	(17,673)	(2,819)	(20,495)
於二零一七年十二月三十一日及 二零一八年一月一日	26,037	113,185	1,856	141,078
增加	12,208	—	—	12,208
飼喂增加(飼養成本及其他)	14,766	—	5,952	20,718
轉群	(20,986)	20,986	—	—
因出售減少	(4,739)	(10,852)	(5,513)	(21,104)
公平值變動減銷售費用產生的虧損	(6,143)	(41,033)	(2,131)	(49,307)
於二零一八年十二月三十一日	21,143	82,286	164	103,593

北斗在中國的生物資產乃由仲量聯行獨立估值，而仲量聯行乃為與北斗並無關聯的獨立合資格專業評估師，擁有適當的資格並於估值生物資產方面具有近期經驗。

生物資產公平值計量的詳情披露於過往財務資料附註7。

17. 其他無形資產

	電腦軟件 人民幣千元
<u>原值</u>	
於二零一六年一月一日	72
添置	7
	<hr/>
於二零一六年、二零一七年及二零一八年十二月三十一日	79
	<hr/>
<u>累計折舊</u>	
於二零一六年一月一日	13
年內攤銷撥備	7
	<hr/>
於二零一六年十二月三十一日及二零一七年一月一日	20
年內攤銷撥備	8
	<hr/>
於二零一七年十二月三十一日及二零一八年一月一日	28
年內攤銷撥備	9
	<hr/>
於二零一八年十二月三十一日	37
	<hr/>
<u>賬面值</u>	
於二零一八年十二月三十一日	42
	<hr/> <hr/>
於二零一七年十二月三十一日	51
	<hr/> <hr/>
於二零一六年十二月三十一日	59
	<hr/> <hr/>

18. 存貨

	於十二月三十一日		
	二零一六年	二零一七年	二零一八年
	人民幣千元	人民幣千元	人民幣千元
易耗品	658	802	985
原材料	19,165	25,135	21,520
	<u>19,823</u>	<u>25,937</u>	<u>22,505</u>

19. 貿易應收款項

	於十二月三十一日		
	二零一六年	二零一七年	二零一八年
	人民幣千元	人民幣千元	人民幣千元
貿易應收款項	<u>696</u>	<u>35,742</u>	<u>3,993</u>

北斗一般給予客戶一定信用額度或提供信用期(可於若干情況下調整)。北斗並無就其貿易應收款項持有任何抵押品或作出其他信用升級。該貿易應收款項並無計息。

於報告期末經扣除撥備的貿易應收款項按發票日期的賬齡分析如下：

	於十二月三十一日		
	二零一六年	二零一七年	二零一八年
	人民幣千元	人民幣千元	人民幣千元
3個月內	696	25,788	3,993
4至6個月	—	9,954	—
	<u>696</u>	<u>35,742</u>	<u>3,993</u>

附錄二 G 巴彥淖爾市聖牧北斗牧業有限公司的會計師報告

北斗應用國際財務報告準則第9號項下的簡易方法就所有貿易應收款項使用預期虧損撥備期限計算預期信貸虧損。為計算預期信貸虧損，貿易應收款項已根據共享信貸風險特徵及逾期日數分類。預期信貸虧損亦包含前瞻性資料。

	即期	逾期30日	逾期60日	逾期90日	總計
於二零一八年十二月三十一日					
加權平均預期虧損率	0%	0%	0%	0%	0%
應收金額(人民幣千元)	3,993	—	—	—	3,993
虧損撥備(人民幣千元)	—	—	—	—	—
於二零一七年十二月三十一日					
加權平均預期虧損率	0%	0%	0%	0%	0%
應收金額(人民幣千元)	25,788	9,954	—	—	35,742
虧損撥備(人民幣千元)	—	—	—	—	—
於二零一六年十二月三十一日					
加權平均預期虧損率	0%	0%	0%	0%	0%
應收金額(人民幣千元)	696	—	—	—	696
虧損撥備(人民幣千元)	—	—	—	—	—

20. 預付款項、按金及其他應收款項

	於十二月三十一日		
	二零一六年 人民幣千元	二零一七年 人民幣千元	二零一八年 人民幣千元
預付款項	268	275	609
按金及其他應收款項	763	1,536	1,410
預付費用	42	—	—
	<u>1,073</u>	<u>1,811</u>	<u>2,019</u>

上述資產概無逾期或減值。上述結餘所包括的金融資產與並無近期拖久記錄的應收款項有關。

21. 應收直接控股公司款項／應收同系附屬公司款項／應付同系附屬公司款項

該等款項為免息、無抵押及須按要求償還。

22. 銀行及現金結餘

人民幣不能自由轉換為其他貨幣。然而，根據中國內地《外匯管理條例》及《結匯、售匯及付匯管理規定》，北斗可透過獲授權經營外匯業務的銀行將人民幣兌換成其他貨幣。

銀行存款按現行市場利率計息。銀行結餘乃存於近期並無違約記錄且信譽良好的銀行。

23. 貿易應付款項

北斗貿易應付款項按發票日期的賬齡分析如下：

	於十二月三十一日		
	二零一六年 人民幣千元	二零一七年 人民幣千元	二零一八年 人民幣千元
3個月內	15,293	16,765	14,826
4至6個月	5,168	135	140
7至12個月	47	2,778	704
1年以上	136	—	3,296
	<u>20,644</u>	<u>19,678</u>	<u>18,966</u>

該等貿易應付款項並無計息，其還款期一般為90日。

24. 其他應付款項及預提費用

	於十二月三十一日		
	二零一六年 人民幣千元	二零一七年 人民幣千元	二零一八年 人民幣千元
購買奶牛應付款項	3,017	3,099	172
企業所得稅外的應付稅項	14	10	20
應付第三方按金	213	193	100
應付薪金及福利	909	1,299	1,962
購買運輸服務應付款項	—	1,146	784
收購物業、廠房及設備的應付款項	8,342	6,460	6,869
其他	11	12	43
	<u>12,506</u>	<u>12,219</u>	<u>9,950</u>

25. 銀行借款

	於十二月三十一日		
	二零一六年 人民幣千元	二零一七年 人民幣千元	二零一八年 人民幣千元
銀行借款－無抵押，於一年內	6,000	12,000	18,000
銀行借款－無抵押，一年以上	36,000	22,000	—
	<u>42,000</u>	<u>34,000</u>	<u>18,000</u>
實際利率(%)	<u>5.66%</u>	<u>5.66%</u>	<u>6%</u>

北斗的直接控股公司已為銀行借款提供擔保。

26. 資本

人民幣千元

於二零一六年一月一日、二零一六年、二零一七年及 二零一八年十二月三十一日	<u>63,000</u>
---	---------------

北斗的資本管理目標為保障北斗按持續基準經營的能力，並透過優化債務及權益結餘為股東帶來最大回報。

27. 現金流量表附註

(a) 下表列示北斗年內融資活動產生的金融負債變動：

	銀行借款 人民幣千元	應付 同系附屬 公司款項 人民幣千元	總額 人民幣千元
於二零一六年一月一日	60,000	20,852	80,852
現金流量變動	<u>(18,000)</u>	<u>(10,382)</u>	<u>(28,382)</u>
於二零一六年十二月三十一日 及二零一七年一月一日	42,000	10,470	52,470
現金流量變動	<u>(8,000)</u>	<u>(601)</u>	<u>(8,601)</u>
於二零一七年十二月三十一日 及二零一八年一月一日	34,000	9,869	43,869
現金流量變動	<u>(16,000)</u>	<u>(9,869)</u>	<u>(25,869)</u>
於二零一八年十二月三十一日	<u>18,000</u>	<u>—</u>	<u>18,000</u>

b) 主要非現金交易

截至二零一七年十二月三十一日止年度，北斗已宣派股息約人民幣14,300,000元，且已通過扣除應收直接控股公司款項結算。

28. 或有負債

於各有關期間末，北斗並無任何重大或有負債。

29. 承擔

	於十二月三十一日		
	二零一六年 人民幣千元	二零一七年 人民幣千元	二零一八年 人民幣千元
已訂約但未撥備			
建築物	20,932	909	—
廠房及機器	<u>—</u>	<u>—</u>	<u>51</u>
	<u>20,932</u>	<u>909</u>	<u>51</u>

30. 關聯方交易

(a) 北斗的關聯方

董事認為以下實體為北斗的關聯方：

關聯方名稱	與北斗的關係
內蒙古聖牧高科牧業有限公司	直接控股公司
內蒙古內大聖牧高科牧業有限公司	同系附屬公司
內蒙古聖牧高科奶業有限公司	同系附屬公司
內蒙古聖牧控股有限公司	同系附屬公司
巴彥淖爾市聖牧希望牧業有限責任公司	同系附屬公司
巴彥淖爾市聖牧沙金牧業有限公司	同系附屬公司
巴彥淖爾市聖牧套海牧業有限公司	同系附屬公司
呼和浩特市聖牧高科乳品有限公司	同系附屬公司
阿拉善盟聖牧五星牧業有限公司	同系附屬公司
阿拉善盟聖牧高科乳品有限公司	同系附屬公司

於十二月三十一日

二零一六年 二零一七年 二零一八年
人民幣千元 人民幣千元 人民幣千元

貿易應收款項包括

內蒙古聖牧高科奶業有限公司	—	34,758	—
呼和浩特市聖牧高科乳品有限公司	—	83	—
阿拉善盟聖牧高科乳品有限公司	—	—	1,578
	<u>—</u>	<u>—</u>	<u>1,578</u>

貿易應付款項包括

內蒙古聖牧高科奶業有限公司	2,603	—	—
	<u>2,603</u>	<u>—</u>	<u>—</u>

應收／(應付)同系附屬公司款項

內蒙古聖牧控股有限公司	(7,929)	(9,843)	22,592
內蒙古內大聖牧高科牧業有限公司	116	(26)	—
巴彥淖爾市聖牧沙金牧業有限公司	4	—	—
阿拉善盟聖牧五星牧業有限公司	16	—	—
巴彥淖爾市聖牧套海牧業有限公司	—	—	538
	<u>—</u>	<u>—</u>	<u>538</u>

(b) 重大關聯方交易

除於過往財務資料其他地方所披露的關聯方結餘外，北斗於有關期間與其關聯方有以下交易。

	截至十二月三十一日止年度		
	二零一六年 人民幣千元	二零一七年 人民幣千元	二零一八年 人民幣千元
向下列公司銷售牛奶			
內蒙古聖牧高科奶業有限公司	104,204	93,915	67,519
阿拉善盟聖牧高科乳品有限公司	—	—	1,578
內蒙古聖牧高科牧業有限公司	1,809	—	—
巴彥淖爾市聖牧希望牧業有限責任公司	—	—	343
	<u> </u>	<u> </u>	<u> </u>
向下列公司銷售奶牛			
內蒙古聖牧高科牧業有限公司	—	1,352	—
內蒙古聖牧控股有限公司	12,672	6,026	4,197
	<u> </u>	<u> </u>	<u> </u>
向下列公司購買飼料			
內蒙古聖牧高科奶業有限公司	2,602	1,331	173
	<u> </u>	<u> </u>	<u> </u>

31. 日後財務報表

北斗並無就二零一八年十二月三十一日後的任何期間編製任何經審核財務報表。

附錄二H 巴彥淖爾市聖牧七星牧業有限公司的會計師報告

以下為獨立申報會計師中匯安達會計師事務所有限公司(香港執業會計師)發出之報告全文，以供載入本通函。



二零一九年三月十三日

就巴彥淖爾市聖牧七星牧業有限公司之過往財務資料致中國聖牧有機奶業有限公司董事之會計師報告

緒言

吾等就第II-H-4至II-H-39頁所載巴彥淖爾市聖牧七星牧業有限公司(「七星」)之過往財務資料發出報告，過往財務資料包括七星於二零一六年、二零一七年及二零一八年十二月三十一日之財務狀況表，以及截至二零一六年、二零一七年及二零一八年十二月三十一日止三個年度各年(「有關期間」)之損益及其他全面收益表、權益變動表及現金流量表，以及主要會計政策概要及其他解釋資料(統稱為「過往財務資料」)。過往財務資料構成本報告的組成部分，乃供載入 貴公司日期為二零一九年三月十三日內容有關建議透過收購聖牧沙草業有限公司60%股權及收購BVI 2 100%股權以收購七星35%股權之投資通函而編製。

董事對過往財務資料之責任

七星之董事須負責根據過往財務資料附註2所載的編製及呈列基準，編製可反映真實中肯意見之過往財務資料，並負責董事認為就編製過往財務資料而言屬必要之內部監控，以確保其不存在因欺詐或錯誤而導致之重大錯誤陳述。

申報會計師之責任

吾等之責任乃就過往財務資料發表意見，並向閣下匯報。吾等根據香港會計師公會(「香港會計師公會」)頒佈的香港投資通函呈報聘用準則第200號「就投資通函內過往財務資料出具之會計師報告」開展工作。該準則規定吾等須遵守道德準則並規劃及執行工作，以合理確認過往財務資料是否不存在重大錯誤陳述。

附錄二H 巴彥淖爾市聖牧七星牧業有限公司的會計師報告

吾等之工作涉及執行情序以獲取與過往財務資料所載金額及披露資料有關之憑證。所選定的程序取決於申報會計師之判斷，包括評估因欺詐或錯誤而導致過往財務資料出現重大錯誤陳述之風險。於作出該等風險評估時，申報會計師會考慮實體根據過往財務資料附註2所載編製及呈列基準編製可反映真實中肯意見之過往財務資料之相關內部監控，以設計適用於若干情況之程序，惟並非就實體內部監控之成效發表意見。吾等之工作亦包括評估董事所採用的會計政策是否恰當及所作出的會計估計是否合理，以及評估過往財務資料之整體呈列方式。

吾等相信所獲得之憑證屬充分及恰當，足以為吾等之意見提供基礎。

意見

吾等認為，就會計師報告而言，根據過往財務資料附註2所載編製及呈列基準，過往財務資料真實中肯反映七星於二零一六年、二零一七年及二零一八年十二月三十一日之財務狀況以及七星於有關期間之財務表現及現金流量。

根據香港聯合交易所有限公司證券上市規則須予呈報之事項

調整

於編製過往財務資料時，概無對相關財務報表(定義見第II-H-3頁)作出調整。

中匯安達會計師事務所有限公司

執業會計師

彭漢忠

審計項目董事

執業牌照編號 P05988

香港，二零一九年三月十三日

七星之過往財務資料

編製過往財務資料

下文所載的過往財務資料構成本會計師報告的組成部分。

巴彥淖爾市聖牧七星牧業有限公司(「七星」)為於二零一三年十一月二十八日在中華人民共和國(「中國」)註冊成立的有限公司，從事奶牛養殖業務。

七星已採納十二月三十一日為財政年度年結日。

七星於截至二零一六年及二零一七年十二月三十一日止兩個年度各年之法定財務報表已根據適用於在中國成立之公司之相關會計原則及財務規例編製。七星於截至二零一六年及二零一七年十二月三十一日止年度之法定財務報表由中國註冊執業會計師內蒙古勝途會計師事務所(普通合夥)進行審計。

七星之董事已根據國際會計準則理事會頒佈的國際財務報告準則(「國際財務報告準則」)編製七星於有關期間之財務報表(「相關財務報表」)。吾等已根據香港會計師公會頒佈的香港審計準則就相關財務報表進行獨立審計。

除另有指明外，過往財務資料以人民幣(「人民幣」)呈列，所有金額已約整至最接近的千位數(人民幣千元)。

損益及其他全面收益表

	附註	截至十二月三十一日止年度		
		二零一六年 人民幣千元	二零一七年 人民幣千元	二零一八年 人民幣千元
銷售收入	8	77,306	66,889	69,293
銷售成本		(40,850)	(35,248)	(46,698)
毛利		36,456	31,641	22,595
其他收入	9	5	11	269
生物資產公平值減銷售費用之 變動產生的收益／(虧損)	16	3,582	(7,704)	(45,160)
銷售及分銷開支		(536)	(960)	(1,121)
行政及其他經營開支		(2,528)	(1,241)	(1,047)
融資成本		(233)	(528)	(176)
其他開支		(16)	—	—
除稅前溢利／(虧損)		36,730	21,219	(24,640)
所得稅開支	11	—	—	—
年內溢利／(虧損)及全面收益／ (虧損)總額	12	<u>36,730</u>	<u>21,219</u>	<u>(24,640)</u>

附錄二H 巴彥淖爾市聖牧七星牧業有限公司的會計師報告

財務狀況表

	附註	於十二月三十一日		
		二零一六年 人民幣千元	二零一七年 人民幣千元	二零一八年 人民幣千元
非流動資產				
物業、廠房及設備	14	37,558	38,646	37,160
預付土地租賃款	15	174	162	150
生物資產	16	89,429	102,546	65,016
其他無形資產	17	58	50	42
其他非流動資產		51	—	—
		127,270	141,404	102,368
流動資產				
存貨	18	14,600	13,164	11,082
生物資產	16	—	2,201	135
貿易應收款項	19	1,332	3,010	5,631
預付款項、按金及其他應收款項	20	1,289	941	1,136
應收直接控股公司款項	21	28,425	—	—
應收同系附屬公司款項	21	13	1,510	141
銀行及現金結餘	22	4,575	4,380	2,809
		50,234	25,206	20,934
流動負債				
貿易應付款項	23	14,992	14,915	25,161
其他應付款項及預提費用	24	4,882	4,706	4,243
合約負債		18	23	3
應付同系附屬公司款項	21	26,870	5	25,574
銀行借款	25	—	12,000	—
		46,762	31,649	54,981
淨流動資產／(負債)		3,472	(6,443)	(34,047)
淨資產		130,742	134,961	68,321
資產及儲備				
資本	26	42,000	42,000	42,000
儲備		88,742	92,961	26,321
權益總額		130,742	134,961	68,321

權益變動表

	資本儲備		法定盈餘		總計
	資本	(附註i)	(附註ii)	保留盈利	
	人民幣千元	人民幣千元	人民幣千元	人民幣千元	人民幣千元
於二零一六年一月一日	42,000	716	5,013	45,119	92,848
以權益結算的購股權安排	—	1,164	—	—	1,164
轉撥自保留盈利	—	—	3,673	(3,673)	—
年內溢利及全面收益總額	—	—	—	36,730	36,730
於二零一六年十二月三十一日及 二零一七年一月一日	42,000	1,880	8,686	78,176	130,742
轉撥自保留盈利	—	—	2,122	(2,122)	—
已宣派及已派付股息	—	—	—	(17,000)	(17,000)
年內溢利及全面收益總額	—	—	—	21,219	21,219
於二零一七年十二月三十一日及 二零一八年一月一日	42,000	1,880	10,808	80,273	134,961
已宣派及已派付股息	—	—	—	(42,000)	(42,000)
年內虧損及全面虧損總額	—	—	—	(24,640)	(24,640)
於二零一八年十二月三十一日	<u>42,000</u>	<u>1,880</u>	<u>10,808</u>	<u>13,633</u>	<u>68,321</u>

附註：

- i) 資本儲備指七星的最終控股公司中國聖牧有機奶業有限公司就授予七星僱員最終控股公司的購股權而作出的供款。
- ii) 根據中國相關法律及七星組織章程細則，七星須設立若干不可分派的法定儲備。法定盈餘儲備僅可在有關權力機構批准的情況下用於預定用途。

附錄二H 巴彥淖爾市聖牧七星牧業有限公司的會計師報告

現金流量表

	截至十二月三十一日止年度		
	二零一六年 人民幣千元	二零一七年 人民幣千元	二零一八年 人民幣千元
經營活動所得現金流量			
除稅前溢利／(虧損)	36,730	21,219	(24,640)
調整：			
生物資產公平值減銷售費用之變動產生的 (收益)／虧損	(3,582)	7,704	45,160
利息收入	(5)	(11)	(15)
融資成本	233	528	176
物業、廠房及設備折舊	2,026	2,274	2,627
預付土地租賃款攤銷	6	12	12
其他無形資產攤銷	8	8	8
以權益結算的購股權開支	1,164	—	—
營運資金變動前的經營溢利	36,580	31,734	23,328
存貨變動	922	1,436	2,082
貿易應收款項變動	4,239	(1,678)	(2,621)
預付款項、按金及其他應收款項變動	1,919	348	(195)
貿易應付款項變動	(3,444)	(77)	10,246
其他應付款項及預提費用變動	(408)	31	(347)
合約負債變動	6	5	(20)
其他非流動資產變動	(51)	51	—
經營活動所得現金淨額	39,763	31,850	32,473
投資活動所得現金流量			
已收利息	5	11	15
購買物業、廠房及設備	(5,519)	(3,569)	(1,257)
購買其他無形資產	(188)	—	—
購買生物資產	(22,436)	(39,247)	(22,826)
出售生物資產所得款項	12,073	16,225	17,262
出售物業、廠房及設備所得款項	14	—	—
(直接控股公司還款)／墊款予直接控股公司	(10,497)	17,375	(27,300)
墊款予同系附屬公司／(同系附屬公司還款)	3,708	(1,497)	1,369
投資活動所用現金淨額	(22,840)	(10,702)	(32,737)

附錄二H 巴彥淖爾市聖牧七星牧業有限公司的會計師報告

	截至十二月三十一日止年度		
	二零一六年	二零一七年	二零一八年
	人民幣千元	人民幣千元	人民幣千元
融資活動所得現金流量			
已付利息	(233)	(528)	(176)
(向一間同系附屬公司還款)／一間同系 附屬公司墊款	(3,417)	(26,865)	25,569
已付股息	—	(5,950)	(14,700)
新增銀行借款	—	12,000	—
償還銀行借款	(9,000)	—	(12,000)
融資活動所用現金淨額	<u>(12,650)</u>	<u>(21,343)</u>	<u>(1,307)</u>
現金及現金等價物增加／(減少)淨額	4,273	(195)	(1,571)
年初現金及現金等價物	302	4,575	4,380
年末現金及現金等價物	<u>4,575</u>	<u>4,380</u>	<u>2,809</u>
現金及現金等價物分析			
銀行及現金結餘	<u>4,575</u>	<u>4,380</u>	<u>2,809</u>

過往財務資料附註

1. 一般資料

七星為於二零一三年十一月二十八日在中國註冊成立的有限公司，註冊辦事處及主要營業地點地址為內蒙古巴彥淖爾市磴口縣沙金蘇木八音溫都爾嘎查。

七星主要在中國從事奶牛養殖業務。

七星之董事認為，於二零一八年十二月三十一日，中國聖牧有機奶業有限公司為七星的最終控股公司。

2. 過往財務資料之編製及呈列基準

過往財務資料已根據下文附註4所載符合國際會計準則理事會頒佈的國際財務報告準則（「國際財務報告準則」）之會計政策編製。此外，過往財務資料載有香港聯合交易所有限公司證券上市規則及香港公司條例所規定的適用披露資料。

3. 採納新訂及經修訂國際財務報告準則

七星已採納與其業務相關並自二零一八年一月一日起會計年度生效之所有新訂及經修訂國際財務報告準則，當中包括國際財務報告準則、國際會計準則及詮釋。

七星並無應用已頒佈但尚未生效之新訂及經修訂國際財務報告準則。七星已開始評估該等新訂及經修訂國際財務報告準則所帶來的影響，惟尚未確定該等新訂及經修訂國際財務報告準則會否對七星之經營業績及財務狀況造成重大影響。

4. 主要會計政策

過往財務資料乃按歷史成本慣例編製，惟生物資產按公平值減銷售費用計量。除另有指明外，過往財務資料以七星之功能及呈列貨幣人民幣呈列，所有數字已約整至最接近的千位數（人民幣千元）。

編製符合國際財務報告準則之過往財務資料須使用若干主要假設及估計。董事亦須於應用會計政策時作出判斷。對過往財務資料而言屬重大之假設及估計所涉及的範圍，於過往財務資料附註5披露。

編製過往財務資料所應用的主要會計政策載於下文。

物業、廠房及設備

除在建工程外，物業、廠房及設備乃以成本減累計折舊及累計減值虧損列賬。物業、廠房及設備項目的成本包括其購買價及將資產運抵指定地點並使其達到預定可使用狀態的任何直接應佔成本。

僅於與該項目有關之未來經濟利益有可能流入七星，且該項目成本能可靠計量時，則其後成本方會計入資產賬面值或確認為個別資產(按適用者)。所有其他維修及保養於其產生期間在損益內確認。

物業、廠房及設備的折舊以直線法按估計可使用年期使用足以撇銷其成本減其剩餘價值的比率計算。主要可使用年期如下：

	可使用年期	剩餘價值
建築物	20年	5%
機械及設備	5至10年	5%
辦公及其他設備	5年	5%
運輸工具	5年	5%

剩餘價值、可使用年期及折舊方法於各報告期末進行審查及調整(如適用)。

在建工程指興建中建築物(廠房及機器尚未安裝)，乃按成本扣除減值虧損列賬，並於相關資產可供使用時開始折舊。

生物資產

生物資產包括奶牛及肉牛。奶牛(分為成母牛、育成牛及犏牛)乃由七星餵養，作生產原料奶之用。肉牛乃由七星餵養供出售。

生物資產於初始確認時及報告期末按公平值減銷售費用計量，所得的任何收益或虧損於產生年度在損益內確認。銷售費用為出售資產直接應佔的增量費用，主要為運輸費用，不包括融資成本及所得稅。生物資產的公平值由專業評估師按其現時所處位置及狀況獨立釐定。

飼養成本及其他相關成本(包括飼養育成牛及犏牛所產生的折舊開支、水電成本及消耗物)會被資本化，直至育成牛及犏牛開始產奶。

其他無形資產

單獨收購的無形資產於初始確認時按成本計量。無形資產的可使用年期分為有限期或無限期。有限期的無形資產按可使用經濟年期後續攤銷，並於有跡象顯示無形資產可能出現減值時評估減值。有限可使用年期的無形資產的攤銷期及攤銷方法至少於每個財政年度末複核一次。

無固定可使用年期的無形資產個別地或按現金產生單位層面每年進行減值測試。該等無形資產不予攤銷。無固定年期的無形資產的可使用年期每年檢討，以確定無固定年期的評估是否仍具支持性。否則，可使用年期由無固定轉為固定的評估變動於往後入賬。

電腦軟件

電腦軟件按成本減任何減值虧損列賬，並於估計可使用年期5至10年按直線法攤銷。

租賃

凡資產擁有權帶來的絕大部分回報及風險仍歸於該公司(法定業權除外)的租賃乃列為融資租賃。於融資租賃開始時，租賃資產的成本乃按最低租賃付款的現值撥充資本，並連同反映購買及融資的承擔(不包括利息部分)記賬。

根據經營租賃預付的土地租賃款項首次以成本列賬，而隨後則按租期以直線法確認。

存貨

存貨乃按成本值與可變現淨值兩者的較低者入賬。成本以先進先出基準釐定。可變現淨值乃根據估計售價減估計完成及出售所產生的任何費用計算。

確認及終止確認金融工具

七星於成為工具合約條文的訂約方時於財務狀況表中確認金融資產及金融負債。

於收取資產現金流量的已訂約權利屆滿、七星轉讓資產擁有權的絕大部分風險及回報或七星並無轉讓亦無保留資產擁有權的絕大部分風險及回報，惟不保留資產的控制權時，終止確認金融資產。終止確認一項金融資產時，資產賬面值與已收代價總額之間的差額於損益內確認。

倘相關合約訂明的責任獲解除、撤銷或屆滿，則終止確認金融負債。已終止確認金融負債賬面值與已付代價之間的差額於損益內確認。

按攤銷成本列賬的金融資產

對於按攤銷成本列賬的金融資產，七星首先會個別評估個別重大的金融資產有否減值，或集體評估非個別重大的金融資產有否減值。倘釐定個別已評估金融資產(不論是否屬重大)並不存有減值的客觀證據，則會將有關七星資產納入一組具類似信貸風險特質的金融資產內，並集體進行減值評估。個別已進行減值評估並確認或持續確認減值虧損的資產，不會納入集體評估減值之列。

任何已識別的減值虧損金額按該資產賬面值與估計未來現金流量(不包括尚未產生的未來信貸虧損)現值的差額計量。估計未來現金流量的現值以金融資產的原實際利率(即初步確認時計算的實際利率)貼現。

該資產的賬面值透過使用撥備賬調低，而虧損於損益內確認。利息收入繼續就已調低賬面值按計量減值虧損時貼現未來現金流量所用的利率計量。貸款及應收款項連同任何相關撥備於日後並無實際收款可能而全部抵押品已變現或已轉移予七星時撤銷。包括從已減值金融資產賬面值撤銷自撥備賬扣除金額之其他標準。

倘估計減值虧損金額於其後期間因確認減值後發生的事件而增加或減少，先前已確認的減值虧損會透過調整撥備賬進行增減。倘其後收回撤銷款項，收回的款項則計入損益的其他開支。

預期信貸虧損的虧損撥備

七星就按攤銷成本列賬的金融資產的預期信貸虧損確認虧損撥備。預期信貸虧損為加權平均信貸虧損，並以發生違約風險的金額為加權數值。

於各報告期末，七星按相等於預期信貸虧損的金額計量金融工具的虧損撥備，而有關預期信貸虧損乃因所有可能於該涉及貿易應收款項的金融工具的預計年期內發生違約事件而導致（「永久預期信貸虧損」），或因該金融工具的信貸風險自初步確認以來大幅增加而導致。

倘於報告期末某項金融工具（貿易應收款項除外）的信貸風險自初步確認以來並無大幅增加，七星按相等於部分永久預期信貸虧損（即該金融工具可能於報告期後12個月內發生違約事件而導致的預期信貸虧損）的金額計量該金融工具的虧損撥備。

預期信貸虧損金額或旨在將報告期末的虧損撥備調整至所需金額而撥回的金額於損益確認為減值收益或虧損。

現金及現金等價物

就現金流量表而言，現金及現金等價物指銀行及庫存現金、於銀行及其他金融機構的活期存款，以及可即時兌換為已知金額現金、所涉價值變動風險不高的短期高流動性投資。現金及現金等價物的組成部分亦包括須按要求償還並構成七星之現金管理組成部分之銀行透支。

金融負債及權益工具

金融負債及權益工具乃根據所訂立的合約安排的實質內容以及在國際財務報告準則對金融負債及權益工具的定義予以分類。權益工具指任何可證明於七星經扣除其所有負債後於資產中擁有剩餘權益的合約。就特定類別的金融負債及權益工具而採納的會計政策載於下文。

貿易及其他應付款項

貿易及其他應付款項初步按公平值確認，其後則以實際利率法按攤銷成本計量，惟在貼現影響並不重大的情況下則以成本列賬。

借款

借款初步按公平值扣除所產生的交易成本確認，其後則以實際利率法按攤銷成本計量。

除非七星有權無條件將債務結算日期延遲至報告期後至少12個月，否則借款將被分類為流動負債。

權益工具

七星發行的權益工具按已收取的所得款項扣除直接發行成本入賬。

客戶合約收益

銷售收入參考常見業務慣例按客戶合約列明的代價計量，且不包括代表第三方收取的款項。倘合約規定客戶付款與轉移承諾產品或服務期間超過一年，代價須就重大融資組成部分的影響作出調整。

七星於透過將產品或服務的控制權轉讓予客戶而達成履約責任時確認銷售收入。視乎合約條款及該合約適用法例，履約責任可隨時間或於某一時間點達成。倘符合以下條件，履約責任須隨時間達成：

- 客戶同時接受及使用七星履約所提供的利益；
- 七星履約產生或增強一項於產生或增強時由客戶控制的資產；或
- 七星履約並無產生對七星而言具替代用途的資產，且七星對迄今完成的履約付款具有可執行權利。

倘履約責任隨時間達成，銷售收入參考達成該履約責任的進度確認，否則銷售收入於客戶取得產品或服務的控制權時的交付時間點確認。

其他收入

利息收入以實際利率法確認。

僱員福利

(a) 退休金責任

七星須參加由中國政府營辦的定額供款退休計劃。七星須按支付僱員薪金的若干百分比向退休計劃作出供款。有關供款於根據退休計劃規則作出供款時於損益中扣除。僱主不得將已沒收的供款用於扣減其現有之供款水平。

(b) 離職福利

離職福利於七星不再能取消提供該等福利時及七星確認涉及支付離職福利的重組成本時(以較早者為準)確認。

借款成本

購買、建造或生產合資格資產(即須一段頗長時間達至其擬定用途或銷售用途的資產)的直接借款成本乃撥作該等資產的部分成本，直至資產大致上可以投入擬定用途或出售時為止。特定借款於撥作合資格資產的支出前用作短暫投資所賺取的投資收入，會從合資格撥作資本的借款成本中扣除。

就於一般情況及用作取得合資格資產而借入之資金而言，合資格撥充資本之借款成本金額乃採用該資產開支之資本化率計算。資本化率為七星於期內尚未償還借款(就取得合資格資產而借入之特定借款除外)適用之加權平均借款成本。

所有其他借款成本均於產生期間在損益內確認。

稅項

所得稅指即期稅項及遞延稅項的總和。

現時應付稅項乃按年度應課稅溢利計算。應課稅溢利與於損益內所確認的溢利不同，乃由於前者不包括在其他年度應課稅或可扣減收入或開支項目，且不包括永遠毋須課稅或不可扣稅的項目。七星的即期稅項負債乃按報告期末已實行或大致上已實行的稅率計算。

遞延稅項就過往財務資料中的資產及負債賬面值與計算應課稅溢利所使用的相應稅基的差額予以確認。遞延稅項負債一般就所有應課稅暫時差額確認，而遞延稅項資產乃按可能出現可利用可扣稅暫時差額、未動用稅項虧損或未動用稅項回撥的應課稅溢利時確認。倘暫時差額由初步確認一項不影響應課稅溢利或會計溢利的交易所涉及的其他資產及負債產生，則毋須確認有關資產及負債。

遞延稅項負債就於附屬公司的投資產生應課稅暫時差額予以確認，惟七星可控制暫時差額的撥回及暫時差額可能不會在可預見將來撥回則另作別論。

遞延稅項資產的賬面值乃於各報告期末進行審閱，並在不可能有足夠應課稅溢利可用以收回全部或部分資產時予以扣減。

遞延稅項乃根據於報告期末已實施或已大致實施的稅率，按清償負債或變現資產的期間預期適用的稅率計算。遞延稅項於損益內確認，惟在遞延稅項與在其他全面收益或直接在權益中確認的項目有關的情況下，遞延稅項亦會在其他全面收益或直接在權益中確認。

遞延稅項資產及負債計量反映七星預期於報告期末收回其資產或清償其負債的賬面值所產生的稅務結果。

倘擁有可依法執行的權利可將即期稅項資產與即期稅項負債抵銷，且遞延稅項資產及遞延稅項負債與同一稅務機關對其徵收的所得稅有關及七星擬按淨額基準結算即期稅項資產及負債，則遞延稅項資產及遞延稅項負債可予抵銷。

政府補貼

倘能合理肯定能收到政府補貼及遵循補貼附帶的所有條款，政府補貼會按公平值確認。倘有關補貼乃與一項開支項目有關，則補貼於擬用作補償的成本支出期間按系統基準確認為收入。

關聯方

關聯方為與七星有關連的人士或實體。

(A) 倘屬以下人士，則該人士或其家族近親成員與七星有關連：

- (i) 控制或共同控制七星；
- (ii) 對七星有重大影響力；或
- (iii) 擔任七星或其母公司的主要管理層成員。

(B) 倘符合下列任何條件，即該實體與七星有關連：

- (i) 該實體與七星屬同一集團的成員公司(即各母公司、附屬公司及同系附屬公司彼此間有關連)。
- (ii) 一個實體為另一個實體的聯營公司或合營公司(或另一個實體為某集團旗下聯營公司或合營公司的成員公司)。
- (iii) 兩個實體均為同一第三方的合營公司。

- (iv) 一個實體為第三方實體的合營公司，而另一個實體為該第三方實體的聯營公司。
- (v) 該實體是以七星或其關連實體的僱員為受益人的離職後福利計劃。倘七星本身即為該計劃，則提供資助的僱主亦與七星有關連。
- (vi) 該實體受(A)項所識別人士控制或共同控制。
- (vii) (A)(i)項所識別人士對該實體有重大影響力或屬該實體(或該實體母公司)的主要管理層成員。
- (viii) 該實體或其任何集團成員公司提供主要管理人員服務予七星或其母公司。

資產減值

於各報告期末，七星審閱其有形及無形資產(應收款項除外)的賬面值，以釐定有否任何跡象顯示該等資產出現減值虧損。倘存在任何有關跡象，則估計資產的可收回金額以釐定減值虧損的程度。倘無法估計個別資產的可收回金額，七星將會估計該資產所屬的現金產生單位的可收回金額。

可收回金額是指公平值減出售成本或減使用價值，以較高者為準。於評估使用價值時，估計日後現金流量乃按稅前貼現率貼現至其現值。稅前貼現率反映當時市場對貨幣時間值的評估及該資產的特有風險。

倘估計資產或現金產生單位的可收回金額低於其賬面值，則資產或現金產生單位的賬面值將調低至其可收回金額。減值虧損即時於損益內確認，除非有關資產按重估金額列賬，在此情況下，減值虧損會被視為重估減值。

倘減值虧損於其後撥回，資產或現金產生單位的賬面值調高至其經修訂的估計可收回金額，惟調高後的賬面值不得超過倘該資產或現金產生單位在過往年度並無確認減值虧損時原應釐定的賬面值(扣除攤銷或折舊)。減值虧損的撥回即時於損益內確認，除非有關資產按重估金額列賬，在此情況下，所撥回的減值虧損會被視為重估增值。

撥備及或有負債

當七星因已發生的事件須承擔現有法定或推定責任，而履行責任有可能導致經濟利益流出，在有可靠估計的情況下，須對該等不確定時間或金額的負債確認撥備。倘貨幣的時間價值重大，則撥備須按預期用於履行有關責任所需的支出的現值列賬。

倘導致經濟利益流出的可能性偏低或有關金額無法可靠估計，則有關責任須披露為或有負債，除非其導致經濟利益流出的可能性極低則另作別論。潛在責任僅能以一個或數個未來事項會否發生予以證實，除非其導致經濟利益流出的可能性極低，否則有關責任亦須披露為或有負債。

報告期後事項

提供有關七星於報告期末狀況的額外資料或所提供的額外資料指出持續經營的假設並不適當之報告期後事項均屬於調整事項，須於過往財務資料內反映。倘並非屬調整事項的報告期後事項屬重大，則須於過往財務資料附註中披露。

5. 重大判斷及主要估計

主要估計不確定因素來源

下文載述因有關期間末存在重大風險極可能導致須對下一個財政年度的資產及負債賬面值作出重大調整而作出有關未來及其他主要估計不確定因素來源的主要假設。

(a) 生物資產的公平值

七星的生物資產乃按公平值減銷售費用估值。生物資產的公平值乃根據於各年末的市場定價並參考物種、年齡、成長狀況、所產生的成本及預期產奶量作出調整以反映生物資產的不同特性及／或生長階段後釐定；或倘未能獲得市場定價，則根據生物資產的預期淨現金流量按現行市場釐定利率貼現的現值釐定。估計的任何變動均可能會對生物資產的公平值造成重大影響。獨立合資格專業評估師及管理層定期審閱假設及估計以識別生物資產公平值的任何重大變動。進一步詳情載列於過往財務資料附註7及16內。

(b) 應收款項減值

管理層會就債務人未能支付所需款項產生的估計虧損評估呆賬。管理層根據個別應收款項結餘的可收回性評估、客戶信譽及過往撇銷經驗作出估計。倘若債務人的財務狀況惡化，實際撇銷將會較估計撇銷為高。

(c) 存貨減值

管理層根據產成品的整體預計售價、製成產成品的估計費用及所需的估計銷售費用估計存貨之可變現淨值。倘若存貨的成本值高於可變現淨值，存貨的賬面值將撇減至成本以下，即可變現淨值。倘若管理層估計發生變更，則有關存貨價值下降的撥備將於損益內確認。

(d) 物業、廠房及設備與折舊

七星就其物業、廠房及設備釐定估計可使用年期、剩餘價值及相關折舊開支。該估計乃根據性質及功能相似的物業、廠房及設備的實際可使用年期及剩餘價值的過往經驗而作出。倘可使用年期及剩餘價值與原先估計者不同，七星將修訂折舊開支或將撇銷或撇減技術上已過時或已廢棄或已出售的非策略性資產。

6. 財務風險管理

七星業務使其面對多項財務風險：外幣風險、信貸風險、流動資金風險及利率風險。七星的整體風險管理計劃專注於金融市場無法預測的特性，並尋求盡量減少對七星財務表現造成的潛在不利影響。

(a) 外幣風險

由於七星大部分業務交易、資產及負債主要以人民幣計值，故其所承受的外幣風險極低。七星目前並無就外幣交易、資產及負債設立外幣對沖政策。七星將會密切監察外幣風險並在有需要時考慮對沖重大外幣風險。

(b) 信貸風險

計入財務狀況表的銀行及現金結餘以及貿易及其他應收款項的賬面值指七星就其金融資產所面對的最大信貸風險。

七星面臨重大集中的信貸風險。七星僅與獲認同及信譽良好的第三方及直接控股公司進行交易。根據七星的政策，凡有意以信貸形式交易的客戶，均須通過信貸審查。此外，應收款項結餘會持續受到監察，且七星所面對的壞賬風險並不重大。

由於對手方為信譽昭著的銀行，銀行及現金結餘的信貸風險有限。

七星比較金融資產於報告日期的違約風險與於初始確認日期的違約風險，以評估金融資產的信貸風險有否於各報告期內按持續基準大幅增加。七星亦考慮所得合理及有理據支持的前瞻性資料，尤其包括使用下列資料：

- 內部信貸評級；
- 外部信貸評級(如有)；
- 預期導致借款方履行責任能力出現重大變動的業務、財務或經濟狀況的實際或預期重大不利變動；
- 借款方經營業績的實際或預期重大變動；
- 同一借款方的其他金融工具之信貸風險顯著增加；
- 抵押品價值或擔保或信貸提升措施的質素的重大變動；及
- 借款方預期表現及行為的重大變動，包括借款方的付款狀況變動。

倘債務人的合約付款逾期超過90日，則假定信貸風險大幅增加。當對手方無法於合約付款到期時60日內支付款項，則金融資產出現違約。

金融資產於合理預期無法收回(例如債務人無法與七星達成還款計劃)時撇銷。倘債務人於逾期後360日未能作出合約付款，七星通常會撇銷有關應收款項。倘應收款項被撇銷，則七星(在實際可行及符合經濟效益的情況下)繼續採取強制行動試圖收回到期應收款項。

(c) 流動資金風險

七星設有政策為定期監察現時及預期流動資金需求，以確保維持充足現金儲備，滿足其短期及長期流動資金需求。七星的所有金融負債均於一年內到期。

(d) 利率風險

由於七星概無重大計息資產及負債，其經營現金流量大部分獨立於市場利率的變動。

(e) 金融工具類別

	於十二月三十一日		
	二零一六年 人民幣千元	二零一七年 人民幣千元	二零一八年 人民幣千元
金融資產：			
按攤銷成本列賬的金融資產 (包括現金及現金等價物)	<u>34,684</u>	<u>9,279</u>	<u>9,191</u>
金融負債：			
按攤銷成本列賬的金融負債	<u>46,744</u>	<u>31,626</u>	<u>54,978</u>

(f) 公平值

於財務狀況表所反映的七星金融資產及金融負債的賬面值與其各自的公平值相若。

7. 公平值計量

公平值為市場參與者間於計量日期進行的有序交易中，出售資產所收取或轉讓負債所支付之價格。以下披露的公平值計量使用公平值等級，將用以計量公平值的估值方法的參考值分為三個等級：

- 第一級 — 基於相同資產或負債於活躍市場中所報未調整價格
- 第二級 — 基於可直接或間接觀察到的所有參考值(對記錄的公平值有重大影響)的估值方法
- 第三級 — 基於不可觀察到市場數據的任何參考值(不可觀察參考值)(對記錄的公平值有重大影響)的估值方法

(a) 於十二月三十一日的公平值等級披露

	使用以下參考值的公平值計量：			
	第一級	第二級	第三級	總計
	人民幣千元	人民幣千元	人民幣千元	人民幣千元
經常性公平值計量：				
於二零一八年十二月三十一日	<u>—</u>	<u>—</u>	<u>65,151</u>	<u>65,151</u>
於二零一七年十二月三十一日	<u>—</u>	<u>—</u>	<u>104,747</u>	<u>104,747</u>
於二零一六年十二月三十一日	<u>—</u>	<u>—</u>	<u>89,429</u>	<u>89,429</u>

截至二零一六年、二零一七年及二零一八年十二月三十一日止年度，第一級與第二級之間並無轉移，或轉入或轉出第三級。七星的政策為於發生轉移的有關期間結束時確認公平值等級之間的轉移。

(b) 於十二月三十一日七星所採用的估值程序及公平值計量所採用的估值方法及參考值的披露：

七星的財務總監負責就財務報告進行所需的資產及負債的公平值計量(包括第三級公平值計量)。財務總監就此等公平值計量直接向董事匯報。財務總監與董事每年至少兩次討論估值程序及結果。

截至二零一六年、二零一七年及二零一八年十二月三十一日止年度，七星已委聘獨立估值師仲量聯行企業評估及諮詢有限公司(「仲量聯行」)釐定生物資產的公平值。

於損益內確認的收益或虧損總額(包括於報告期末持有資產的收益或虧損總額)於生物資產公平值減銷售費用之變動產生的虧損內呈列。

附錄二H 巴彥淖爾市聖牧七星牧業有限公司的會計師報告

第三級公平值計量所採用的關鍵不可觀察參考值主要為：

類型	估值方法及關鍵參考值	重大不可觀察參考值	關鍵不可觀察參考值與公平值計量之間的相互關係
犢牛及育成牛	於各報告日期前6個月內購買的育成牛的公平值乃加上由採購日期起至報告日期之間的飼養成本而予以調整。	14個月大的育成牛的平均市價：二零一八年為人民幣18,500元、二零一七年為人民幣19,700元及二零一六年為人民幣20,500元	市價增加時，估計公平值增加。
	就犢牛及其餘育成牛而言，14個月大的育成牛的公平值參考交投活躍市場的市價釐定。		
	超過14個月大的育成牛的公平值按加上將育成牛從14個月大餵養至各自特定年齡所需的飼養成本，再加上估計飼養者所要求的利潤釐定。		
	小於14個月大的育成牛的公平值及犢牛的公平值乃按分包將育成牛或犢牛從各自特定年齡餵養至14個月大所需的飼養成本及飼養者所要求的利潤釐定。		

類型	估值方法及關鍵參考值	重大不可觀察參考值	關鍵不可觀察參考值與公平值計量之間的相互關係
成母牛	成母牛的公平值乃使用多期超額盈利法釐定，該方法乃根據該等成母牛將產生的貼現未來現金流釐定。	就成母牛的數量而言，假設現有成母牛數目於預測期間按若干淘汰率由於自然或非自然因素(包括疾病、難產、低產奶量或全部哺乳期結束)而於年末減少，估計整體淘汰率將隨著哺乳期數目增加而上升逾18%至100%。	估計淘汰率上升時，估計公平值減少。
	根據過往數據估計，胎間距(包括乾奶期及間歇期)假設為400天(每頭成母牛將每隔400天誕下一頭犏牛)。此400天期間在此估值中為一個泌奶周期。	每頭成母牛最多可經歷六至七個哺乳期。二零一八年的估計每個哺乳期內每頭平均原料奶產量介乎10.0噸至11.2噸、二零一七年介乎9.9噸至11.3噸及二零一六年介乎9.1噸至10.8噸，視乎哺乳期的次數及個體健康狀況而定。	估計原料奶產量增加時，估計公平值增加。
		二零一八年每千克原料奶的估計飼養成本為人民幣2.06元、二零一七年為人民幣2.22元及二零一六年為人民幣2.30元。	每千克原料奶的估計飼養成本上漲時，估計公平值減少。
		二零一八年的估計本地未來每噸原料奶市價為人民幣3,750元、二零一七年為每噸人民幣4,700元及二零一六年為每噸人民幣5,000元。	估計未來本地原料奶市價上漲時，估計公平值增加。
		使用資本資產定價模型計算，二零一八年的貼現率為14.00%、二零一七年為14.00%及二零一六年為14.00%。	貼現率提高時，估計公平值減少。

8. 銷售收入

銷售收入指銷售原料奶基於所售貨品的發票淨值，減去退貨撥備及貿易折扣後的數額。銷售收入確認的所有時間為於一個時間點。

9. 其他收入

	截至十二月三十一日止年度		
	二零一六年 人民幣千元	二零一七年 人民幣千元	二零一八年 人民幣千元
政府補貼	—	—	250
利息收入	5	11	15
雜項收入	—	—	4
	<u>5</u>	<u>11</u>	<u>269</u>

10. 分部資料

七星的經營分部為於中國的奶牛養殖業務。由於該分部為七星僅有的經營分部，概無呈列有關分部的進一步分析。

七星的經營及營運資產主要位於中國。因此，概無呈列地區分部資料。

於有關期間為七星貢獻10%以上銷售收入的單一客戶或一組受共同控制客戶如下：

	截至十二月三十一日止年度		
	二零一六年 人民幣千元	二零一七年 人民幣千元	二零一八年 人民幣千元
客戶 A	<u>77,306</u>	<u>66,889</u>	<u>68,482</u>

11. 所得稅開支

根據《中華人民共和國企業所得稅法》(「企業所得稅法」)，七星來自農業活動(如奶牛養殖)的收入豁免繳納所得稅。

附錄二H 巴彥淖爾市聖牧七星牧業有限公司的會計師報告

所得稅開支與除稅前溢利／(虧損)乘以中國企業所得稅率的調整過程如下：

	截至十二月三十一日止年度		
	二零一六年 人民幣千元	二零一七年 人民幣千元	二零一八年 人民幣千元
除稅前溢利／(虧損)	36,730	21,219	(24,640)
按國內所得稅稅率25%計算的稅項	9,183	5,305	(6,160)
毋須課稅收入	(20,223)	(16,725)	(17,390)
不可扣稅開支，淨額	11,040	11,420	23,550
所得稅開支	—	—	—

12. 年內溢利／(虧損)

七星於有關期間的溢利／(虧損)已扣除／(計入)下列各項：

	截至十二月三十一日止年度		
	二零一六年 人民幣千元	二零一七年 人民幣千元	二零一八年 人民幣千元
生物資產公平值減銷售費用之變動			
產生的(收益)／虧損	(3,582)	7,704	45,160
物業、廠房及設備折舊	2,026	2,274	2,627
預付土地租賃款攤銷	6	12	12
其他無形資產攤銷	8	8	8
核數師薪酬	—	—	—
董事薪酬	—	—	—
僱員福利開支			
— 工資、薪金、花紅及津貼	4,340	4,598	4,380
— 其他社會保險及福利	155	159	109
— 退休金計劃供款	55	81	84
— 以權益結算的購股權開支	1,164	—	—
	5,714	4,838	4,573

13. 股息

	截至十二月三十一日止年度		
	二零一六年 人民幣千元	二零一七年 人民幣千元	二零一八年 人民幣千元
宣派及支付末期股息	—	17,000	42,000

14. 物業、廠房及設備

	建築物 人民幣千元	機器及設備 人民幣千元	辦公及 其他設備 人民幣千元	在建工程 人民幣千元	總計 人民幣千元
原值					
於二零一六年一月一日	25,431	8,454	96	2,605	36,586
添置	6	443	295	4,072	4,816
轉讓	1,753	—	177	(1,930)	—
出售	—	(7)	(11)	—	(18)
於二零一六年十二月三十一日 及二零一七年一月一日	27,190	8,890	557	4,747	41,384
添置	—	911	54	2,397	3,362
轉讓	6,523	—	—	(6,523)	—
於二零一七年十二月三十一日 及二零一八年一月一日	33,713	9,801	611	621	44,746
添置	—	66	3	1,072	1,141
於二零一八年十二月三十一日	33,713	9,867	614	1,693	45,887
累計折舊					
於二零一六年一月一日	1,082	711	11	—	1,804
年內支出	1,248	726	52	—	2,026
出售	—	(2)	(2)	—	(4)
於二零一六年十二月三十一日 及二零一七年一月一日	2,330	1,435	61	—	3,826
年內支出	1,373	790	111	—	2,274
於二零一七年十二月三十一日 及二零一八年一月一日	3,703	2,225	172	—	6,100
年內支出	3,703	2,225	172	—	6,100
出售	1,653	856	118	—	2,627
於二零一八年十二月三十一日	5,356	3,081	290	—	8,727
賬面值					
於二零一八年十二月三十一日	28,357	6,786	324	1,693	37,160
於二零一七年十二月三十一日	30,010	7,576	439	621	38,646
於二零一六年十二月三十一日	24,860	7,455	496	4,747	37,558

15. 預付土地租賃款

	人民幣千元
原值	
於二零一六年一月一日	—
添置	180
	<hr/>
於二零一六年、二零一七年及 二零一八年十二月三十一日	180
	<hr/>
累計折舊	
於二零一六年一月一日	—
年內攤銷撥備	6
	<hr/>
於二零一六年十二月三十一日及 二零一七年一月一日	6
年內攤銷撥備	12
	<hr/>
於二零一七年十二月三十一日及 二零一八年一月一日	18
年內攤銷撥備	12
	<hr/>
於二零一八年十二月三十一日	30
	<hr/>
賬面值	
於二零一八年十二月三十一日	150
	<hr/> <hr/>
於二零一七年十二月三十一日	162
	<hr/> <hr/>
於二零一六年十二月三十一日	174
	<hr/> <hr/>

16. 生物資產

七星的生物資產主要包括持作生產原料奶的奶牛。

七星於二零一六年、二零一七年及二零一八年十二月三十一日擁有的生物資產數量顯示如下。七星的生物資產包括肉牛、成母牛、育成牛及犏牛。育成牛及犏牛為未產過犏牛的奶牛。

	於十二月三十一日		
	二零一六年	二零一七年	二零一八年
	頭	頭	頭
育成牛及犏牛	663	1,090	741
成母牛	1,874	1,912	2,040
肉牛	—	474	23
	<u>2,537</u>	<u>3,476</u>	<u>2,804</u>

一般而言，育成牛在約14個月大時受精。成功受精約9個月後，犏牛出生，而奶牛開始生產原料奶並開始哺乳期。此時育成牛將轉入成母牛群。成母牛在約60天的乾奶期前一般產奶約305天。新出生的公犏牛將被出售，而母犏牛在餵養六個月後轉入育成牛群。肉牛在飼養3至6個月後出售獲利。出售生物資產並不是本集團的主要業務，故該所得不計作銷售收入。

七星面對下文所述其持作生產原料奶的奶牛的多種風險。

(i) 監管及環境風險

七星須遵守其進行種植所在地點的法律及法規。七星已制定旨在遵守當地環境及其他法律的環境政策及程序。管理層進行定期審查以識別環境風險，並確保所制定的制度足以管理該等風險。

(ii) 氣候、疾病及其他自然風險

七星的生物資產面對來自氣候變化、疾病及其他自然力量的破壞的風險。七星已制定大量措施監控並減輕該等風險，包括定期檢查、疾病控制、調查以及保險。

附錄二H 巴彥淖爾市聖牧七星牧業有限公司的會計師報告

七星要承受乳製品價格變動帶來的公平值風險。七星董事認為，七星並無可用的衍生工具或其他可以訂立的合約用於管理乳製品價格下跌的風險。

於年末七星的生物資產價值為：

	育成牛及			總計
	犏牛	成母牛	肉牛	
	人民幣千元	人民幣千元	人民幣千元	人民幣千元
於二零一六年一月一日	12,581	62,903	—	75,484
增加	11,000	—	—	11,000
飼喂增加(飼養成本及其他)	11,436	—	—	11,436
轉群	(18,271)	18,271	—	—
因出售減少	(7,531)	(4,542)	—	(12,073)
公平值變動減銷售費用產生的(虧損)/收益	(328)	3,910	—	3,582
於二零一六年十二月三十一日及 二零一七年一月一日	8,887	80,542	—	89,429
增加	20,252	—	—	20,252
飼喂增加(飼養成本及其他)	16,005	—	2,990	18,995
轉群	(15,258)	15,100	158	—
因出售減少	(8,139)	(8,086)	—	(16,225)
公平值變動減銷售費用產生的收益/(虧損)	1,382	(8,139)	(947)	(7,704)
於二零一七年十二月三十一日及 二零一八年一月一日	23,129	79,417	2,201	104,747
增加	9,577	—	—	9,577
飼喂增加(飼養成本及其他)	9,865	—	3,384	13,249
轉群	(20,199)	20,199	—	—
因出售減少	(4,458)	(7,713)	(5,091)	(17,262)
公平值變動減銷售費用產生的虧損	(4,722)	(40,079)	(359)	(45,160)
於二零一八年十二月三十一日	13,192	51,824	135	65,151

七星在中國的生物資產乃由仲量聯行獨立估值，而仲量聯行乃為與七星並無關聯的獨立合資格專業評估師，擁有適當的資格並於估值生物資產方面具有近期經驗。

生物資產公平值計量的詳情披露於過往財務資料附註7。

17. 其他無形資產

	電腦軟件 人民幣千元
原值	
於二零一六年一月一日	71
添置	8
	<hr/>
於二零一六年、二零一七年及 二零一八年十二月三十一日	79
	<hr/>
累計折舊	
於二零一六年一月一日	13
年內攤銷撥備	8
	<hr/>
於二零一六年十二月三十一日及 二零一七年一月一日	21
年內攤銷撥備	8
	<hr/>
於二零一七年十二月三十一日及 二零一八年一月一日	29
年內攤銷撥備	8
	<hr/>
於二零一八年十二月三十一日	37
	<hr/>
賬面值	
於二零一八年十二月三十一日	42
	<hr/> <hr/>
於二零一七年十二月三十一日	50
	<hr/> <hr/>
於二零一六年十二月三十一日	58
	<hr/> <hr/>

18. 存貨

	於十二月三十一日		
	二零一六年	二零一七年	二零一八年
	人民幣千元	人民幣千元	人民幣千元
易耗品	483	514	642
原材料	14,117	12,650	10,440
	<u>14,600</u>	<u>13,164</u>	<u>11,082</u>

19. 貿易應收款項

	於十二月三十一日		
	二零一六年	二零一七年	二零一八年
	人民幣千元	人民幣千元	人民幣千元
貿易應收款項	<u>1,332</u>	<u>3,010</u>	<u>5,631</u>

七星一般給予客戶一定信用額度或提供信用期(可於若干情況下調整)。七星並無就其貿易應收款項持有任何抵押品或作出其他信用升級。該貿易應收款項及應收票據並無計息。

於報告期末經扣除撥備的貿易應收款項及應收票據按發票日期的賬齡分析如下：

	於十二月三十一日		
	二零一六年	二零一七年	二零一八年
	人民幣千元	人民幣千元	人民幣千元
3個月內	<u>1,332</u>	<u>3,010</u>	<u>5,631</u>

附錄二H 巴彥淖爾市聖牧七星牧業有限公司的會計師報告

七星應用國際財務報告準則第9號項下的簡易方法就所有貿易應收款項使用預期虧損撥備期限計算預期信貸虧損。為計算預期信貸虧損，貿易應收款項已根據共享信貸風險特徵及逾期日數分類。預期信貸虧損亦包含前瞻性資料。

	即期	逾期30日	逾期60日	逾期90日	總計
於二零一八年十二月三十一日					
加權平均預期虧損率	0%	0%	0%	0%	0%
應收金額(人民幣千元)	5,631	—	—	—	5,631
虧損撥備(人民幣千元)	—	—	—	—	—
於二零一七年十二月三十一日					
加權平均預期虧損率	0%	0%	0%	0%	0%
應收金額(人民幣千元)	3,010	—	—	—	3,010
虧損撥備(人民幣千元)	—	—	—	—	—
於二零一六年十二月三十一日					
加權平均預期虧損率	0%	0%	0%	0%	0%
應收金額(人民幣千元)	1,332	—	—	—	1,332
虧損撥備(人民幣千元)	—	—	—	—	—

20. 預付款項、按金及其他應收款項

	於十二月三十一日		
	二零一六年 人民幣千元	二零一七年 人民幣千元	二零一八年 人民幣千元
預付款項	757	305	288
按金及其他應收款項	339	379	610
預付費用	193	257	238
	<u>1,289</u>	<u>941</u>	<u>1,136</u>

上述資產概無逾期或減值。上述結餘所包括的金融資產與並無近期拖欠記錄的應收款項有關。

21. 應收直接控股公司款項／應收同系附屬公司款項／應付同系附屬公司款項

該等款項為免息、無抵押及須按要求償還。

22. 銀行及現金結餘

人民幣不能自由轉換為其他貨幣。然而，根據中國內地《外匯管理條例》及《結匯、售匯及付匯管理規定》，七星可透過獲授權經營外匯業務的銀行將人民幣兌換成其他貨幣。

銀行存款按現行市場利率計息。銀行結餘乃存於近期並無違約記錄且信譽良好的銀行。

23. 貿易應付款項

七星貿易應付款項按發票日期的賬齡分析如下：

	於十二月三十一日		
	二零一六年 人民幣千元	二零一七年 人民幣千元	二零一八年 人民幣千元
3個月內	12,264	13,907	23,563
4至6個月	1,930	672	—
7至12個月	798	—	—
1年以上	—	336	1,598
	<u>14,992</u>	<u>14,915</u>	<u>25,161</u>

該等貿易應付款項並無計息，其還款期一般為90日。

24. 其他應付款項及預提費用

	於十二月三十一日		
	二零一六年 人民幣千元	二零一七年 人民幣千元	二零一八年 人民幣千元
購買奶牛應付款項	420	—	4
企業所得稅外的應付稅項	14	12	10
應付第三方按金	20	103	103
應付薪金及福利	350	377	314
購買運輸服務應付款項	166	381	102
收購物業、廠房及設備的應付款項	3,905	3,698	3,582
其他	7	135	128
	<u>4,882</u>	<u>4,706</u>	<u>4,243</u>

25. 銀行借款

	於十二月三十一日		
	二零一六年 人民幣千元	二零一七年 人民幣千元	二零一八年 人民幣千元
銀行借款—無抵押，於一年內	<u>—</u>	<u>12,000</u>	<u>—</u>
實際利率(%)	—	5.66%	—

七星的直接控股公司已為銀行借款提供擔保。

26. 資本

	人民幣千元
於二零一六年一月一日、二零一六年、二零一七年及 二零一八年十二月三十一日	<u>42,000</u>

七星的資本管理目標為保障七星按持續基準經營的能力，並透過優化債務及權益結餘為股東帶來最大回報。

27. 現金流量表附註

(a) 下表列示七星年內融資活動產生的金融負債變動：

	銀行借款 人民幣千元	應付 同系附屬 公司款項 人民幣千元	總額 人民幣千元
於二零一六年一月一日	9,000	30,287	39,287
現金流量變動	<u>(9,000)</u>	<u>(3,417)</u>	<u>(12,417)</u>
於二零一六年十二月三十一日 及二零一七年一月一日	—	26,870	26,870
現金流量變動	<u>12,000</u>	<u>(26,865)</u>	<u>(14,865)</u>
於二零一七年十二月三十一日 及二零一八年一月一日	12,000	5	12,005
現金流量變動	<u>12,000)</u>	<u>25,569</u>	<u>13,569</u>
於二零一八年十二月三十一日	<u>—</u>	<u>25,574</u>	<u>25,574</u>

b) 主要非現金交易

截至二零一八年十二月三十一日止年度，七星已宣派股息約人民幣27,300,000元，且已通過扣除應收直接控股公司款項結算。

截至二零一七年十二月三十一日止年度，七星已宣派股息約人民幣11,050,000元，且已通過扣除應收直接控股公司款項結算。

28. 或有負債

於各有關期間末，七星並無任何重大或有負債。

29. 承擔

	於十二月三十一日		
	二零一六年 人民幣千元	二零一七年 人民幣千元	二零一八年 人民幣千元
已訂約但未撥備			
建築物	1,951	1,951	—
廠房及機器	—	—	28
	<u>1,951</u>	<u>1,951</u>	<u>28</u>

30. 關聯方交易

(a) 七星的關聯方

董事認為以下實體為七星的關聯方：

關聯方名稱	與七星的關係
內蒙古聖牧高科牧業有限公司	直接控股公司
內蒙古內大聖牧高科牧業有限公司	同系附屬公司
內蒙古聖牧高科奶業有限公司	同系附屬公司
內蒙古聖牧控股有限公司	同系附屬公司
巴彥淖爾市聖牧三利牧業有限公司	同系附屬公司
巴彥淖爾市聖牧套海牧業有限公司	同系附屬公司
巴彥淖爾市聖牧盤古牧業有限責任公司	同系附屬公司
呼和浩特市聖牧高科乳品有限公司	同系附屬公司

附錄二H 巴彥淖爾市聖牧七星牧業有限公司的會計師報告

	於十二月三十一日		
	二零一六年	二零一七年	二零一八年
	人民幣千元	人民幣千元	人民幣千元
貿易應付款項包括			
內蒙古聖牧高科奶業有限公司	<u>1,727</u>	<u>55</u>	<u>—</u>
應收／(應付)同系附屬公司款項			
巴彥淖爾市聖牧盤古牧業有限責任公司	13	—	—
巴彥淖爾市聖牧套海牧業有限公司	—	—	141
內蒙古聖牧控股有限公司	(26,861)	1,510	(25,574)
巴彥淖爾市聖牧三利牧業有限公司	(9)	—	—
內蒙古內大聖牧高科牧業有限公司	<u>—</u>	<u>(5)</u>	<u>—</u>

(b) 重大關聯方交易

除於過往財務資料其他地方所披露的關聯方結餘外，七星於有關期間與其關聯方有以下交易。

	截至十二月三十一日止年度		
	二零一六年 人民幣千元	二零一七年 人民幣千元	二零一八年 人民幣千元
向下列公司銷售牛奶			
呼和浩特市聖牧高科乳品有限公司	—	—	590
向下列公司銷售奶牛			
內蒙古聖牧控股有限公司	5,791	4,602	2,999
向下列公司購買飼料			
內蒙古聖牧高科奶業有限公司	1,727	1,520	66

31. 日後財務報表

七星並無就二零一八年十二月三十一日後的任何期間編製任何經審核財務報表。

附錄二 I 巴彥淖爾市聖牧偉業牧業有限公司的會計師報告

以下為獨立申報會計師中匯安達會計師事務所有限公司(香港執業會計師)發出之報告全文，以供載入本通函。



二零一九年三月十三日

就巴彥淖爾市聖牧偉業牧業有限公司之過往財務資料致中國聖牧有機奶業有限公司董事之會計師報告

緒言

吾等就第 II-I-4 至 II-I-39 頁所載巴彥淖爾市聖牧偉業牧業有限公司(「偉業」)之過往財務資料發出報告，過往財務資料包括偉業於二零一六年、二零一七年及二零一八年十二月三十一日之財務狀況表，以及截至二零一六年、二零一七年及二零一八年十二月三十一日止三個年度各年(「有關期間」)之損益及其他全面收益表、權益變動表及現金流量表，以及主要會計政策概要及其他解釋資料(統稱為「過往財務資料」)。過往財務資料構成本報告的組成部分，乃供載入 貴公司日期為二零一九年三月十三日內容有關建議透過收購聖牧沙草業有限公司 60% 股權及收購 BVI 2 100% 股權以收購偉業 35% 股權之投資通函而編製。

董事對過往財務資料之責任

偉業之董事須負責根據過往財務資料附註 2 所載的編製及呈列基準，編製可反映真實中肯意見之過往財務資料，並負責董事認為就編製過往財務資料而言屬必要之內部監控，以確保其不存在因欺詐或錯誤而導致之重大錯誤陳述。

申報會計師之責任

吾等之責任乃就過往財務資料發表意見，並向 閣下匯報。吾等根據香港會計師公會(「香港會計師公會」)頒佈的香港投資通函呈報聘用準則第 200 號「就投資通函內過往財務資料出具之會計師報告」開展工作。該準則規定吾等須遵守道德準則並規劃及執行工作，以合理確認過往財務資料是否不存在重大錯誤陳述。

附錄二 I 巴彥淖爾市聖牧偉業牧業有限公司的會計師報告

吾等之工作涉及執行情序以獲取與過往財務資料所載金額及披露資料有關之憑證。所選定的程序取決於申報會計師之判斷，包括評估因欺詐或錯誤而導致過往財務資料出現重大錯誤陳述之風險。於作出該等風險評估時，申報會計師會考慮實體根據過往財務資料附註2所載編製及呈列基準編製可反映真實中肯意見之過往財務資料之相關內部監控，以設計適用於若干情況之程序，惟並非就實體內部監控之成效發表意見。吾等之工作亦包括評估董事所採用的會計政策是否恰當及所作出的會計估計是否合理，以及評估過往財務資料之整體呈列方式。

吾等相信所獲得之憑證屬充分及恰當，足以為吾等之意見提供基礎。

意見

吾等認為，就會計師報告而言，根據過往財務資料附註2所載編製及呈列基準，過往財務資料真實中肯反映偉業於二零一六年、二零一七年及二零一八年十二月三十一日之財務狀況以及偉業於有關期間之財務表現及現金流量。

根據香港聯合交易所有限公司證券上市規則須予呈報之事項

調整

於編製過往財務資料時，概無對相關財務報表(定義見第II-I-3頁)作出調整。

中匯安達會計師事務所有限公司

執業會計師

彭漢忠

審計項目董事

執業牌照編號 P05988

香港，二零一九年三月十三日

偉業之過往財務資料

編製過往財務資料

下文所載的過往財務資料構成本會計師報告的組成部分。

巴彥淖爾市聖牧偉業牧業有限公司(「偉業」)為於二零一四年三月三十一日在中華人民共和國(「中國」)註冊成立的有限公司，從事奶牛養殖業務。

偉業已採納十二月三十一日為財政年度年結日。

偉業於截至二零一六年及二零一七年十二月三十一日止兩個年度各年之法定財務報表已根據適用於在中國成立之公司之相關會計原則及財務規例編製。偉業於截至二零一六年及二零一七年十二月三十一日止年度之法定財務報表由中國註冊執業會計師內蒙古勝途會計師事務所(普通合夥)進行審計。

偉業之董事已根據國際會計準則理事會頒佈的國際財務報告準則(「國際財務報告準則」)編製偉業於有關期間之財務報表(「相關財務報表」)。吾等已根據香港會計師公會頒佈的香港審計準則就相關財務報表進行獨立審計。

除另有指明外，過往財務資料以人民幣(「人民幣」)呈列，所有金額已約整至最接近的千位數(人民幣千元)。

損益及其他全面收益表

	附註	截至十二月三十一日止年度		
		二零一六年 人民幣千元	二零一七年 人民幣千元	二零一八年 人民幣千元
銷售收入	8	78,131	63,851	67,438
銷售成本		(40,959)	(34,871)	(46,213)
毛利		37,172	28,980	21,225
其他收入	9	4	15	267
生物資產公平值減銷售費用之 變動產生的收益／(虧損)	16	4,703	(8,266)	(43,366)
銷售及分銷開支		(538)	(858)	(1,207)
行政及其他經營開支		(1,112)	(1,139)	(1,080)
融資成本		(310)	(481)	(370)
其他開支		(9)	—	—
除稅前溢利／(虧損)		39,910	18,251	(24,531)
所得稅開支	11	—	—	—
年內溢利／(虧損)及全面收益／ (虧損)總額	12	<u>39,910</u>	<u>18,251</u>	<u>(24,531)</u>

附錄二 I 巴彥淖爾市聖牧偉業牧業有限公司的會計師報告

財務狀況表

	附註	於十二月三十一日		
		二零一六年 人民幣千元	二零一七年 人民幣千元	二零一八年 人民幣千元
非流動資產				
物業、廠房及設備	14	36,661	39,651	37,474
預付土地租賃款	15	174	162	150
生物資產	16	87,510	100,155	64,805
其他無形資產	17	2	1	1
其他非流動資產		17	—	—
		<u>124,364</u>	<u>139,969</u>	<u>102,430</u>
流動資產				
存貨	18	16,263	15,217	13,236
生物資產	16	—	2,005	156
貿易應收款項	19	1,451	2,102	5,649
預付款項、按金及其他應收款項	20	929	880	766
應收直接控股公司款項	21	38,499	—	—
銀行及現金結餘	22	23	4,528	8,857
		<u>57,165</u>	<u>24,732</u>	<u>28,664</u>
流動負債				
貿易應付款項	23	16,021	13,452	25,434
其他應付款項及預提費用	24	4,465	4,835	4,205
合約負債		35	21	2
應付同系附屬公司款項	21	31,549	683	18,374
銀行借款	25	—	15,000	—
		<u>52,070</u>	<u>33,991</u>	<u>48,015</u>
淨流動資產/(負債)		<u>5,095</u>	<u>(9,259)</u>	<u>(19,351)</u>
淨資產		<u>129,459</u>	<u>130,710</u>	<u>83,079</u>
資產及儲備				
資本	26	42,000	42,000	42,000
儲備		87,459	88,710	41,079
權益總額		<u>129,459</u>	<u>130,710</u>	<u>83,079</u>

權益變動表

	法定盈餘 儲備			總計
	資本	(附註 i)	保留盈利	
	人民幣千元	人民幣千元	人民幣千元	人民幣千元
於二零一六年一月一日	42,000	4,755	42,794	89,549
轉撥自保留盈利	—	3,991	(3,991)	—
年內溢利及全面收益總額	—	—	39,910	39,910
於二零一六年十二月三十一日及 二零一七年一月一日	42,000	8,746	78,713	129,459
轉撥自保留盈利	—	1,825	(1,825)	—
已宣派及已派付股息	—	—	(17,000)	(17,000)
年內溢利及全面收益總額	—	—	18,251	18,251
於二零一七年十二月三十一日及 二零一八年一月一日	42,000	10,571	78,139	130,710
已宣派及已派付股息	—	—	(23,100)	(23,100)
年內虧損及全面虧損總額	—	—	(24,531)	(24,531)
於二零一八年十二月三十一日	<u>42,000</u>	<u>10,571</u>	<u>30,508</u>	<u>83,079</u>

附註：

- i) 根據中國相關法律及偉業組織章程細則，偉業須設立若干不可分派的法定儲備。法定盈餘儲備僅可在有關權力機構批准的情況下用於預定用途。

附錄二 I 巴彥淖爾市聖牧偉業牧業有限公司的會計師報告

現金流量表

	截至十二月三十一日止年度		
	二零一六年	二零一七年	二零一八年
	人民幣千元	人民幣千元	人民幣千元
經營活動所得現金流量			
除稅前溢利／(虧損)	39,910	18,251	(24,531)
調整：			
生物資產公平值減銷售費用之 變動產生的(收益)／虧損	(4,703)	8,266	43,366
利息收入	(4)	(9)	(13)
融資成本	310	481	370
物業、廠房及設備折舊	2,501	2,774	3,220
預付土地租賃款攤銷	6	12	12
其他無形資產攤銷	—	1	—
	38,020	29,776	22,424
營運資產變動前的經營溢利	38,020	29,776	22,424
存貨變動	(2,427)	1,046	1,981
貿易應收款項變動	3,519	(651)	(3,547)
預付款項、按金及其他應收款項變動	1,832	49	114
貿易應付款項變動	(5,910)	(2,569)	11,982
其他應付款項及預提費用變動	146	(111)	(270)
合約負債變動	35	(14)	(19)
其他非流動資產變動	(17)	17	—
	35,198	27,543	32,665
經營活動所得現金淨額			
投資活動所得現金流量			
已收利息	4	9	13
購買物業、廠房及設備	(6,658)	(5,322)	(1,403)
預付土地租賃款付款	(180)	—	—
購買生物資產	(23,750)	(39,072)	(22,907)
出售生物資產所得款項	12,935	16,156	16,740
出售物業、廠房及設備所得款項	544	39	—
(直接控股公司還款)／墊款予直接控股公司	(15,159)	27,449	(15,015)
同系附屬公司還款	4,259	—	—
	(28,005)	(741)	(22,572)
投資活動所用現金淨額			

附錄二 I 巴彥淖爾市聖牧偉業牧業有限公司的會計師報告

	截至十二月三十一日止年度		
	二零一六年	二零一七年	二零一八年
	人民幣千元	人民幣千元	人民幣千元
融資活動所得現金流量			
已付利息	(310)	(481)	(370)
同系附屬公司墊款／ （向同系附屬公司還款）	4,982	(30,866)	17,691
已付股息	—	(5,950)	(8,085)
新增銀行借款	—	15,000	—
償還銀行借款	(12,000)	—	(15,000)
融資活動所用現金淨額	<u>(7,328)</u>	<u>(22,297)</u>	<u>(5,764)</u>
現金及現金等價物(減少)／增加淨額	(135)	4,505	4,329
年初現金及現金等價物	158	23	4,528
年末現金及現金等價物	<u>23</u>	<u>4,528</u>	<u>8,857</u>
現金及現金等價物分析			
銀行及現金結餘	<u>23</u>	<u>4,528</u>	<u>8,857</u>

過往財務資料附註

1. 一般資料

偉業為於二零一四年三月三十一日在中國註冊成立的有限公司，註冊辦事處及主要營業地點地址為內蒙古巴彥淖爾市磴口縣沙金蘇木巴音溫都爾嘎查。

偉業主要在中國從事奶牛養殖業務。

偉業之董事認為，於二零一八年十二月三十一日，中國聖牧有機奶業有限公司為偉業的最終控股公司。

2. 過往財務資料之編製及呈列基準

過往財務資料已根據下文附註4所載符合國際會計準則理事會頒佈的國際財務報告準則（「國際財務報告準則」）之會計政策編製。此外，過往財務資料載有香港聯合交易所有限公司證券上市規則及香港公司條例所規定的適用披露資料。

3. 採納新訂及經修訂國際財務報告準則

偉業已採納與其業務相關並自二零一八年一月一日起會計年度生效之所有新訂及經修訂國際財務報告準則，當中包括國際財務報告準則、國際會計準則及詮釋。

偉業並無應用已頒佈但尚未生效之新訂及經修訂國際財務報告準則。偉業已開始評估該等新訂及經修訂國際財務報告準則所帶來的影響，惟尚未確定該等新訂及經修訂國際財務報告準則會否對偉業之經營業績及財務狀況造成重大影響。

4. 主要會計政策

過往財務資料乃按歷史成本慣例編製，惟生物資產按公平值減銷售費用計量。除另有指明外，過往財務資料以偉業之功能及呈列貨幣人民幣呈列，所有數字已約整至最接近的千位數（人民幣千元）。

編製符合國際財務報告準則之過往財務資料須使用若干主要假設及估計。董事亦須於應用會計政策時作出判斷。對過往財務資料而言屬重大之假設及估計所涉及的範圍，於過往財務資料附註5披露。

編製過往財務資料所應用的主要會計政策載於下文。

物業、廠房及設備

除在建工程外，物業、廠房及設備乃以成本減累計折舊及累計減值虧損列賬。物業、廠房及設備項目的成本包括其購買價及將資產運抵指定地點並使其達到預定可使用狀態的任何直接應佔成本。

僅於與該項目有關之未來經濟利益有可能流入偉業，且該項目成本能可靠計量時，則其後成本方會計入資產賬面值或確認為個別資產(按適用者)。所有其他維修及保養於其產生期間在損益內確認。

物業、廠房及設備的折舊以直線法按估計可使用年期使用足以撇銷其成本減其剩餘價值的比率計算。主要可使用年期如下：

	可使用年期	剩餘價值
建築物	20年	5%
機械及設備	5至10年	5%
辦公及其他設備	5年	5%
運輸工具	5年	5%

剩餘價值、可使用年期及折舊方法於各報告期末進行審查及調整(如適用)。

在建工程指興建中建築物(廠房及機器尚未安裝)，乃按成本扣除減值虧損列賬，並於相關資產可供使用時開始折舊。

生物資產

生物資產包括奶牛及肉牛。奶牛(分為成母牛、育成牛及犏牛)乃由偉業餵養，作生產原料奶之用。肉牛乃由偉業餵養供出售。

生物資產於初始確認時及報告期末按公平值減銷售費用計量，所得的任何收益或虧損於產生年度在損益內確認。銷售費用為出售資產直接應佔的增量費用，主要為運輸費用，不包括融資成本及所得稅。生物資產的公平值由專業評估師按其現時所處位置及狀況獨立釐定。

飼養成本及其他相關成本(包括飼養育成牛及犏牛所產生的折舊開支、水電成本及消耗物)會被資本化，直至育成牛及犏牛開始產奶。

其他無形資產

單獨收購的無形資產於初始確認時按成本計量。無形資產的可使用年期分為有限期或無限期。有限期的無形資產按可使用經濟年期後續攤銷，並於有跡象顯示無形資產可能出現減值時評估減值。有限可使用年期的無形資產的攤銷期及攤銷方法至少於每個財政年度末複核一次。

無固定可使用年期的無形資產個別地或按現金產生單位層面每年進行減值測試。該等無形資產不予攤銷。無固定年期的無形資產的可使用年期每年檢討，以確定無固定年期的評估是否仍具支持性。否則，可使用年期由無固定轉為固定的評估變動於往後入賬。

電腦軟件

電腦軟件按成本減任何減值虧損列賬，並於估計可使用年期5至10年按直線法攤銷。

租賃

凡資產擁有權帶來的絕大部分回報及風險仍歸於該公司(法定業權除外)的租賃乃列為融資租賃。於融資租賃開始時，租賃資產的成本乃按最低租賃付款的現值撥充資本，並連同反映購買及融資的承擔(不包括利息部分)記賬。

根據經營租賃預付的土地租賃款項首次以成本列賬，而隨後則按租期以直線法確認。

存貨

存貨乃按成本值與可變現淨值兩者的較低者入賬。成本以先進先出基準釐定。可變現淨值乃根據估計售價減估計完成及出售所產生的任何費用計算。

確認及終止確認金融工具

偉業於成為工具合約條文的訂約方時於財務狀況表中確認金融資產及金融負債。

於收取資產現金流量的已訂約權利屆滿、偉業轉讓資產擁有權的絕大部分風險及回報或偉業並無轉讓亦無保留資產擁有權的絕大部分風險及回報，惟不保留資產的控制權時，終止確認金融資產。終止確認一項金融資產時，資產賬面值與已收代價總額之間的差額於損益內確認。

倘相關合約訂明的責任獲解除、撤銷或屆滿，則終止確認金融負債。已終止確認金融負債賬面值與已付代價之間的差額於損益內確認。

按攤銷成本列賬的金融資產

對於按攤銷成本列賬的金融資產，偉業首先會個別評估個別重大的金融資產有否減值，或集體評估非個別重大的金融資產有否減值。倘偉業釐定個別已評估金融資產(不論是否屬重大)並不存有減值的客觀證據，則會將有關偉業資產納入一組具類似信貸風險特質的金融資產內，並集體進行減值評估。個別已進行減值評估並確認或持續確認減值虧損的資產，不會納入集體評估減值之列。

任何已識別的減值虧損金額按該資產賬面值與估計未來現金流量(不包括尚未產生的未來信貸虧損)現值的差額計量。估計未來現金流量的現值以金融資產的原實際利率(即初步確認時計算的實際利率)貼現。

該資產的賬面值透過使用撥備賬調低，而虧損於損益內確認。利息收入繼續就已調低賬面值按計量減值虧損時貼現未來現金流量所用的利率計量。貸款及應收款項連同任何相關撥備於日後並無實際收款可能而全部抵押品已變現或已轉移予偉業時撤銷。包括從已減值金融資產賬面值撤銷自撥備賬扣除金額之其他標準。

倘估計減值虧損金額於其後期間因確認減值後發生的事件而增加或減少，先前已確認的減值虧損會透過調整撥備賬進行增減。倘其後收回撤銷款項，收回的款項則計入損益的其他開支。

預期信貸虧損的虧損撥備

偉業就按攤銷成本列賬的金融資產的預期信貸虧損確認虧損撥備。預期信貸虧損為加權平均信貸虧損，並以發生違約風險的金額為加權數值。

於各報告期末，偉業按相等於預期信貸虧損的金額計量金融工具的虧損撥備，而有關預期信貸虧損乃因所有可能於該涉及貿易應收款項的金融工具的預計年期內發生違約事件而導致（「永久預期信貸虧損」），或因該金融工具的信貸風險自初步確認以來大幅增加而導致。

倘於報告期末某項金融工具（貿易應收款項除外）的信貸風險自初步確認以來並無大幅增加，偉業按相等於部分永久預期信貸虧損（即該金融工具可能於報告期後 12 個月內發生違約事件而導致的預期信貸虧損）的金額計量該金融工具的虧損撥備。

預期信貸虧損金額或旨在將報告期末的虧損撥備調整至所需金額而撥回的金額於損益確認為減值收益或虧損。

現金及現金等價物

就現金流量表而言，現金及現金等價物指銀行及庫存現金、於銀行及其他金融機構的活期存款，以及可即時兌換為已知金額現金、所涉價值變動風險不高的短期高流動性投資。現金及現金等價物的組成部分亦包括須按要求償還並構成偉業之現金管理組成部分之銀行透支。

金融負債及權益工具

金融負債及權益工具乃根據所訂立的合約安排的實質內容以及在國際財務報告準則對金融負債及權益工具的定義予以分類。權益工具指任何可證明於偉業經扣除其所有負債後於資產中擁有剩餘權益的合約。就特定類別的金融負債及權益工具而採納的會計政策載於下文。

貿易及其他應付款項

貿易及其他應付款項初步按公平值確認，其後則以實際利率法按攤銷成本計量，惟在貼現影響並不重大的情況下則以成本列賬。

借款

借款初步按公平值扣除所產生的交易成本確認，其後則以實際利率法按攤銷成本計量。

除非偉業有權無條件將債務結算日期延遲至報告期後至少 12 個月，否則借款將被分類為流動負債。

權益工具

偉業發行的權益工具按已收取的所得款項扣除直接發行成本入賬。

客戶合約收益

銷售收入參考常見業務慣例按客戶合約列明的代價計量，且不包括代表第三方收取的款項。倘合約規定客戶付款與轉移承諾產品或服務期間超過一年，代價須就重大融資組成部分的影響作出調整。

偉業於透過將產品或服務的控制權轉讓予客戶而達成履約責任時確認銷售收入。視乎合約條款及該合約適用法例，履約責任可隨時間或於某一時間點達成。倘符合以下條件，履約責任須隨時間達成：

- 客戶同時接受及使用偉業履約所提供的利益；
- 偉業履約產生或增強一項於產生或增強時由客戶控制的資產；或
- 偉業履約並無產生對偉業而言具替代用途的資產，且偉業對迄今完成的履約付款具有可執行權利。

倘履約責任隨時間達成，銷售收入參考達成該履約責任的進度確認，否則銷售收入於客戶取得產品或服務的控制權時的交付時間點確認。

其他收入

利息收入以實際利率法確認。

僱員福利

(a) 退休金責任

偉業須參加由中國政府營辦的定額供款退休計劃。偉業須按支付僱員薪金的若干百分比向退休計劃作出供款。有關供款於根據退休計劃規則作出供款時於損益中扣除。僱主不得將已沒收的供款用於扣減其現有之供款水平。

(b) 離職福利

離職福利於偉業不再能取消提供該等福利時及偉業確認涉及支付離職福利的重組成本時(以較早者為準)確認。

借款成本

購買、建造或生產合資格資產(即須一段頗長時間達至其擬定用途或銷售用途的資產)的直接借款成本乃撥作該等資產的部分成本，直至資產大致上可以投入擬定用途或出售時為止。特定借款於撥作合資格資產的支出前用作短暫投資所賺取的投資收入，會從合資格撥作資本的借款成本中扣除。

就於一般情況及用作取得合資格資產而借入之資金而言，合資格撥充資本之借款成本金額乃採用該資產開支之資本化率計算。資本化率為偉業於期內尚未償還借款(就取得合資格資產而借入之特定借款除外)適用之加權平均借款成本。

所有其他借款成本均於產生期間在損益內確認。

稅項

所得稅指即期稅項及遞延稅項的總和。

現時應付稅項乃按年度應課稅溢利計算。應課稅溢利與於損益內所確認的溢利不同，乃由於前者不包括在其他年度應課稅或可扣減收入或開支項目，且不包括永遠毋須課稅或不可扣稅的項目。偉業的即期稅項負債乃按報告期末已實行或大致上已實行的稅率計算。

遞延稅項就過往財務資料中的資產及負債賬面值與計算應課稅溢利所使用的相應稅基的差額予以確認。遞延稅項負債一般就所有應課稅暫時差額確認，而遞延稅項資產乃按可能出現可利用可扣稅暫時差額、未動用稅項虧損或未動用稅項回撥的應課稅溢利時確認。倘暫時差額由初步確認一項不影響應課稅溢利或會計溢利的交易所涉及的其他資產及負債產生，則毋須確認有關資產及負債。

遞延稅項負債就於附屬公司的投資產生應課稅暫時差額予以確認，惟偉業可控制暫時差額的撥回及暫時差額可能不會在可預見將來撥回則另作別論。

遞延稅項資產的賬面值乃於各報告期末進行審閱，並在不可能有足夠應課稅溢利可用以收回全部或部分資產時予以扣減。

遞延稅項乃根據於報告期末已實施或已大致實施的稅率，按清償負債或變現資產的期間預期適用的稅率計算。遞延稅項於損益內確認，惟在遞延稅項與在其他全面收益或直接在權益中確認的項目有關的情況下，遞延稅項亦會在其他全面收益或直接在權益中確認。

遞延稅項資產及負債計量反映偉業預期於報告期末收回其資產或清償其負債的賬面值所產生的稅務結果。

倘擁有可依法執行的權利可將即期稅項資產與即期稅項負債抵銷，且遞延稅項資產及遞延稅項負債與同一稅務機關對其徵收的所得稅有關及偉業擬按淨額基準結算即期稅項資產及負債，則遞延稅項資產及遞延稅項負債可予抵銷。

政府補貼

倘能合理肯定能收到政府補貼及遵循補貼附帶的所有條款，政府補貼會按公平值確認。倘有關補貼乃與一項開支項目有關，則補貼於擬用作補償的成本支出期間按系統基準確認為收入。

關聯方

關聯方為與偉業有關連的人士或實體。

(A) 倘屬以下人士，則該人士或其家族近親成員與偉業有關連：

- (i) 控制或共同控制偉業；
- (ii) 對偉業有重大影響力；或
- (iii) 擔任偉業或其母公司的主要管理層成員。

(B) 倘符合下列任何條件，即該實體與偉業有關連：

- (i) 該實體與偉業屬同一集團的成員公司(即各母公司、附屬公司及同系附屬公司彼此間有關連)。
- (ii) 一個實體為另一個實體的聯營公司或合營公司(或另一個實體為某集團旗下聯營公司或合營公司的成員公司)。
- (iii) 兩個實體均為同一第三方的合營公司。

- (iv) 一個實體為第三方實體的合營公司，而另一個實體為該第三方實體的聯營公司。
- (v) 該實體是以偉業或其關連實體的僱員為受益人的離職後福利計劃。倘偉業本身即為該計劃，則提供資助的僱主亦與偉業有關連。
- (vi) 該實體受(A)項所識別人土控制或共同控制。
- (vii) (A)(i)項所識別人土對該實體有重大影響力或屬該實體(或該實體母公司)的主要管理層成員。
- (viii) 該實體或其任何集團成員公司提供主要管理人員服務予偉業或其母公司。

資產減值

於各報告期末，偉業審閱其有形及無形資產(應收款項除外)的賬面值，以釐定有否任何跡象顯示該等資產出現減值虧損。倘存在任何有關跡象，則估計資產的可收回金額以釐定減值虧損的程度。倘無法估計個別資產的可收回金額，偉業將會估計該資產所屬的現金產生單位的可收回金額。

可收回金額是指公平值減出售成本或減使用價值，以較高者為準。於評估使用價值時，估計日後現金流量乃按稅前貼現率貼現至其現值。稅前貼現率反映當時市場對貨幣時間值的評估及該資產的特有風險。

倘估計資產或現金產生單位的可收回金額低於其賬面值，則資產或現金產生單位的賬面值將調低至其可收回金額。減值虧損即時於損益內確認，除非有關資產按重估金額列賬，在此情況下，減值虧損會被視為重估減值。

倘減值虧損於其後撥回，資產或現金產生單位的賬面值調高至其經修訂的估計可收回金額，惟調高後的賬面值不得超過倘該資產或現金產生單位在過往年度並無確認減值虧損時原應釐定的賬面值(扣除攤銷或折舊)。減值虧損的撥回即時於損益內確認，除非有關資產按重估金額列賬，在此情況下，所撥回的減值虧損會被視為重估增值。

撥備及或有負債

當偉業因已發生的事件須承擔現有法定或推定責任，而履行責任有可能導致經濟利益流出，在有可靠估計的情況下，須對該等不確定時間或金額的負債確認撥備。倘貨幣的時間價值重大，則撥備須按預期用於履行有關責任所需的支出的現值列賬。

倘導致經濟利益流出的可能性偏低或有關金額無法可靠估計，則有關責任須披露為或有負債，除非其導致經濟利益流出的可能性極低則另作別論。潛在責任僅能以一個或數個未來事項會否發生予以證實，除非其導致經濟利益流出的可能性極低，否則有關責任亦須披露為或有負債。

報告期後事項

提供有關偉業於報告期末狀況的額外資料或所提供的額外資料指出持續經營的假設並不適當之報告期後事項均屬於調整事項，須於過往財務資料內反映。倘並非屬調整事項的報告期後事項屬重大，則須於過往財務資料附註中披露。

5. 重大判斷及主要估計

主要估計不確定因素來源

下文載述因有關期間末存在重大風險極可能導致須對下一個財政年度的資產及負債賬面值作出重大調整而作出有關未來及其他主要估計不確定因素來源的主要假設。

(a) 生物資產的公平值

偉業的生物資產乃按公平值減銷售費用估值。生物資產的公平值乃根據於各年末的市場定價並參考物種、年齡、成長狀況、所產生的成本及預期產奶量作出調整以反映生物資產的不同特性及／或生長階段後釐定；或倘未能獲得市場定價，則根據生物資產的預期淨現金流量按現行市場釐定利率貼現的現值釐定。估計的任何變動均可能會對生物資產的公平值造成重大影響。獨立合資格專業評估師及管理層定期審閱假設及估計以識別生物資產公平值的任何重大變動。進一步詳情載列於過往財務資料附註7及16內。

(b) 應收款項減值

管理層會就債務人未能支付所需款項產生的估計虧損評估呆賬。管理層根據個別應收款項結餘的可收回性評估、客戶信譽及過往撇銷經驗作出估計。倘若債務人的財務狀況惡化，實際撇銷將會較估計撇銷為高。

(c) 存貨減值

管理層根據產成品的整體預計售價、製成產成品的估計費用及所需的估計銷售費用估計存貨之可變現淨值。倘若存貨的成本值高於可變現淨值，存貨的賬面值將撇減至成本以下，即可變現淨值。倘若管理層估計發生變更，則有關存貨價值下降的撥備將於損益內確認。

(d) 物業、廠房及設備與折舊

偉業就其物業、廠房及設備釐定估計可使用年期、剩餘價值及相關折舊開支。該估計乃根據性質及功能相似的物業、廠房及設備的實際可使用年期及剩餘價值的過往經驗而作出。倘可使用年期及剩餘價值與原先估計者不同，偉業將修訂折舊開支或將撇銷或撇減技術上已過時或已廢棄或已出售的非策略性資產。

6. 財務風險管理

偉業業務使其面對多項財務風險：外幣風險、信貸風險、流動資金風險及利率風險。偉業的整體風險管理計劃專注於金融市場無法預測的特性，並尋求盡量減少對偉業財務表現造成的潛在不利影響。

(a) 外幣風險

由於偉業大部分業務交易、資產及負債主要以人民幣計值，故其所承受的外幣風險極低。偉業目前並無就外幣交易、資產及負債設立外幣對沖政策。偉業將會密切監察外幣風險並在有需要時考慮對沖重大外幣風險。

(b) 信貸風險

計入財務狀況表的銀行及現金結餘以及貿易及其他應收款項的賬面值指偉業就其金融資產所面對的最大信貸風險。

偉業面臨重大集中的信貸風險。偉業僅與獲認同及信譽良好的第三方及直接控股公司進行交易。根據偉業的政策，凡有意以信貸形式交易的客戶，均須通過信貸審查。此外，應收款項結餘會持續受到監察，且偉業所面對的壞賬風險並不重大。

由於對手方為信譽昭著的銀行，銀行及現金結餘的信貸風險有限。

偉業比較金融資產於報告日期的違約風險與於初始確認日期的違約風險，以評估金融資產的信貸風險有否於各報告期內按持續基準大幅增加。偉業亦考慮所得合理及有理據支持的前瞻性資料，尤其包括使用下列資料：

- 內部信貸評級；
- 外部信貸評級(如有)；
- 預期導致借款方履行責任能力出現重大變動的業務、財務或經濟狀況的實際或預期重大不利變動；
- 借款方經營業績的實際或預期重大變動；
- 同一借款方的其他金融工具之信貸風險顯著增加；
- 抵押品價值或擔保或信貸提升措施的質素的重大變動；及
- 借款方預期表現及行為的重大變動，包括借款方的付款狀況變動。

倘債務人的合約付款逾期超過90日，則假定信貸風險大幅增加。當對手方無法於合約付款到期時90日內支付款項，則金融資產出現違約。

金融資產於合理預期無法收回(例如債務人無法與偉業達成還款計劃)時撇銷。倘債務人於逾期後360日未能作出合約付款，偉業通常會撇銷有關應收款項。倘應收款項被撇銷，則偉業(在實際可行及符合經濟效益的情況下)繼續採取強制行動試圖收回到期應收款項。

(c) 流動資金風險

偉業設有政策為定期監察現時及預期流動資金需求，以確保維持充足現金儲備，滿足其短期及長期流動資金需求。偉業的所有金融負債均於一年內到期。

(d) 利率風險

由於偉業概無重大計息資產及負債，其經營現金流量大部分獨立於市場利率的變動。

(e) 金融工具類別

	於十二月三十一日		
	二零一六年 人民幣千元	二零一七年 人民幣千元	二零一八年 人民幣千元
金融資產：			
按攤銷成本列賬的金融資產 (包括現金及現金等價物)	<u>40,161</u>	<u>6,883</u>	<u>14,748</u>
金融負債：			
按攤銷成本列賬的金融負債	<u>52,035</u>	<u>33,970</u>	<u>48,013</u>

(f) 公平值

於財務狀況表所反映的偉業金融資產及金融負債的賬面值與其各自的公平值相若。

7. 公平值計量

公平值為市場參與者間於計量日期進行的有序交易中，出售資產所收取或轉讓負債所支付之價格。以下披露的公平值計量使用公平值等級，將用以計量公平值的估值方法的參考值分為三個等級：

- 第一級 — 基於相同資產或負債於活躍市場中所報未調整價格
- 第二級 — 基於可直接或間接觀察到的所有參考值(對記錄的公平值有重大影響)的估值方法
- 第三級 — 基於不可觀察到市場數據的任何參考值(不可觀察參考值)(對記錄的公平值有重大影響)的估值方法

附錄二 I 巴彥淖爾市聖牧偉業牧業有限公司的會計師報告

(a) 於十二月三十一日的公平值等級披露：

	使用以下參考值的公平值計量：			
	第一級	第二級	第三級	總計
	人民幣千元	人民幣千元	人民幣千元	人民幣千元
經常性公平值計量：				
於二零一八年十二月三十一日	<u>—</u>	<u>—</u>	<u>64,961</u>	<u>64,961</u>
於二零一七年十二月三十一日	<u>—</u>	<u>—</u>	<u>102,160</u>	<u>102,160</u>
於二零一六年十二月三十一日	<u>—</u>	<u>—</u>	<u>87,510</u>	<u>87,510</u>

截至二零一六年、二零一七年及二零一八年十二月三十一日止年度，第一級與第二級之間並無轉移，或轉入或轉出第三級。偉業的政策為於發生轉移的有關期間結束時確認公平值等級之間的轉移。

(b) 於十二月三十一日偉業所採用的估值程序及公平值計量所採用的估值方法及參考值的披露：

偉業的財務總監負責就財務報告進行所需的資產及負債的公平值計量(包括第三級公平值計量)。財務總監就此等公平值計量直接向董事匯報。財務總監與董事每年至少兩次討論估值程序及結果。

截至二零一六年、二零一七年及二零一八年十二月三十一日止年度，偉業已委聘獨立估值師仲量聯行企業評估及諮詢有限公司(「仲量聯行」)釐定生物資產的公平值。

於損益內確認的收益或虧損總額(包括於報告期末持有資產的收益或虧損總額)於生物資產公平值減銷售費用之變動產生的虧損內呈列。

第三級公平值計量所採用的關鍵不可觀察參考值主要為：

類型	估值方法及關鍵參考值	重大不可觀察參考值	關鍵不可觀察參考值與公平值計量之間的相互關係
犢牛及育成牛	於各報告日期前6個月內購買的育成牛的公平值乃加上由採購日期起至報告日期之間的飼養成本而予以調整。	14個月大的育成牛的平均市價：二零一八年為人民幣18,500元、二零一七年為人民幣19,700元及二零一六年為人民幣20,500元。	市價增加時，估計公平值增加。
	就犢牛及其餘育成牛而言，14個月大的育成牛的公平值參考交投活躍市場的市價釐定。		
	超過14個月大的育成牛的公平值按加上將育成牛從14個月大餵養至各自特定年齡所需的飼養成本，再加上估計飼養者所要求的利潤釐定。		
	小於14個月大的育成牛的公平值及犢牛的公平值乃按分包將育成牛或犢牛從各自特定年齡餵養至14個月大所需的飼養成本及飼養者所要求的利潤釐定。		

類型	估值方法及關鍵參考值	重大不可觀察參考值	關鍵不可觀察參考值與公平值計量之間的相互關係
成母牛	<p>成母牛的公平值乃使用多期超額盈利法釐定，該方法乃根據該等成母牛將產生的貼現未來現金流釐定。</p> <p>根據過往數據估計，胎間距(包括乾奶期及間歇期)假設為400天(每頭成母牛將每隔400天誕下一頭犏牛)。此400天期間在此估值中為一個泌奶周期。</p>	<p>就成母牛的數量而言，假設現有成母牛數目於預測期間按若干淘汰率由於自然或非自然因素(包括疾病、難產、低產奶量或全部哺乳期結束)而於年末減少，估計整體淘汰率將隨著哺乳期數目增加而上升逾18%至100%。</p> <p>每頭成母牛最多可經歷六至七個哺乳期。二零一八年的估計每個哺乳期內每頭平均原料奶產量介乎10.0噸至11.2噸、二零一七年介乎9.9噸至11.3噸及二零一六年介乎9.1噸至10.8噸，視乎哺乳期的次數及個體健康狀況而定。</p> <p>二零一八年每千克原料奶的估計飼養成本為人民幣2.06元、二零一七年為人民幣2.22元及二零一六年為人民幣2.30元。</p> <p>二零一八年的估計本地未來每噸原料奶市價為人民幣3,750元、二零一七年為每噸人民幣4,700元及二零一六年為每噸人民幣5,000元。</p> <p>使用資本資產定價模型計算，二零一八年的貼現率為14.00%、二零一七年為14.00%及二零一六年為14.00%。</p>	<p>估計淘汰率上升時，估計公平值減少。</p> <p>估計原料奶產量增加時，估計公平值增加。</p> <p>每千克原料奶的估計飼養成本上漲時，估計公平值減少。</p> <p>估計未來本地原料奶市價上漲時，估計公平值增加。</p> <p>貼現率提高時，估計公平值減少。</p>

8. 銷售收入

銷售收入指銷售原料奶基於所售貨品的發票淨值，減去退貨撥備及貿易折扣後的數額。銷售收入確認的所有時間為於一個時間點。

9. 其他收入

	截至十二月三十一日止年度		
	二零一六年 人民幣千元	二零一七年 人民幣千元	二零一八年 人民幣千元
政府補貼	—	—	250
利息收入	4	9	13
雜項收入	—	6	4
	<u>4</u>	<u>15</u>	<u>267</u>

10. 分部資料

偉業的經營分部為於中國的奶牛養殖業務。由於該分部為偉業僅有的經營分部，概無呈列有關分部的進一步分析。

偉業的經營及營運資產主要位於中國。因此，概無呈列地區分部資料。

於有關期間為偉業貢獻10%以上銷售收入的單一客戶或一組受共同控制客戶如下：

	截至十二月三十一日止年度		
	二零一六年 人民幣千元	二零一七年 人民幣千元	二零一八年 人民幣千元
客戶 A	<u>78,131</u>	<u>63,851</u>	<u>65,782</u>

11. 所得稅開支

根據《中華人民共和國企業所得稅法》(「企業所得稅法」)，偉業來自農業活動(如奶牛養殖)的收入豁免繳納所得稅。

附錄二 I 巴彥淖爾市聖牧偉業牧業有限公司的會計師報告

所得稅開支與除稅前溢利／(虧損)乘以中國企業所得稅率的調整過程如下：

	截至十二月三十一日止年度		
	二零一六年 人民幣千元	二零一七年 人民幣千元	二零一八年 人民幣千元
除稅前溢利／(虧損)	39,910	18,251	(24,531)
按國內所得稅稅率25%計算的稅項	9,978	4,563	(6,133)
毋須課稅收入	(20,710)	(15,966)	(16,925)
不可扣稅開支，淨額	10,732	11,403	23,058
所得稅開支	—	—	—

12. 年內溢利／(虧損)

偉業於有關期間的溢利／(虧損)已扣除／(計入)下列各項：

	截至十二月三十一日止年度		
	二零一六年 人民幣千元	二零一七年 人民幣千元	二零一八年 人民幣千元
生物資產公平值減銷售費用之變動			
產生的(收益)／虧損	(4,703)	8,266	43,366
物業、廠房及設備折舊	2,501	2,774	3,220
預付土地租賃款攤銷	6	12	12
其他無形資產攤銷	—	1	—
核數師薪酬	—	—	—
董事薪酬	—	—	—
僱員福利開支			
— 工資、薪金、花紅及津貼	4,660	4,748	4,745
— 其他社會保險及福利	141	155	113
— 退休金計劃供款	36	68	83
	4,837	4,971	4,941

13. 股息

	截至十二月三十一日止年度		
	二零一六年 人民幣千元	二零一七年 人民幣千元	二零一八年 人民幣千元
宣派及支付末期股息	—	17,000	23,100

14. 物業、廠房及設備

	建築物 人民幣千元	機器及設備 人民幣千元	辦公及 其他設備 人民幣千元	運輸工具 人民幣千元	在建工程 人民幣千元	總計 人民幣千元
原值						
於二零一六年一月一日	23,498	10,650	240	86	3,942	38,416
添置	—	351	593	—	2,280	3,224
轉讓	1,192	—	177	—	(1,369)	—
出售	—	(544)	(1)	—	—	(545)
於二零一六年十二月三十一日 及二零一七年一月一日	24,690	10,457	1,009	86	4,853	41,095
添置	—	838	54	110	4,801	5,803
轉讓	9,018	—	—	—	(9,018)	—
出售	—	—	—	(86)	—	(86)
於二零一七年十二月三十一日 及二零一八年一月一日	33,708	11,295	1,063	110	636	46,812
添置	—	6	2	—	1,035	1,043
於二零一八年十二月三十一日	33,708	11,301	1,065	110	1,671	47,855
累計折舊						
於二零一六年一月一日	974	911	23	26	—	1,934
年內支出	1,145	1,161	179	16	—	2,501
出售	—	(1)	—	—	—	(1)
於二零一六年十二月三十一日 及二零一七年一月一日	2,119	2,071	202	42	—	4,434
年內支出	1,301	1,252	207	14	—	2,774
出售	—	—	—	(47)	—	(47)
於二零一七年十二月三十一日 及二零一八年一月一日	3,420	3,323	409	9	—	7,161
年內支出	1,676	1,311	212	21	—	3,220
於二零一八年十二月三十一日	5,096	4,634	621	30	—	10,381
賬面值						
於二零一八年十二月三十一日	<u>28,612</u>	<u>6,667</u>	<u>444</u>	<u>80</u>	<u>1,671</u>	<u>37,474</u>
於二零一七年十二月三十一日	<u>30,288</u>	<u>7,972</u>	<u>654</u>	<u>101</u>	<u>636</u>	<u>39,651</u>
於二零一六年十二月三十一日	<u>22,571</u>	<u>8,386</u>	<u>807</u>	<u>44</u>	<u>4,853</u>	<u>36,661</u>

15. 預付土地租賃款

	人民幣千元
原值	
於二零一六年一月一日	—
添置	180
	<u>180</u>
於二零一六年、二零一七年及二零一八年十二月三十一日	180
	<u>180</u>
累計折舊	
於二零一六年一月一日	—
年內攤銷撥備	6
	<u>6</u>
於二零一六年十二月三十一日及二零一七年一月一日	6
年內攤銷撥備	12
	<u>12</u>
於二零一七年十二月三十一日及二零一八年一月一日	18
年內攤銷撥備	12
	<u>12</u>
於二零一八年十二月三十一日	30
	<u>30</u>
賬面值	
於二零一八年十二月三十一日	150
	<u><u>150</u></u>
於二零一七年十二月三十一日	162
	<u><u>162</u></u>
於二零一六年十二月三十一日	174
	<u><u>174</u></u>

16. 生物資產

偉業的生物資產主要包括持作生產原料奶的奶牛。

偉業於二零一六年、二零一七年及二零一八年十二月三十一日擁有的生物資產數量顯示如下。偉業的生物資產包括肉牛、成母牛、育成牛及犏牛。育成牛及犏牛為未產過犏牛的奶牛。

	於十二月三十一日		
	二零一六年	二零一七年	二零一八年
	頭	頭	頭
育成牛及犏牛	672	1,123	785
成母牛	1,821	1,819	2,015
肉牛	—	446	26
	<u>2,493</u>	<u>3,388</u>	<u>2,826</u>

一般而言，育成牛在約14個月大時受精。成功受精約9個月後，犏牛出生，而奶牛開始生產原料奶並開始哺乳期。此時育成牛將轉入成母牛群。成母牛在約60天的乾奶期前一般產奶約305天。新出生的公犏牛將被出售，而母犏牛在餵養六個月後轉入育成牛群。肉牛在飼養3至6個月後出售獲利。出售生物資產並不是本集團的主要業務，故該所得不計作銷售收入。

偉業面對下文所述其持作生產原料奶的奶牛的多種風險。

(i) 監管及環境風險

偉業須遵守其進行種植所在地點的法律及法規。偉業已制定旨在遵守當地環境及其他法律的環境政策及程序。管理層進行定期審查以識別環境風險，並確保所制定的制度足以管理該等風險。

(ii) 氣候、疾病及其他自然風險

偉業的生物資產面對來自氣候變化、疾病及其他自然力量的破壞的風險。偉業已制定大量措施監控並減輕該等風險，包括定期檢查、疾病控制、調查以及保險。

附錄二 I 巴彥淖爾市聖牧偉業牧業有限公司的會計師報告

偉業要承受乳製品價格變動帶來的公平值風險。偉業董事認為，偉業並無可用的衍生工具或其他可以訂立的合約用於管理乳製品價格下跌的風險。

於年末偉業的生物資產價值為：

	育成牛及			
	犏牛	成母牛	肉牛	總計
	人民幣千元	人民幣千元	人民幣千元	人民幣千元
於二零一六年一月一日	15,297	56,695	—	71,992
增加	11,768	180	—	11,948
飼喂增加(飼養成本及其他)	11,802	—	—	11,802
轉群	(22,865)	22,865	—	—
因出售減少	(7,862)	(5,073)	—	(12,935)
公平值變動減銷售費用產生的收益	1,107	3,596	—	4,703
於二零一六年十二月三十一日及 二零一七年一月一日	9,247	78,263	—	87,510
增加	19,866	—	—	19,866
飼喂增加(飼養成本及其他)	16,502	—	2,704	19,206
轉群	(13,977)	13,753	224	—
因出售減少	(8,525)	(7,631)	—	(16,156)
公平值變動減銷售費用產生的 收益/(虧損)	1,489	(8,832)	(923)	(8,266)
於二零一七年十二月三十一日及 二零一八年一月一日	24,602	75,553	2,005	102,160
增加	9,577	—	—	9,577
飼喂增加(飼養成本及其他)	10,057	—	3,273	13,330
轉群	(21,651)	21,651	—	—
因出售減少	(4,116)	(7,702)	(4,922)	(16,740)
公平值變動減銷售費用產生的 虧損	(4,852)	(38,314)	(200)	(43,366)
於二零一八年十二月三十一日	13,617	51,188	156	64,961

附錄二 I 巴彥淖爾市聖牧偉業牧業有限公司的會計師報告

偉業在中國的生物資產乃由仲量聯行獨立估值，而仲量聯行乃為與偉業並無關聯的獨立合資格專業評估師，擁有適當的資格並於估值生物資產方面具有近期經驗。

生物資產公平值計量的詳情披露於過往財務資料附註7。

17. 其他無形資產

	電腦軟件 人民幣千元
原值	
於二零一六年一月一日	3
添置	—
	<hr/>
於二零一六年、二零一七年及二零一八年十二月三十一日	3
	<hr/>
累計折舊	
於二零一六年一月一日	1
年內攤銷撥備	—
	<hr/>
於二零一六年十二月三十一日及二零一七年一月一日	1
年內攤銷撥備	1
	<hr/>
於二零一七年十二月三十一日及二零一八年一月一日	2
年內攤銷撥備	—
	<hr/>
於二零一八年十二月三十一日	2
	<hr/>
賬面值	
於二零一八年十二月三十一日	1
	<hr/> <hr/>
於二零一七年十二月三十一日	1
	<hr/> <hr/>
於二零一六年十二月三十一日	2
	<hr/> <hr/>

18. 存貨

	於十二月三十一日		
	二零一六年	二零一七年	二零一八年
	人民幣千元	人民幣千元	人民幣千元
易耗品	595	615	734
原材料	15,668	14,602	12,502
	<u>16,263</u>	<u>15,217</u>	<u>13,236</u>

19. 貿易應收款項

	於十二月三十一日		
	二零一六年	二零一七年	二零一八年
	人民幣千元	人民幣千元	人民幣千元
貿易應收款項	<u>1,451</u>	<u>2,102</u>	<u>5,649</u>

偉業一般給予客戶一定信用額度或提供信用期(可於若干情況下調整)。偉業並無就其貿易應收款項持有任何抵押品或作出其他信用升級。該貿易應收款項及應收票據並無計息。

於報告期末經扣除撥備的貿易應收款項及應收票據按發票日期的賬齡分析如下：

	於十二月三十一日		
	二零一六年	二零一七年	二零一八年
	人民幣千元	人民幣千元	人民幣千元
3個月內	<u>1,451</u>	<u>2,102</u>	<u>5,649</u>

附錄二 I 巴彥淖爾市聖牧偉業牧業有限公司的會計師報告

偉業應用國際財務報告準則第9號項下的簡易方法就所有貿易應收款項使用預期虧損撥備期限計算預期信貸虧損。為計算預期信貸虧損，貿易應收款項已根據共享信貸風險特徵及逾期日數分類。預期信貸虧損亦包含前瞻性資料。

	即期	逾期 30 日	逾期 60 日	逾期 90 日	總計
於二零一八年十二月三十一日					
加權平均預期虧損率	0%	0%	0%	0%	0%
應收金額(人民幣千元)	5,649	—	—	—	5,649
虧損撥備(人民幣千元)	—	—	—	—	—
於二零一七年十二月三十一日					
加權平均預期虧損率	0%	0%	0%	0%	0%
應收金額(人民幣千元)	2,102	—	—	—	2,102
虧損撥備(人民幣千元)	—	—	—	—	—
於二零一六年十二月三十一日					
加權平均預期虧損率	0%	0%	0%	0%	0%
應收金額(人民幣千元)	1,451	—	—	—	1,451
虧損撥備(人民幣千元)	—	—	—	—	—

20. 預付款項、按金及其他應收款項

	於十二月三十一日		
	二零一六年 人民幣千元	二零一七年 人民幣千元	二零一八年 人民幣千元
預付款項	308	252	265
按金及其他應收款項	433	375	259
預付費用	188	253	242
	<u>929</u>	<u>880</u>	<u>766</u>

上述資產概無逾期或減值。上述結餘所包括的金融資產與並無近期拖欠記錄的應收款項有關。

21. 應收直接控股公司款項／應付同系附屬公司款項

該等款項為免息、無抵押及須按要求償還。

22. 銀行及現金結餘

人民幣不能自由轉換為其他貨幣。然而，根據中國內地《外匯管理條例》及《結匯、售匯及付匯管理規定》，偉業可透過獲授權經營外匯業務的銀行將人民幣兌換成其他貨幣。

銀行存款按現行市場利率計息。銀行結餘乃存於近期並無違約記錄且信譽良好的銀行。

23. 貿易應付款項

偉業貿易應付款項按發票日期的賬齡分析如下：

	於十二月三十一日		
	二零一六年 人民幣千元	二零一七年 人民幣千元	二零一八年 人民幣千元
3個月內	13,261	12,183	23,796
4至6個月	2,063	738	—
7至12個月	129	—	—
1年以上	568	531	1,638
	<u>16,021</u>	<u>13,452</u>	<u>25,434</u>

該等貿易應付款項並無計息，其還款期一般為90日。

24. 其他應付款項及預提費用

	於十二月三十一日		
	二零一六年	二零一七年	二零一八年
	人民幣千元	人民幣千元	人民幣千元
購買奶牛應付款項	461	—	4
企業所得稅外的應付稅項	12	13	14
應付第三方按金	—	100	100
應付薪金及福利	370	435	374
購買運輸服務應付款項	232	413	102
收購物業、廠房及設備的應付款項	3,377	3,858	3,498
其他	13	16	113
	<u>4,465</u>	<u>4,835</u>	<u>4,205</u>

25. 銀行借款

	於十二月三十一日		
	二零一六年	二零一七年	二零一八年
	人民幣千元	人民幣千元	人民幣千元
銀行借款—無抵押，於一年內	<u>—</u>	<u>15,000</u>	<u>—</u>
實際利率(%)	—	5.66%	—

偉業的直接控股公司已為銀行借款提供擔保。

26. 資本

	人民幣千元
於二零一六年一月一日、二零一六年、二零一七年及 二零一八年十二月三十一日	<u>42,000</u>

偉業的資本管理目標為保障偉業按持續基準經營的能力，並透過優化債務及權益結餘為股東帶來最大回報。

27. 現金流量表附註

(a) 下表列示偉業年內融資活動產生的金融負債變動：

	銀行借款 人民幣千元	應付同系 附屬公司 款項 人民幣千元	總額 人民幣千元
於二零一六年一月一日	12,000	26,567	38,567
現金流量變動	<u>(12,000)</u>	<u>4,982</u>	<u>(7,018)</u>
於二零一六年十二月三十一日及 二零一七年一月一日	—	31,549	31,549
現金流量變動	<u>15,000</u>	<u>(30,866)</u>	<u>(15,866)</u>
於二零一七年十二月三十一日及 二零一八年一月一日	15,000	683	15,683
現金流量變動	<u>(15,000)</u>	<u>17,691</u>	<u>2,691</u>
於二零一八年十二月三十一日	<u>—</u>	<u>18,374</u>	<u>18,374</u>

(b) 主要非現金交易

截至二零一八年十二月三十一日止年度，偉業已宣派股息約人民幣15,015,000元，且已通過扣除應收直接控股公司款項結算。

截至二零一七年十二月三十一日止年度，偉業已宣派股息約人民幣11,050,000元，且已通過扣除應收直接控股公司款項結算。

28. 或有負債

於各有關期間末，偉業並無任何重大或有負債。

29. 承擔

	於十二月三十一日		
	二零一六年 人民幣千元	二零一七年 人民幣千元	二零一八年 人民幣千元
已訂約但未撥備			
建築物	4,115	2,698	—
廠房及機器	—	—	8
	<u>4,115</u>	<u>2,698</u>	<u>8</u>

30. 關聯方交易

(a) 偉業的關聯方

董事認為以下實體為偉業的關聯方：

關聯方名稱	與偉業的關係
內蒙古聖牧高科牧業有限公司	直接控股公司
內蒙古內大聖牧高科牧業有限公司	同系附屬公司
內蒙古聖牧高科奶業有限公司	同系附屬公司
內蒙古聖牧控股有限公司	同系附屬公司
呼和浩特市聖牧高科乳品有限公司	同系附屬公司

附錄二 I 巴彥淖爾市聖牧偉業牧業有限公司的會計師報告

	於十二月三十一日		
	二零一六年	二零一七年	二零一八年
	人民幣千元	人民幣千元	人民幣千元
貿易應付款項包括			
內蒙古聖牧高科奶業有限公司	<u>1,927</u>	<u>55</u>	<u>—</u>
應付同系附屬公司款項			
內蒙古聖牧控股有限公司	31,549	678	18,374
內蒙古內大聖牧高科牧業有限公司	<u>—</u>	<u>5</u>	<u>—</u>

(b) 重大關聯方交易

除於過往財務資料其他地方所披露的關聯方結餘外，偉業於有關期間與其關聯方有以下交易。

	截至十二月三十一日止年度		
	二零一六年 人民幣千元	二零一七年 人民幣千元	二零一八年 人民幣千元
向下列公司銷售牛奶			
呼和浩特市聖牧高科乳品有限公司	—	—	591
內蒙古聖牧控股有限公司	—	—	648
	<u> </u>	<u> </u>	<u> </u>
向下列公司銷售奶牛			
內蒙古聖牧控股有限公司	5,876	4,742	2,970
	<u> </u>	<u> </u>	<u> </u>
向下列公司購買飼料			
內蒙古聖牧高科奶業有限公司	1,927	1,210	66
	<u> </u>	<u> </u>	<u> </u>

31. 日後事項

根據日期為二零一九年二月二十一日的股東大會決議案，偉業股東議決宣派股息人民幣14,700,000元。

32. 日後財務報表

偉業並無就二零一八年十二月三十一日後的任何期間編製任何經審核財務報表。

以下為獨立申報會計師中匯安達會計師事務所有限公司(香港執業會計師)發出之報告全文，以供載入本通函。



二零一九年三月十三日

就阿拉善盟聖牧兆豐牧業有限公司之過往財務資料致中國聖牧有機奶業有限公司董事之會計師報告

緒言

吾等就第 II-J-4 至 II-J-38 頁所載巴彥淖爾市聖牧兆豐牧業有限公司(「兆豐」)之過往財務資料發出報告，過往財務資料包括兆豐於二零一六年、二零一七年及二零一八年十二月三十一日之財務狀況表，以及截至二零一六年、二零一七年及二零一八年十二月三十一日止三個年度各年(「有關期間」)之損益及其他全面收益表、權益變動表及現金流量表，以及主要會計政策概要及其他解釋資料(統稱為「過往財務資料」)。過往財務資料構成本報告的組成部分，乃供載入 貴公司日期為二零一九年三月十三日內容有關建議透過收購聖牧沙草業有限公司 60% 股權及收購 BVI 2 100% 股權以收購兆豐 35% 股權之投資通函而編製。

董事對過往財務資料之責任

兆豐之董事須負責根據過往財務資料附註 2 所載的編製及呈列基準，編製可反映真實中肯意見之過往財務資料，並負責董事認為就編製過往財務資料而言屬必要之內部監控，以確保其不存在因欺詐或錯誤而導致之重大錯誤陳述。

申報會計師之責任

吾等之責任乃就過往財務資料發表意見，並向 閣下匯報。吾等根據香港會計師公會(「香港會計師公會」)頒佈的香港投資通函呈報聘用準則第 200 號「就投資通函內過往財務資料出具之會計師報告」開展工作。該準則規定吾等須遵守道德準則並規劃及執行工作，以合理確認過往財務資料是否不存在重大錯誤陳述。

吾等之工作涉及執行情序以獲取與過往財務資料所載金額及披露資料有關之憑證。所選定的程序取決於申報會計師之判斷，包括評估因欺詐或錯誤而導致過往財務資料出現重大錯誤陳述之風險。於作出該等風險評估時，申報會計師會考慮實體根據過往財務資料附註2所載編製及呈列基準編製可反映真實中肯意見之過往財務資料之相關內部監控，以設計適用於若干情況之程序，惟並非就實體內部監控之成效發表意見。吾等之工作亦包括評估董事所採用的會計政策是否恰當及所作出的會計估計是否合理，以及評估過往財務資料之整體呈列方式。

吾等相信所獲得之憑證屬充分及恰當，足以為吾等之意見提供基礎。

意見

吾等認為，就會計師報告而言，根據過往財務資料附註2所載編製及呈列基準，過往財務資料真實中肯反映兆豐於二零一六年、二零一七年及二零一八年十二月三十一日之財務狀況以及兆豐於有關期間之財務表現及現金流量。

根據香港聯合交易所有限公司證券上市規則須予呈報之事項

調整

於編製過往財務資料時，概無對相關財務報表(定義見第II-J-3頁)作出調整。

中匯安達會計師事務所有限公司

執業會計師

彭漢忠

審計項目董事

執業牌照編號 P05988

香港，二零一九年三月十三日

兆豐之過往財務資料

編製過往財務資料

下文所載的過往財務資料構成本會計師報告的組成部分。

巴彥淖爾市聖牧兆豐牧業有限公司(「兆豐」)為於二零一四年五月五日在中華人民共和國(「中國」)註冊成立的有限公司，從事奶牛養殖業務。

兆豐已採納十二月三十一日為財政年度年結日。

兆豐於截至二零一六年及二零一七年十二月三十一日止兩個年度各年之法定財務報表已根據適用於在中國成立之公司之相關會計原則及財務規例編製。兆豐於截至二零一六年及二零一七年十二月三十一日止年度之法定財務報表由中國註冊執業會計師內蒙古勝途會計師事務所(普通合夥)進行審計。

兆豐之董事已根據國際會計準則理事會頒佈的國際財務報告準則(「國際財務報告準則」)編製兆豐於有關期間之財務報表(「相關財務報表」)。吾等已根據香港會計師公會頒佈的香港審計準則就相關財務報表進行獨立審計。

除另有指明外，過往財務資料以人民幣(「人民幣」)呈列，所有金額已約整至最接近的千位數(人民幣千元)。

損益及其他全面收益表

	附註	截至十二月三十一日止年度		
		二零一六年 人民幣千元	二零一七年 人民幣千元	二零一八年 人民幣千元
銷售收入	8	119,859	123,865	122,236
銷售成本		(53,298)	(55,868)	(72,363)
毛利		66,561	67,997	49,873
其他收入	9	9	40	32
生物資產公平值減銷售費用之 變動產生的收益／(虧損)	16	16,295	(15,224)	(32,894)
銷售及分銷開支		(1,398)	(1,249)	(1,446)
行政及其他經營開支		(1,236)	(1,398)	(2,483)
融資成本		(532)	(795)	(541)
其他開支		—	(27)	—
除稅前溢利		79,699	49,344	12,541
所得稅開支	11	—	—	—
年內溢利及全面收益總額	12	<u>79,699</u>	<u>49,344</u>	<u>12,541</u>

財務狀況表

	附註	於十二月三十一日		
		二零一六年 人民幣千元	二零一七年 人民幣千元	二零一八年 人民幣千元
非流動資產				
物業、廠房及設備	14	54,606	58,847	56,978
無形資產	15	61	53	45
生物資產	16	155,758	158,874	133,526
其他非流動資產		241	—	—
		<u>210,666</u>	<u>217,774</u>	<u>190,549</u>
流動資產				
存貨	17	24,229	25,784	31,623
生物資產	16	—	3,452	37
貿易應收款項	18	—	43,175	15,055
預付款項、按金及其他應收款項	19	1,193	1,551	1,192
應收直接控股公司款項	20	6,164	—	—
應收同系附屬公司款項	20	7,121	—	28,519
銀行及現金結餘	21	21	156	2,197
		<u>38,728</u>	<u>74,118</u>	<u>78,623</u>
流動負債				
貿易應付款項	22	30,969	21,561	28,965
其他應付款項及預提費用	23	4,705	7,342	6,233
合約負債		4,690	43	59
應付同系附屬公司款項	20	—	26,572	—
銀行借款	24	15,000	15,000	—
		<u>55,364</u>	<u>70,518</u>	<u>35,257</u>
淨流動(負債)/資產		<u>(16,636)</u>	<u>3,600</u>	<u>43,366</u>
淨資產		<u>194,030</u>	<u>221,374</u>	<u>233,915</u>
資產及儲備				
資本	25	70,000	70,000	70,000
儲備		124,030	151,374	163,915
		<u>194,030</u>	<u>221,374</u>	<u>233,915</u>
權益總額		<u>194,030</u>	<u>221,374</u>	<u>233,915</u>

權益變動表

	資本	法定盈餘 儲備 (附註 i)	保留盈利	總計
	人民幣千元	人民幣千元	人民幣千元	人民幣千元
於二零一六年一月一日	57,000	4,482	39,849	101,331
注資	13,000	—	—	13,000
轉撥自保留盈利	—	7,970	(7,970)	—
年內溢利及全面收益總額	—	—	79,699	79,699
於二零一六年十二月三十一日及 二零一七年一月一日	70,000	12,452	111,578	194,030
轉撥自保留盈利	—	4,934	(4,934)	—
已宣派及已派付股息	—	—	(22,000)	(22,000)
年內溢利及全面收益總額	—	—	49,344	49,344
於二零一七年十二月三十一日及 二零一八年一月一日	70,000	17,386	133,988	221,374
轉撥自保留盈利	—	1,254	(1,254)	—
年內溢利及全面收益總額	—	—	12,541	12,541
於二零一八年十二月三十一日	<u>70,000</u>	<u>18,640</u>	<u>145,275</u>	<u>233,915</u>

附註：

- i) 根據中國相關法律及兆豐組織章程細則，兆豐須設立若干不可分派的法定儲備。法定盈餘儲備僅可在有關權力機構批准的情況下用於預定用途。

現金流量表

	截至十二月三十一日止年度		
	二零一六年 人民幣千元	二零一七年 人民幣千元	二零一八年 人民幣千元
經營活動所得現金流量			
除稅前溢利	79,699	49,344	12,541
調整：			
生物資產公平值減銷售費用之變動產生的(收益)/虧損	(16,295)	15,224	32,894
利息收入	(4)	(2)	(23)
融資成本	532	795	541
物業、廠房及設備折舊	2,465	3,320	3,949
無形資產攤銷	7	8	8
營運資產變動前的經營溢利	66,404	68,689	49,910
存貨變動	(5,516)	(1,555)	(5,839)
貿易應收款項變動	51,978	(43,175)	28,120
預付款項、按金及其他應收款項變動	(644)	(358)	359
貿易應付款項變動	10,648	(9,408)	7,404
其他應付款項及預提費用變動	177	(60)	123
合約負債變動	4,658	(4,647)	16
其他非流動資產變動	(241)	241	—
經營活動所得現金淨額	127,464	9,727	80,093
投資活動所得現金流量			
已收利息	4	2	23
購買物業、廠房及設備	(13,059)	(4,928)	(3,312)
購買無形資產	(7)	—	—
購買生物資產	(68,949)	(44,854)	(47,020)
出售生物資產所得款項	18,551	23,062	42,889
出售物業、廠房及設備所得款項	—	64	—
墊款予直接控股公司	(5,244)	(8,136)	—
(墊款予同系附屬公司)/同系附屬公司還款	(1,137)	7,121	(28,519)
投資活動所用現金淨額	(69,841)	(27,669)	(35,939)

附錄二 J 阿拉善盟聖牧兆豐牧業有限公司的會計師報告

	截至十二月三十一日止年度		
	二零一六年 人民幣千元	二零一七年 人民幣千元	二零一八年 人民幣千元
融資活動所得現金流量			
已付利息	(532)	(795)	(541)
注資	13,000	—	—
(向同系附屬公司還款)／同系附屬公司墊款	(70,110)	26,572	(26,572)
已付股息	—	(7,700)	—
新增銀行借款	15,000	15,000	—
償還銀行借款	(15,000)	(15,000)	(15,000)
融資活動(所用)／所得現金淨額	(57,642)	18,077	(42,113)
現金及現金等價物(減少)／增加淨額			
現金及現金等價物(減少)／增加淨額	(19)	135	2,041
年初現金及現金等價物	40	21	156
年末現金及現金等價物	21	156	2,197
現金及現金等價物分析			
銀行及現金結餘	21	156	2,197

過往財務資料附註

1. 一般資料

兆豐為於二零一四年五月五日在中國註冊成立的有限公司，註冊辦事處及主要營業地點地址為內蒙古自治區阿拉善盟阿拉善左旗敖倫布拉格鎮和平嘎查。

兆豐主要在中國從事奶牛養殖業務。

兆豐之董事認為，於二零一八年十二月三十一日，中國聖牧有機奶業有限公司為兆豐的最終控股公司。

2. 過往財務資料之編製及呈列基準

過往財務資料已根據下文附註4所載符合國際會計準則理事會頒佈的國際財務報告準則（「國際財務報告準則」）之會計政策編製。此外，過往財務資料載有香港聯合交易所有限公司證券上市規則及香港公司條例所規定的適用披露資料。

3. 採納新訂及經修訂國際財務報告準則

兆豐已採納與其業務相關並自二零一八年一月一日起會計年度生效之所有新訂及經修訂國際財務報告準則，當中包括國際財務報告準則、國際會計準則及詮釋。

兆豐並無應用已頒佈但尚未生效之新訂及經修訂國際財務報告準則。兆豐已開始評估該等新訂及經修訂國際財務報告準則所帶來的影響，惟尚未確定該等新訂及經修訂國際財務報告準則會否對兆豐之經營業績及財務狀況造成重大影響。

4. 主要會計政策

過往財務資料乃按歷史成本慣例編製，惟生物資產按公平值減銷售費用計量。除另有指明外，過往財務資料以兆豐之功能及呈列貨幣人民幣呈列，所有數字已約整至最接近的千位數（人民幣千元）。

編製符合國際財務報告準則之過往財務資料須使用若干主要假設及估計。董事亦須於應用會計政策時作出判斷。對過往財務資料而言屬重大之假設及估計所涉及的範圍，於過往財務資料附註5披露。

編製過往財務資料所應用的主要會計政策載於下文。

物業、廠房及設備

除在建工程外，物業、廠房及設備乃以成本減累計折舊及累計減值虧損列賬。物業、廠房及設備項目的成本包括其購買價及將資產運抵指定地點並使其達到預定可使用狀態的任何直接應佔成本。

僅於與該項目有關之未來經濟利益有可能流入兆豐，且該項目成本能可靠計量時，則其後成本方會計入資產賬面值或確認為個別資產(按適用者)。所有其他維修及保養於其產生期間在損益內確認。

物業、廠房及設備的折舊以直線法按估計可使用年期使用足以撇銷其成本減其剩餘價值的比率計算。主要可使用年期如下：

	可使用年期	剩餘價值
建築物	20年	5%
機械及設備	5至10年	5%
辦公及其他設備	5年	5%
運輸工具	5年	5%

剩餘價值、可使用年期及折舊方法於各報告期末進行審查及調整(如適用)。

在建工程指興建中建築物(廠房及機器尚未安裝)乃按成本扣除減值虧損列賬，並於相關資產可供使用時開始折舊。

生物資產

生物資產包括奶牛及肉牛。奶牛(分為成母牛、育成牛及犏牛)乃由兆豐餵養，作生產原料奶之用。肉牛乃由兆豐餵養供出售。

生物資產於初始確認時及報告期末按公平值減銷售費用計量，所得的任何收益或虧損於產生年度在損益內確認。銷售費用為出售資產直接應佔的增量費用，主要為運輸費用，不包括融資成本及所得稅。生物資產的公平值由專業評估師按其現時所處位置及狀況獨立釐定。

飼養成本及其他相關成本(包括飼養育成牛及犏牛所產生的折舊開支、水電成本及消耗物)會被資本化，直至育成牛及犏牛開始產奶。

其他無形資產

單獨收購的無形資產於初始確認時按成本計量。無形資產的可使用年期分為有限期或無限期。有限期的無形資產按可使用經濟年期後繼續攤銷，並於有跡象顯示無形資產可能出現減值時評估減值。有限可使用年期的無形資產的攤銷期及攤銷方法至少於每個財政年度末複核一次。

無固定可使用年期的無形資產個別地或按現金產生單位層面每年進行減值測試。該等無形資產不予攤銷。無固定年期的無形資產的可使用年期每年檢討，以確定無固定年期的評估是否仍具支持性。否則，可使用年期由無固定轉為固定的評估變動於往後入賬。

電腦軟件

電腦軟件按成本減任何減值虧損列賬，並於估計可使用年期5至10年按直線法攤銷。

存貨

存貨乃按成本值與可變現淨值兩者的較低者入賬。成本以先進先出基準釐定。可變現淨值乃根據估計售價減估計完成及出售所產生的任何費用計算。

確認及終止確認金融工具

兆豐於成為工具合約條文的訂約方時於財務狀況表中確認金融資產及金融負債。

於收取資產現金流量的已訂約權利屆滿、兆豐轉讓資產擁有權的絕大部分風險及回報或兆豐並無轉讓亦無保留資產擁有權的絕大部分風險及回報，惟不保留資產的控制權時，終止確認金融資產。終止確認一項金融資產時，資產賬面值與已收代價總額之間的差額於損益內確認。

倘相關合約訂明的責任獲解除、撤銷或屆滿，則終止確認金融負債。已終止確認金融負債賬面值與已付代價之間的差額於損益內確認。

按攤銷成本列賬的金融資產

對於按攤銷成本列賬的金融資產，兆豐首先會個別評估個別重大的金融資產有否減值，或集體評估非個別重大的金融資產有否減值。倘兆豐釐定個別已評估金融資產（不論是否屬重大）並不存有減值的客觀證據，則會將有關兆豐資產納入一組具類似信貸風險特質的金融資產內，並集體進行減值評估。個別已進行減值評估並確認或持續確認減值虧損的資產，不會納入集體評估減值之列。

任何已識別的減值虧損金額按該資產賬面值與估計未來現金流量（不包括尚未產生的未來信貸虧損）現值的差額計量。估計未來現金流量的現值以金融資產的原實際利率（即初步確認時計算的實際利率）貼現。

該資產的賬面值透過使用撥備賬調低，而虧損於損益內確認。利息收入繼續就已調低賬面值按計量減值虧損時貼現未來現金流量所用的利率計量。貸款及應收款項連同任何相關撥備於日後並無實際收款可能而全部抵押品已變現或已轉移予兆豐時撇銷。包括從已減值金融資產賬面值撇銷自撥備賬扣除金額之其他標準。

倘估計減值虧損金額於其後期間因確認減值後發生的事件而增加或減少，先前已確認的減值虧損會透過調整撥備賬進行增減。倘其後收回撇銷款項，收回的款項則計入損益的其他開支。

預期信貸虧損的虧損撥備

兆豐就按攤銷成本列賬的金融資產的預期信貸虧損確認虧損撥備。預期信貸虧損為加權平均信貸虧損，並以發生違約風險的金額為加權數值。

於各報告期末，兆豐按相等於預期信貸虧損的金額計量金融工具的虧損撥備，而有關預期信貸虧損乃因所有可能於該涉及貿易應收款項的金融工具的預計年期內發生違約事件而導致（「永久預期信貸虧損」），或因該金融工具的信貸風險自初步確認以來大幅增加而導致。

倘於報告期末某項金融工具（貿易應收款項除外）的信貸風險自初步確認以來並無大幅增加，兆豐按相等於部分永久預期信貸虧損（即該金融工具可能於報告期後 12 個月內發生違約事件而導致的預期信貸虧損）的金額計量該金融工具的虧損撥備。

預期信貸虧損金額或旨在將報告期末的虧損撥備調整至所需金額而撥回的金額於損益確認為減值收益或虧損。

現金及現金等價物

就現金流量表而言，現金及現金等價物指銀行及庫存現金、於銀行及其他金融機構的活期存款，以及可即時兌換為已知金額現金、所涉價值變動風險不高的短期高流動性投資。現金及現金等價物的組成部分亦包括須按要求償還並構成兆豐之現金管理組成部分之銀行透支。

金融負債及權益工具

金融負債及權益工具乃根據所訂立的合約安排的實質內容以及在國際財務報告準則對金融負債及權益工具的定義予以分類。權益工具指任何可證明於兆豐經扣除其所有負債後於資產中擁有剩餘權益的合約。就特定類別的金融負債及權益工具而採納的會計政策載於下文。

貿易及其他應付款項

貿易及其他應付款項初步按公平值確認，其後則以實際利率法按攤銷成本計量，惟在貼現影響並不重大的情況下則以成本列賬。

借款

借款初步按公平值扣除所產生的交易成本確認，其後則以實際利率法按攤銷成本計量。

除非兆豐有權無條件將債務結算日期延遲至報告期後至少12個月，否則借款將被分類為流動負債。

權益工具

兆豐發行的權益工具按已收取的所得款項扣除直接發行成本入賬。

客戶合約收益

銷售收入參考常見業務慣例按客戶合約列明的代價計量，且不包括代表第三方收取的款項。倘合約規定客戶付款與轉移承諾產品或服務期間超過一年，代價須就重大融資組成部分的影響作出調整。

兆豐於透過將產品或服務的控制權轉讓予客戶而達成履約責任時確認銷售收入。視乎合約條款及該合約適用法例，履約責任可隨時間或於某一時間點達成。倘符合以下條件，履約責任須隨時間達成：

- 客戶同時接受及使用兆豐履約所提供的利益；
- 兆豐履約產生或增強一項於產生或增強時由客戶控制的資產；或
- 兆豐履約並無產生對兆豐而言具替代用途的資產，且兆豐對迄今完成的履約付款具有可執行權利。

倘履約責任隨時間達成，銷售收入參考達成該履約責任的進度確認，否則銷售收入於客戶取得產品或服務的控制權時的交付時間點確認。

其他收入

利息收入以實際利率法確認。

僱員福利

(a) 退休金責任

兆豐須參加由中國政府營辦的定額供款退休計劃。兆豐須按支付僱員薪金的若干百分比向退休計劃作出供款。有關供款於根據退休計劃規則作出供款時於損益中扣除。僱主不得將已沒收的供款用於扣減其現有之供款水平。

(b) 離職福利

離職福利於兆豐不再能取消提供該等福利時及兆豐確認涉及支付離職福利的重組成本時(以較早者為準)確認。

借款成本

購買、建造或生產合資格資產(即須一段頗長時間達至其擬定用途或銷售用途的資產)的直接借款成本乃撥作該等資產的部分成本，直至資產大致上可以投入擬定用途或出售時為止。特定借款於撥作合資格資產的支出前用作短暫投資所賺取的投資收入，會從合資格撥作資本的借款成本中扣除。

就於一般情況及用作取得合資格資產而借入之資金而言，合資格撥充資本之借款成本金額乃採用該資產開支之資本化率計算。資本化率為兆豐於期內尚未償還借款(就取得合資格資產而借入之特定借款除外)適用之加權平均借款成本。

所有其他借款成本均於產生期間在損益內確認。

稅項

所得稅指即期稅項及遞延稅項的總和。

現時應付稅項乃按年度應課稅溢利計算。應課稅溢利與於損益內所確認的溢利不同，乃由於前者不包括在其他年度應課稅或可扣減收入或開支項目，且不包括永遠毋須課稅或不可扣稅的項目。兆豐的即期稅項負債乃按報告期末已實行或大致上已實行的稅率計算。

遞延稅項就過往財務資料中的資產及負債賬面值與計算應課稅溢利所使用的相應稅基的差額予以確認。遞延稅項負債一般就所有應課稅暫時差額確認，而遞延稅項資產乃按可能出現可利用可扣稅暫時差額、未動用稅項虧損或未動用稅項回撥的應課稅溢利時確認。倘暫時差額由初步確認一項不影響應課稅溢利或會計溢利的交易所涉及的其他資產及負債產生，則毋須確認有關資產及負債。

遞延稅項負債就於附屬公司的投資產生應課稅暫時差額予以確認，惟兆豐可控制暫時差額的撥回及暫時差額可能不會在可預見將來撥回則另作別論。

遞延稅項資產的賬面值乃於各報告期末進行審閱，並在不可能有足夠應課稅溢利可用以收回全部或部分資產時予以扣減。

遞延稅項乃根據於報告期末已實施或已大致實施的稅率，按清償負債或變現資產的期間預期適用的稅率計算。遞延稅項於損益內確認，惟在遞延稅項與在其他全面收益或直接在權益中確認的項目有關的情況下，遞延稅項亦會在其他全面收益或直接在權益中確認。

遞延稅項資產及負債計量反映兆豐預期於報告期末收回其資產或清償其負債的賬面值所產生的稅務結果。

倘擁有可依法執行的權利可將即期稅項資產與即期稅項負債抵銷，且遞延稅項資產及遞延稅項負債與同一稅務機關對其徵收的所得稅有關及兆豐擬按淨額基準結算即期稅項資產及負債，則遞延稅項資產及遞延稅項負債可予抵銷。

政府補貼

倘能合理肯定能收到政府補貼及遵循補貼附帶的所有條款，政府補貼會按公平值確認。倘有關補貼乃與一項開支項目有關，則補貼於擬用作補償的成本支出期間按系統基準確認為收入。

關聯方

關聯方為與兆豐有關連的人士或實體。

(A) 倘屬以下人士，則該人士或其家族近親成員與兆豐有關連：

- (i) 控制或共同控制兆豐；
- (ii) 對兆豐有重大影響力；或
- (iii) 擔任兆豐或其母公司的主要管理層成員。

(B) 倘符合下列任何條件，即該實體與兆豐有關連：

- (i) 該實體與兆豐屬同一集團的成員公司(即各母公司、附屬公司及同系附屬公司彼此間有關連)。
- (ii) 一個實體為另一個實體的聯營公司或合營公司(或另一個實體為某集團旗下聯營公司或合營公司的成員公司)。
- (iii) 兩個實體均為同一第三方的合營公司。
- (iv) 一個實體為第三方實體的合營公司，而另一個實體為該第三方實體的聯營公司。
- (v) 該實體是以兆豐或其關連實體的僱員為受益人的離職後福利計劃。倘兆豐本身即為該計劃，則提供資助的僱主亦與兆豐有關連。
- (vi) 該實體受(A)項所識別人土控制或共同控制。
- (vii) (A)(i)項所識別人土對該實體有重大影響力或屬該實體(或該實體母公司)的主要管理層成員。

(viii) 該實體或其任何集團成員公司提供主要管理人員服務予兆豐或其母公司。

資產減值

於各報告期末，兆豐審閱其有形及無形資產(應收款項除外)的賬面值，以釐定有否任何跡象顯示該等資產出現減值虧損。倘存在任何有關跡象，則估計資產的可收回金額以釐定減值虧損的程度。倘無法估計個別資產的可收回金額，兆豐將會估計該資產所屬的現金產生單位的可收回金額。

可收回金額是指公平值減出售成本或減使用價值，以較高者為準。於評估使用價值時，估計日後現金流量乃按稅前貼現率貼現至其現值。稅前貼現率反映當時市場對貨幣時間值的評估及該資產的特有風險。

倘估計資產或現金產生單位的可收回金額低於其賬面值，則資產或現金產生單位的賬面值將調低至其可收回金額。減值虧損即時於損益內確認，除非有關資產按重估金額列賬，在此情況下，減值虧損會被視為重估減值。

倘減值虧損於其後撥回，資產或現金產生單位的賬面值調高至其經修訂的估計可收回金額，惟調高後的賬面值不得超過倘該資產或現金產生單位在過往年度並無確認減值虧損時原應釐定的賬面值(扣除攤銷或折舊)。減值虧損的撥回即時於損益內確認，除非有關資產按重估金額列賬，在此情況下，所撥回的減值虧損會被視為重估增值。

撥備及或有負債

當兆豐因已發生的事件須承擔現有法定或推定責任，而履行責任有可能導致經濟利益流出，在有可靠估計的情況下，須對該等不確定時間或金額的負債確認撥備。倘貨幣的時間價值重大，則撥備須按預期用於履行有關責任所需的支出的現值列賬。

倘導致經濟利益流出的可能性偏低或有關金額無法可靠估計，則有關責任須披露為或有負債，除非其導致經濟利益流出的可能性極低則另作別論。潛在責任僅能以一個或數個未來事項會否發生予以證實，除非其導致經濟利益流出的可能性極低，否則有關責任亦須披露為或有負債。

報告期後事項

提供有關兆豐於報告期末狀況的額外資料或所提供的額外資料指出持續經營的假設並不適當之報告期後事項均屬於調整事項，須於過往財務資料內反映。倘並非屬調整事項的報告期後事項屬重大，則須於過往財務資料附註中披露。

5. 重大判斷及主要估計

主要估計不確定因素來源

下文載述因有關期間末存在重大風險極可能導致須對下一個財政年度的資產及負債賬面值作出重大調整而作出有關未來及其他主要估計不確定因素來源的主要假設。

(a) 生物資產的公平值

兆豐的生物資產乃按公平值減銷售費用估值。生物資產的公平值乃根據於各年末的市場定價並參考物種、年齡、成長狀況、所產生的成本及預期產奶量作出調整以反映生物資產的不同特性及／或生長階段後釐定；或倘未能獲得市場定價，則根據生物資產的預期淨現金流量按現行市場釐定利率貼現的現值釐定。估計的任何變動均可能會對生物資產的公平值造成重大影響。獨立合資格專業評估師及管理層定期審閱假設及估計以識別生物資產公平值的任何重大變動。進一步詳情載列於過往財務資料附註7及16內。

(b) 應收款項減值

管理層會就債務人未能支付所需款項產生的估計虧損評估呆賬。管理層根據個別應收款項結餘的可收回性評估、客戶信譽及過往撇銷經驗作出估計。倘若債務人的財務狀況惡化，實際撇銷將會較估計撇銷為高。

(c) 存貨減值

管理層根據產成品的整體預計售價、製成產成品的估計費用及所需的估計銷售費用估計存貨之可變現淨值。倘若存貨的成本值高於可變現淨值，存貨的賬面值將撇減至成本以下，即可變現淨值。倘若管理層估計發生變更，則有關存貨價值下降的撥備將於損益內確認。

(d) 物業、廠房及設備與折舊

兆豐就其物業、廠房及設備釐定估計可使用年期、剩餘價值及相關折舊開支。該估計乃根據性質及功能相似的物業、廠房及設備的實際可使用年期及剩餘價值的過往經驗而作出。倘可使用年期及剩餘價值與原先估計者不同，兆豐將修訂折舊開支或將撇銷或撇減技術上已過時或已廢棄或已出售的非策略性資產。

6. 財務風險管理

兆豐業務使其面對多項財務風險：外幣風險、信貸風險、流動資金風險及利率風險。兆豐的整體風險管理計劃專注於金融市場無法預測的特性，並尋求盡量減少對兆豐財務表現造成的潛在不利影響。

(a) 外幣風險

由於兆豐大部分業務交易、資產及負債主要以人民幣計值，故其所承受的外幣風險極低。兆豐目前並無就外幣交易、資產及負債設立外幣對沖政策。兆豐將會密切監察外幣風險並在有需要時考慮對沖重大外幣風險。

(b) 信貸風險

計入財務狀況表的銀行及現金結餘以及貿易及其他應收款項的賬面值指兆豐就其金融資產所面對的最大信貸風險。

兆豐面臨重大集中的信貸風險。兆豐僅與獲認同及信譽良好的第三方及直接控股公司進行交易。根據兆豐的政策，凡有意以信貸形式交易的客戶，均須通過信貸審查。此外，應收款項結餘會持續受到監察，且兆豐所面對的壞賬風險並不重大。

由於對手方為信譽昭著的銀行，銀行及現金結餘的信貸風險有限。

兆豐比較金融資產於報告日期的違約風險與於初始確認日期的違約風險，以評估金融資產的信貸風險有否於各報告期內按持續基準大幅增加。兆豐亦考慮所得合理及有理據支持的前瞻性資料，尤其包括使用下列資料：

- 內部信貸評級；

- 外部信貸評級(如有)；
- 預期導致借款方履行責任能力出現重大變動的業務、財務或經濟狀況的實際或預期重大不利變動；
- 借款方經營業績的實際或預期重大變動；
- 同一借款方的其他金融工具之信貸風險顯著增加；
- 抵押品價值或擔保或信貸提升措施的質素的重大變動；及
- 借款方預期表現及行為的重大變動，包括借款方的付款狀況變動。

倘債務人的合約付款逾期超過90日，則假定信貸風險大幅增加。當對手方無法於合約付款到期時90日內支付款項，則金融資產出現違約。

金融資產於合理預期無法收回(例如債務人無法與兆豐達成還款計劃)時撇銷。倘債務人於逾期後360日未能作出合約付款，兆豐通常會撇銷有關應收款項。倘應收款項被撇銷，則兆豐(在實際可行及符合經濟效益的情況下)繼續採取強制行動試圖收回到期應收款項。

(c) 流動資金風險

兆豐設有政策為定期監察現時及預期流動資金需求，以確保維持充足現金儲備，滿足其短期及長期流動資金需求。兆豐的所有金融負債均於一年內到期。

(d) 利率風險

由於兆豐概無重大計息資產及負債，其經營現金流量大部分獨立於市場利率的變動。

(e) 金融工具類別

	於十二月三十一日		
	二零一六年 人民幣千元	二零一七年 人民幣千元	二零一八年 人民幣千元
金融資產：			
按攤銷成本列賬的金融資產 (包括現金及現金等價物)	<u>14,204</u>	<u>44,669</u>	<u>46,761</u>
金融負債：			
按攤銷成本列賬的金融負債	<u>50,674</u>	<u>70,475</u>	<u>35,198</u>

(f) 公平值

於財務狀況表所反映的兆豐金融資產及金融負債的賬面值與其各自的公平值相若。

7. 公平值計量

公平值為市場參與者間於計量日期進行的有序交易中，出售資產所收取或轉讓負債所支付之價格。以下披露的公平值計量使用公平值等級，將用以計量公平值的估值方法的參考值分為三個等級：

第一級 — 基於相同資產或負債於活躍市場中所報未調整價格

第二級 — 基於可直接或間接觀察到的所有參考值(對記錄的公平值有重大影響)的估值方法

第三級 — 基於不可觀察到市場數據的任何參考值(不可觀察參考值)(對記錄的公平值有重大影響)的估值方法

(a) 於十二月三十一日的公平值等級披露：

	使用以下參考值的公平值計量：			
	第一級	第二級	第三級	總計
	人民幣千元	人民幣千元	人民幣千元	人民幣千元
經常性公平值計量：				
於二零一八年十二月三十一日	—	—	135,563	133,563
於二零一七年十二月三十一日	—	—	162,326	162,326
於二零一六年十二月三十一日	—	—	155,758	155,758

截至二零一六年、二零一七年及二零一八年十二月三十一日止年度，第一級與第二級之間並無轉移，或轉入或轉出第三級。兆豐的政策為於發生轉移的有關期間結束時確認公平值等級之間的轉移。

(b) 於十二月三十一日兆豐所採用的估值程序及公平值計量所採用的估值方法及參考值的披露：

兆豐的財務總監負責就財務報告進行所需的資產及負債的公平值計量(包括第三級公平值計量)。財務總監就此等公平值計量直接向董事匯報。財務總監與董事每年至少兩次討論估值程序及結果。

截至二零一六年、二零一七年及二零一八年十二月三十一日止年度，兆豐已委聘獨立估值師仲量聯行企業評估及諮詢有限公司(「仲量聯行」)釐定生物資產的公平值。

於損益內確認的收益或虧損總額(包括於報告期末持有資產的收益或虧損總額)於生物資產公平值減銷售費用之變動產生的虧損內呈列。

第三級公平值計量所採用的關鍵不可觀察參考值主要為：

類型	估值方法及關鍵參考值	重大不可觀察參考值	關鍵不可觀察參考值與公平值計量之間的相互關係
犢牛及育成牛	於各報告日期前6個月內購買的育成牛的公平值乃加上由採購日期起至報告日期之間的飼養成本而予以調整。	14個月大的育成牛的平均市價：二零一八年為人民幣19,000元、二零一七年為人民幣19,700元及二零一六年為人民幣20,500元。	市價增加時，估計公平值增加。
	就犢牛及其餘育成牛而言，14個月大的育成牛的公平值參考交投活躍市場的市價釐定。		
	超過14個月大的育成牛的公平值按加上將育成牛從14個月大餵養至各自特定年齡所需的飼養成本，再加上估計飼養者所要求的利潤釐定。		
	小於14個月大的育成牛的公平值及犢牛的公平值乃按分包將育成牛或犢牛從各自特定年齡餵養至14個月大所需的飼養成本及飼養者所要求的利潤釐定。		
成母牛	成母牛的公平值乃使用多期超額盈利法釐定，該方法乃根據該等成母牛將產生的貼現未來現金流釐定。	就成母牛的數量而言，假設現有成母牛數目於預測期間按若干淘汰率由於自然或非自然因素(包括疾病、難產、低產奶量或全部哺乳期結束)而於年末減少，估計整體淘汰率將隨著哺乳期數目增加而上升逾18%至100%。	估計淘汰率上升時，估計公平值減少。

類型	估值方法及關鍵參考值	重大不可觀察參考值	關鍵不可觀察參考值與公平值計量之間的相互關係
	根據過往數據估計，胎間距(包括乾奶期及間歇期)假設為400天(每頭成母牛將每隔400天誕下一頭犏牛)。此400天期間在此估值中為一個泌奶周期。	每頭成母牛最多可經歷六至七個哺乳期。二零一八年的估計每個哺乳期內每頭平均原料奶產量介乎9.7噸至11.0噸、二零一七年介乎9.9噸至11.3噸及二零一六年介乎9.1噸至10.8噸，視乎哺乳期的次數及個體健康狀況而定。	估計原料奶產量增加時，估計公平值增加。
		二零一八年每千克原料奶的估計飼養成本為人民幣2.30元、二零一七年為人民幣2.22元及二零一六年為人民幣2.30元。	每千克原料奶的估計飼養成本上漲時，估計公平值減少。
		二零一八年的估計本地未來每噸原料奶市價為人民幣4,850元、二零一七年為每噸人民幣4,700元及二零一六年為每噸人民幣5,000元。	估計未來本地原料奶市價上漲時，估計公平值增加。
		使用資本資產定價模型計算，二零一八年的貼現率為14.00%、二零一七年為14.00%及二零一六年為14.00%。	貼現率提高時，估計公平值減少。

8. 銷售收入

銷售收入指銷售原料奶基於所售貨品的發票淨值，減去退貨撥備及貿易折扣後的數額。銷售收入確認的所有時間為於一個時間點。

9. 其他收入

	截至十二月三十一日止年度		
	二零一六年 人民幣千元	二零一七年 人民幣千元	二零一八年 人民幣千元
政府補貼	—	35	—
利息收入	4	2	23
雜項收入	5	3	9
	<u>9</u>	<u>40</u>	<u>32</u>

10. 分部資料

兆豐的經營分部為於中國的奶牛養殖業務。由於該分部為兆豐僅有的經營分部，概無呈列有關分部的進一步分析。

兆豐的經營及營運資產主要位於中國。因此，概無呈列地區分部資料。

於有關期間為兆豐貢獻10%以上銷售收入的單一客戶或一組受共同控制客戶如下：

	截至十二月三十一日止年度		
	二零一六年 人民幣千元	二零一七年 人民幣千元	二零一八年 人民幣千元
客戶 A*	119,859	113,493	6,342
客戶 B	—	10,372	115,831

* 於截至二零一八年十二月三十一日止年度，客戶 A 並未為兆豐貢獻10%以上銷售收入，所顯示數字僅供比較之用。

11. 所得稅開支

根據《中華人民共和國企業所得稅法》(「企業所得稅法」)，兆豐來自農業活動(如奶牛養殖)的收入豁免繳納所得稅。

所得稅開支與除稅前溢利乘以中國企業所得稅率的調整過程如下：

	截至十二月三十一日止年度		
	二零一六年 人民幣千元	二零一七年 人民幣千元	二零一八年 人民幣千元
除稅前溢利／(虧損)	79,699	49,344	12,541
按國內所得稅稅率25%計算的稅項	19,925	12,336	3,135
毋須課稅收入	(34,041)	(30,976)	(30,567)
不可扣稅開支，淨額	14,116	18,640	27,432
所得稅開支	—	—	—

12. 年內溢利

兆豐於有關期間的溢利已扣除／(計入)下列各項：

	截至十二月三十一日止年度		
	二零一六年 人民幣千元	二零一七年 人民幣千元	二零一八年 人民幣千元
生物資產公平值減銷售費用之變動			
產生的(收益)／虧損	(16,295)	15,224	32,894
物業、廠房及設備折舊	2,465	3,320	3,949
其他無形資產攤銷	7	8	8
核數師薪酬	—	—	—
董事薪酬	—	—	—
僱員福利開支			
— 工資、薪金、花紅及津貼	5,717	6,550	8,337
— 其他社會保險及福利	187	191	146
— 退休金計劃供款	35	86	102
	<u>5,939</u>	<u>6,827</u>	<u>8,585</u>

13. 股息

	截至十二月三十一日止年度		
	二零一六年 人民幣千元	二零一七年 人民幣千元	二零一八年 人民幣千元
宣派及支付末期股息	<u>—</u>	<u>22,000</u>	<u>—</u>

14. 物業、廠房及設備

	建築物 人民幣千元	機器及設備 人民幣千元	辦公及 其他設備 人民幣千元	運輸工具 人民幣千元	在建工程 人民幣千元	總計 人民幣千元
原值						
於二零一六年一月一日	31,777	7,760	335	86	7,614	47,572
添置	2,496	299	248	—	7,712	10,755
轉讓	10,416	—	401	—	(10,817)	—
於二零一六年十二月三十一日 及二零一七年一月一日	44,689	8,059	984	86	4,509	58,327
添置	—	1,267	153	115	6,090	7,625
轉讓	9,931	—	—	—	(9,931)	—
出售	—	(22)	(13)	(86)	—	(121)
於二零一七年十二月三十一日 及二零一八年一月一日	54,620	9,304	1,124	115	668	65,831
添置	282	261	17	—	1,520	2,080
轉讓	2,028	—	—	—	(2,028)	—
於二零一八年十二月三十一日	56,930	9,565	1,141	115	160	67,911
累計折舊						
於二零一六年一月一日	802	403	25	26	—	1,256
年內支出	1,606	771	72	16	—	2,465
於二零一六年十二月三十一日 及二零一七年一月一日	2,408	1,174	97	42	—	3,721
年內支出	2,266	882	165	7	—	3,320
出售	—	(3)	(5)	(49)	—	(57)
於二零一七年十二月三十一日 及二零一八年一月一日	4,674	2,053	257	—	—	6,984
年內支出	2,639	1,075	212	23	—	3,949
於二零一八年十二月三十一日	7,313	3,128	469	23	—	10,933
賬面值						
於二零一八年十二月三十一日	49,617	6,437	672	92	160	56,978
於二零一七年十二月三十一日	49,946	7,251	867	115	668	58,847
於二零一六年十二月三十一日	42,281	6,885	887	44	4,509	54,606

15. 無形資產

	電腦軟件 人民幣千元
原值	
於二零一六年一月一日	72
添置	7
	<u>79</u>
於二零一六年、二零一七年及二零一八年十二月三十一日	<u>79</u>
累計折舊	
於二零一六年一月一日	11
年內攤銷撥備	7
	<u>18</u>
於二零一六年十二月三十一日及二零一七年一月一日	18
年內攤銷撥備	8
	<u>26</u>
於二零一七年十二月三十一日及二零一八年一月一日	26
年內攤銷撥備	8
	<u>34</u>
於二零一八年十二月三十一日	<u>34</u>
賬面值	
於二零一八年十二月三十一日	<u>45</u>
於二零一七年十二月三十一日	<u>53</u>
於二零一六年十二月三十一日	<u>61</u>

16. 生物資產

兆豐的生物資產主要包括持作生產原料奶的奶牛。

兆豐於二零一六年、二零一七年及二零一八年十二月三十一日擁有的生物資產數量顯示如下。兆豐的生物資產包括肉牛、成母牛、育成牛及犏牛。育成牛及犏牛為未產過犏牛的奶牛。

	於十二月三十一日		
	二零一六年	二零一七年	二零一八年
	頭	頭	頭
育成牛及犏牛	1,724	1,118	1,353
成母牛	2,752	3,286	3,157
肉牛	—	699	6
	<u>4,476</u>	<u>5,103</u>	<u>4,516</u>

一般而言，育成牛在約14個月大時受精。成功受精約9個月後，犏牛出生，而奶牛開始生產原料奶並開始哺乳期。此時育成牛將轉入成母牛群。成母牛在約60天的乾奶期前一般產奶約305天。新出生的公犏牛將被出售，而母犏牛在餵養六個月後轉入育成牛群。肉牛在飼養3至6個月後出售獲利。出售生物資產並不是本集團的主要業務，故該所得不計作銷售收入。

兆豐面對下文所述其持作生產原料奶的奶牛的多種風險。

(i) 監管及環境風險

兆豐須遵守其進行種植所在地點的法律及法規。兆豐已制定旨在遵守當地環境及其他法律的環境政策及程序。管理層進行定期審查以識別環境風險，並確保所制定的制度足以管理該等風險。

(ii) 氣候、疾病及其他自然風險

兆豐的生物資產面對來自氣候變化、疾病及其他自然力量的破壞的風險。兆豐已制定大量措施監控並減輕該等風險，包括定期檢查、疾病控制、調查以及保險。

附錄二 J 阿拉善盟聖牧兆豐牧業有限公司的會計師報告

兆豐要承受乳製品價格變動帶來的公平值風險。兆豐董事認為，兆豐並無可用的衍生工具或其他可以訂立的合約用於管理乳製品價格下跌的風險。

於年末兆豐的生物資產價值為：

	育成牛及			總計
	犏牛	成母牛	肉牛	
	人民幣千元	人民幣千元	人民幣千元	人民幣千元
於二零一六年一月一日	21,212	67,853	—	89,065
增加	51,786	—	—	51,786
飼喂增加(飼養成本及其他)	17,163	—	—	17,163
轉群	(48,437)	48,437	—	—
因出售減少	(8,498)	(10,053)	—	(18,551)
公平值變動減銷售費用產生的收益	4,256	12,039	—	16,295
於二零一六年十二月三十一日及 二零一七年一月一日	37,482	118,276	—	155,758
增加	16,690	—	—	16,690
飼喂增加(飼養成本及其他)	22,170	—	5,994	28,164
轉群	(36,630)	36,489	141	—
因出售減少	(12,894)	(10,168)	—	(23,062)
公平值變動減銷售費用產生的虧損	(4,430)	(8,111)	(2,683)	(15,224)
於二零一七年十二月三十一日及 二零一八年一月一日	22,388	136,486	3,452	162,326
增加	26,167	—	—	26,167
飼喂增加(飼養成本及其他)	16,232	—	4,621	20,853
轉群	(23,645)	23,645	—	—
因出售減少	(22,927)	(11,544)	(8,418)	(42,889)
公平值變動減銷售費用產生的收益／(虧損)	4,248	(37,524)	382	(32,894)
於二零一八年十二月三十一日	<u>22,463</u>	<u>111,063</u>	<u>37</u>	<u>133,563</u>

兆豐在中國的生物資產乃由仲量聯行獨立估值，而仲量聯行乃為與兆豐並無關聯的獨立合資格專業評估師，擁有適當的資格並於估值生物資產方面具有近期經驗。

生物資產公平值計量的詳情披露於過往財務資料附註7。

17. 存貨

	於十二月三十一日		
	二零一六年 人民幣千元	二零一七年 人民幣千元	二零一八年 人民幣千元
易耗品	558	568	733
原材料	23,671	25,216	30,890
	<u>24,229</u>	<u>25,784</u>	<u>31,623</u>

18. 貿易應收款項

	於十二月三十一日		
	二零一六年 人民幣千元	二零一七年 人民幣千元	二零一八年 人民幣千元
貿易應收款項	<u>—</u>	<u>43,175</u>	<u>15,055</u>

兆豐一般給予客戶一定信用額度或提供信用期(可於若干情況下調整)。兆豐並無就其貿易應收款項持有任何抵押品或作出其他信用升級。該貿易應收款項及應收票據並無計息。

於報告期末經扣除撥備的貿易應收款項及應收票據按發票日期的賬齡分析如下：

	於十二月三十一日		
	二零一六年 人民幣千元	二零一七年 人民幣千元	二零一八年 人民幣千元
3個月內	<u>—</u>	<u>43,175</u>	<u>15,055</u>

附錄二 J 阿拉善盟聖牧兆豐牧業有限公司的會計師報告

兆豐應用國際財務報告準則第9號項下的簡易方法就所有貿易應收款項使用預期虧損撥備期限計算預期信貸虧損。為計算預期信貸虧損，貿易應收款項已根據共享信貸風險特徵及逾期日數分類。預期信貸虧損亦包含前瞻性資料。

	即期	逾期 30 日	逾期 60 日	逾期 90 日	總計
於二零一八年十二月三十一日					
加權平均預期虧損率	0%	0%	0%	0%	0%
應收金額(人民幣千元)	15,055	—	—	—	15,055
虧損撥備(人民幣千元)	—	—	—	—	—
於二零一七年十二月三十一日					
加權平均預期虧損率	0%	0%	0%	0%	0%
應收金額(人民幣千元)	43,175	—	—	—	43,175
虧損撥備(人民幣千元)	—	—	—	—	—
於二零一六年十二月三十一日					
加權平均預期虧損率	0%	0%	0%	0%	0%
應收金額(人民幣千元)	—	—	—	—	—
虧損撥備(人民幣千元)	—	—	—	—	—

19. 預付款項、按金及其他應收款項

	於十二月三十一日		
	二零一六年	二零一七年	二零一八年
	人民幣千元	人民幣千元	人民幣千元
預付款項	222	38	12
按金及其他應收款項	898	1,338	990
預付費用	73	175	190
	<u>1,193</u>	<u>1,551</u>	<u>1,192</u>

上述資產概無逾期或減值。上述結餘所包括的金融資產與並無近期拖久記錄的應收款項有關。

20. 應收直接控股公司款項／應收同系附屬公司款項／應付同系附屬公司款項

該等款項為免息、無抵押及須按要求償還。

21. 銀行及現金結餘

人民幣不能自由轉換為其他貨幣。然而，根據中國內地《外匯管理條例》及《結匯、售匯及付匯管理規定》，兆豐可透過獲授權經營外匯業務的銀行將人民幣兌換成其他貨幣。

銀行存款按現行市場利率計息。銀行結餘乃存於近期並無違約記錄且信譽良好的銀行。

22. 貿易應付款項

兆豐貿易應付款項按發票日期的賬齡分析如下：

	於十二月三十一日		
	二零一六年 人民幣千元	二零一七年 人民幣千元	二零一八年 人民幣千元
3個月內	25,808	18,321	26,051
4至6個月	4,634	888	—
7至12個月	216	86	—
1年以上	311	2,266	2,914
	<u>30,969</u>	<u>21,561</u>	<u>28,965</u>

該等貿易應付款項並無計息，其還款期一般為90日。

23. 其他應付款項及預提費用

	於十二月三十一日		
	二零一六年 人民幣千元	二零一七年 人民幣千元	二零一八年 人民幣千元
購買奶牛應付款項	—	50	54
企業所得稅外的應付稅項	23	18	27
應付第三方按金	190	110	100
應付薪金及福利	557	600	828
購買運輸服務應付款項	728	675	555
收購物業、廠房及設備的應付款項	3,144	5,841	4,609
其他	63	48	60
	<u>4,705</u>	<u>7,342</u>	<u>6,233</u>

24. 銀行借款

	於十二月三十一日		
	二零一六年 人民幣千元	二零一七年 人民幣千元	二零一八年 人民幣千元
銀行借款—無抵押，於一年內	<u>15,000</u>	<u>15,000</u>	<u>—</u>
實際利率(%)	5.87%	5.66%	<u>—</u>

兆豐的直接控股公司已就銀行借款提供擔保。

25. 資本

	人民幣千元
於二零一六年一月一日	57,000
年內已註冊資本	<u>13,000</u>
於二零一六年、二零一七年及二零一八年十二月三十一日	<u>70,000</u>

兆豐的資本管理目標為保障兆豐按持續基準經營的能力，並透過優化債務及權益結餘為股東帶來最大回報。

26. 現金流量表附註

(a) 下表列示兆豐年內融資活動產生的金融負債變動：

	銀行借款 人民幣千元	應付 同系附屬 公司款項 人民幣千元	總額 人民幣千元
於二零一六年一月一日	15,000	70,110	85,110
現金流量變動	—	(70,110)	(70,110)
於二零一六年十二月三十一日 及二零一七年一月一日	15,000	—	15,000
現金流量變動	—	26,572	26,572
於二零一七年十二月三十一日 及二零一八年一月一日	15,000	26,572	41,572
現金流量變動	(15,000)	(26,572)	(41,572)
於二零一八年十二月三十一日	—	—	—

(b) 主要非現金交易

截至二零一八年十二月三十一日止年度，兆豐已宣派股息約人民幣16,852,000元，且已通過扣除應收直接控股公司款項結算。

27. 或有負債

於各有關期間末，兆豐並無任何重大或有負債。

28. 承擔

	於十二月三十一日		
	二零一六年 人民幣千元	二零一七年 人民幣千元	二零一八年 人民幣千元
已訂約但未撥備			
建築物	2,090	2,302	—
廠房及設備	—	—	28
	2,090	2,302	28

29. 關聯方交易

(a) 兆豐的關聯方

董事認為以下實體為兆豐的關聯方：

關聯方名稱	與兆豐的關係
內蒙古聖牧高科牧業有限公司	直接控股公司
內蒙古內大聖牧高科牧業有限公司	同系附屬公司
內蒙古聖牧高科奶業有限公司	同系附屬公司
內蒙古聖牧控股有限公司	同系附屬公司
巴彥淖爾市聖牧套海牧業有限公司	同系附屬公司
阿拉善盟聖牧五星牧業有限公司	同系附屬公司

	於十二月三十一日		
	二零一六年	二零一七年	二零一八年
	人民幣千元	人民幣千元	人民幣千元
貿易應收款項包括			
內蒙古聖牧高科奶業有限公司	—	43,175	—
貿易應付款項包括			
內蒙古聖牧高科奶業有限公司	2,343	22	—
應收／(應付)同系附屬公司款項			
內蒙古聖牧控股有限公司	3,757	(26,558)	28,516
巴彥淖爾市聖牧套海牧業有限公司	—	—	3
內蒙古內大聖牧高科牧業有限公司	1,425	(14)	—
阿拉善盟聖牧五星牧業有限公司	1,939	—	—

(b) 重大關聯方交易

除於過往財務資料其他地方所披露的關聯方結餘外，兆豐於有關期間與其關聯方有以下交易。

	於十二月三十一日		
	二零一六年 人民幣千元	二零一七年 人民幣千元	二零一八年 人民幣千元
向下列公司銷售牛奶			
內蒙古聖牧高科奶業有限公司	118,300	113,473	6,333
內蒙古內大聖牧高科牧業有限公司	<u>1,425</u>	<u>—</u>	<u>—</u>
向下列公司銷售奶牛			
內蒙古聖牧控股有限公司	6,196	6,878	21,782
內蒙古聖牧高科牧業有限公司	<u>—</u>	<u>2,418</u>	<u>—</u>
向下列公司購買飼料			
內蒙古聖牧高科奶業有限公司	2,343	—	564
內蒙古聖牧控股有限公司	<u>1,733</u>	<u>133</u>	<u>79</u>

30. 期後事項

根據日期為二零一九年二月二十六日的股東大會決議案，兆豐股東議決宣派股息人民幣15,960,000元。

31. 日後財務報表

兆豐並無就二零一八年十二月三十一日後的任何期間編製任何經審核財務報表。

附錄二 K 巴彥淖爾市聖牧三利牧業有限公司的會計師報告

以下為獨立申報會計師中匯安達會計師事務所有限公司(香港執業會計師)發出之報告全文，以供載入本通函。



二零一九年三月十三日

就巴彥淖爾市聖牧三利牧業有限公司之過往財務資料致中國聖牧有機奶業有限公司董事之會計師報告

緒言

吾等就第 II-K-4 至 II-K-39 頁所載巴彥淖爾市聖牧三利牧業有限公司(「三利」)之過往財務資料發出報告，過往財務資料包括三利於二零一六年、二零一七年及二零一八年十二月三十一日之財務狀況表，以及截至二零一六年、二零一七年及二零一八年十二月三十一日止三個年度各年(「有關期間」)之損益及其他全面收益表、權益變動表及現金流量表，以及主要會計政策概要及其他解釋資料(統稱為「過往財務資料」)。過往財務資料構成本報告的組成部分，乃供載入 貴公司日期為二零一九年三月十三日內容有關建議透過收購聖牧沙草業有限公司 60% 股權及收購 BVI 2 100% 股權以收購三利 35% 股權之投資通函而編製。

董事對過往財務資料之責任

三利之董事須負責根據過往財務資料附註 2 所載的編製及呈列基準，編製可反映真實中肯意見之過往財務資料，並負責董事認為就編製過往財務資料而言屬必要之內部監控，以確保其不存在因欺詐或錯誤而導致之重大錯誤陳述。

申報會計師之責任

吾等之責任乃就過往財務資料發表意見，並向 閣下匯報。吾等根據香港會計師公會(「香港會計師公會」)頒佈的香港投資通函呈報聘用準則第 200 號「就投資通函內過往財務資料出具之會計師報告」開展工作。該準則規定吾等須遵守道德準則並規劃及執行工作，以合理確認過往財務資料是否不存在重大錯誤陳述。

附錄二 K 巴彥淖爾市聖牧三利牧業有限公司的會計師報告

吾等之工作涉及執行情序以獲取與過往財務資料所載金額及披露資料有關之憑證。所選定的程序取決於申報會計師之判斷，包括評估因欺詐或錯誤而導致過往財務資料出現重大錯誤陳述之風險。於作出該等風險評估時，申報會計師會考慮實體根據過往財務資料附註2所載編製及呈列基準編製可反映真實中肯意見之過往財務資料之相關內部監控，以設計適用於若干情況之程序，惟並非就實體內部監控之成效發表意見。吾等之工作亦包括評估董事所採用的會計政策是否恰當及所作出的會計估計是否合理，以及評估過往財務資料之整體呈列方式。

吾等相信所獲得之憑證屬充分及恰當，足以為吾等之意見提供基礎。

意見

吾等認為，就會計師報告而言，根據過往財務資料附註2所載編製及呈列基準，過往財務資料真實中肯反映三利於二零一六年、二零一七年及二零一八年十二月三十一日之財務狀況以及三利於有關期間之財務表現及現金流量。

根據香港聯合交易所有限公司證券上市規則須予呈報之事項

調整

於編製過往財務資料時，概無對相關財務報表(定義見第II-K-3頁)作出調整。

中匯安達會計師事務所有限公司

執業會計師

彭漢忠

審計項目董事

執業牌照編號 P05988

香港，二零一九年三月十三日

三利之過往財務資料

編製過往財務資料

下文所載的過往財務資料構成本會計師報告的組成部分。

巴彥淖爾市聖牧三利牧業有限公司(「三利」)為於二零一四年四月二日在中華人民共和國(「中國」)註冊成立的有限公司，從事奶牛養殖業務。

三利已採納十二月三十一日為財政年度年結日。

三利於截至二零一六年及二零一七年十二月三十一日止兩個年度各年之法定財務報表已根據適用於在中國成立之公司之相關會計原則及財務規例編製。三利於截至二零一六年及二零一七年十二月三十一日止年度之法定財務報表由中國註冊執業會計師內蒙古勝途會計師事務所(普通合夥)進行審計。

三利之董事已根據國際會計準則理事會頒佈的國際財務報告準則(「國際財務報告準則」)編製三利於有關期間之財務報表(「相關財務報表」)。吾等已根據香港會計師公會頒佈的香港審計準則就相關財務報表進行獨立審計。

除另有指明外，過往財務資料以人民幣(「人民幣」)呈列，所有金額已約整至最接近的千位數(人民幣千元)。

損益及其他全面收益表

	附註	截至十二月三十一日止年度		
		二零一六年 人民幣千元	二零一七年 人民幣千元	二零一八年 人民幣千元
銷售收入	8	101,011	81,150	58,615
銷售成本		<u>(44,749)</u>	<u>(43,359)</u>	<u>(47,155)</u>
毛利		56,262	37,791	11,460
其他收入	9	7	5	396
生物資產公平值減銷售費用之 變動產生的收益／(虧損)	16	9,317	(10,660)	(47,185)
銷售及分銷開支		(737)	(1,006)	(2,320)
行政及其他經營開支		(1,444)	(1,407)	(1,176)
融資成本		(533)	(793)	(2,415)
其他開支		<u>—</u>	<u>(27)</u>	<u>—</u>
除稅前溢利／(虧損)		62,872	23,903	(41,240)
所得稅開支	11	<u>—</u>	<u>—</u>	<u>—</u>
年內溢利／(虧損)及全面收益／ (虧損)總額	12	<u><u>62,872</u></u>	<u><u>23,903</u></u>	<u><u>(41,240)</u></u>

附錄二 K 巴彥淖爾市聖牧三利牧業有限公司的會計師報告

財務狀況表

		於十二月三十一日		
	附註	二零一六年 人民幣千元	二零一七年 人民幣千元	二零一八年 人民幣千元
非流動資產				
物業、廠房及設備	14	45,372	43,903	42,568
預付土地租賃款	15	498	462	426
生物資產	16	96,557	102,446	63,436
其他無形資產	17	60	51	42
其他非流動資產		114	—	—
		142,601	146,862	106,472
流動資產				
存貨	18	22,542	20,801	17,436
生物資產	16	—	1,701	41
貿易應收款項	19	—	32,552	9,908
預付款項、按金及其他應收款項	20	516	933	906
應收直接控股公司款項	21	27,258	—	—
應收同系附屬公司款項	21	4,595	—	10,069
銀行及現金結餘	22	104	30	523
		55,015	56,017	38,883
流動負債				
貿易應付款項	23	17,005	15,818	23,721
其他應付款項及預提費用	24	8,800	2,492	3,229
合約負債		262	86	193
應付同系附屬公司款項	21	—	10,031	—
銀行借款	25	15,000	15,000	—
		41,067	43,427	27,143
淨流動資產		13,948	12,590	11,740
淨資產		156,549	159,452	118,212
資產及儲備				
資本	26	42,000	42,000	42,000
儲備		114,549	117,452	76,212
權益總額		156,549	159,452	118,212

權益變動表

	資本 人民幣千元	法定盈餘 儲備 (附註 i) 人民幣千元	保留盈利 人民幣千元	總計 人民幣千元
於二零一六年一月一日	42,000	5,168	46,509	93,677
轉撥自保留盈利	—	6,287	(6,287)	—
年內溢利及全面收益總額	—	—	62,872	62,872
於二零一六年十二月三十一日及 二零一七年一月一日	42,000	11,455	103,094	156,549
轉撥自保留盈利	—	2,390	(2,390)	—
已宣派及已派付股息	—	—	(21,000)	(21,000)
年內溢利及全面收益總額	—	—	23,903	23,903
於二零一七年十二月三十一日及 二零一八年一月一日	42,000	13,845	103,607	159,452
年內虧損及全面虧損總額	—	—	(41,240)	(41,240)
於二零一八年十二月三十一日	<u>42,000</u>	<u>13,845</u>	<u>62,367</u>	<u>118,212</u>

附註：

- i) 根據中國相關法律及三利組織章程細則，三利須設立若干不可分派的法定儲備。法定盈餘儲備僅可在有關權力機構批准的情況下用於預定用途。

附錄二 K 巴彥淖爾市聖牧三利牧業有限公司的會計師報告

現金流量表

	截至十二月三十一日止年度		
	二零一六年 人民幣千元	二零一七年 人民幣千元	二零一八年 人民幣千元
經營活動所得現金流量			
除稅前溢利／(虧損)	62,872	23,903	(41,240)
調整：			
生物資產公平值減銷售費用之變動產生的 (收益)／虧損	(9,317)	10,660	47,185
利息收入	(7)	(2)	(9)
融資成本	533	793	2,415
物業、廠房及設備折舊	2,409	3,003	3,172
預付土地租賃款攤銷	18	36	36
其他無形資產攤銷	7	9	9
	<hr/>	<hr/>	<hr/>
營運資產變動前的經營溢利	56,515	38,402	11,568
存貨變動	(8,312)	1,741	3,365
貿易應收款項變動	35,255	(32,552)	22,644
預付款項、按金及其他應收款項變動	252	(417)	27
貿易應付款項變動	(2,585)	(1,187)	7,903
其他應付款項及預提費用變動	556	631	344
合約負債變動	220	(176)	107
其他非流動資產變動	(114)	114	—
	<hr/>	<hr/>	<hr/>
經營活動所得現金淨額	81,787	6,556	45,958
投資活動所得現金流量			
已收利息	7	2	9
購買物業、廠房及設備	(8,284)	(8,527)	(1,444)
預付土地租賃款付款	(516)	—	—
購買其他無形資產	(7)	—	—
購買生物資產	(21,948)	(34,470)	(23,083)
出售生物資產所得款項	13,625	16,220	16,568
出售物業、廠房及設備所得款項	—	54	—
(墊款予直接控股公司)／直接控股公司還款	(27,258)	13,608	—
(墊款予同系附屬公司)／同系附屬公司還款	(1,139)	4,595	(10,069)
	<hr/>	<hr/>	<hr/>
投資活動所用現金淨額	(45,520)	(8,518)	(18,019)

附錄二 K 巴彥淖爾市聖牧三利牧業有限公司的會計師報告

	截至十二月三十一日止年度		
	二零一六年	二零一七年	二零一八年
	人民幣千元	人民幣千元	人民幣千元
融資活動所得現金流量			
已付利息	(533)	(793)	(2,415)
(向同系附屬公司還款)／同系附屬公司墊款	(37,707)	10,031	(10,031)
已付股息	—	(7,350)	—
新增銀行借款	15,000	15,000	—
償還銀行借款	(15,000)	(15,000)	(15,000)
	<u>(38,240)</u>	<u>1,888</u>	<u>(27,446)</u>
融資活動(所用)／所得現金淨額			
現金及現金等價物(減少)／增加淨額	(1,973)	(74)	493
年初現金及現金等價物	2,077	104	30
	<u>104</u>	<u>30</u>	<u>523</u>
年末現金及現金等價物			
現金及現金等價物分析			
銀行及現金結餘	<u>104</u>	<u>30</u>	<u>523</u>

過往財務資料附註

1. 一般資料

三利為於二零一四年四月二日在中國註冊成立的有限公司，註冊辦事處及主要營業地點地址為內蒙古巴彥淖爾市磴口縣沙金蘇木巴音溫都爾嘎查。

三利主要在中國從事奶牛養殖業務。

三利之董事認為，於二零一八年十二月三十一日，中國聖牧有機奶業有限公司為三利的最終控股公司。

2. 過往財務資料之編製及呈列基準

過往財務資料已根據下文附註4所載符合國際會計準則理事會頒佈的國際財務報告準則（「國際財務報告準則」）之會計政策編製。此外，過往財務資料載有香港聯合交易所有限公司證券上市規則及香港公司條例所規定的適用披露資料。

3. 採納新訂及經修訂國際財務報告準則

三利已採納與其業務相關並自二零一八年一月一日起會計年度生效之所有新訂及經修訂國際財務報告準則，當中包括國際財務報告準則、國際會計準則及詮釋。

三利並無應用已頒佈但尚未生效之新訂及經修訂國際財務報告準則。三利已開始評估該等新訂及經修訂國際財務報告準則所帶來的影響，惟尚未確定該等新訂及經修訂國際財務報告準則會否對三利之經營業績及財務狀況造成重大影響。

4. 主要會計政策

過往財務資料乃按歷史成本慣例編製，惟生物資產按公平值減銷售費用計量。除另有指明外，過往財務資料以三利之功能及呈列貨幣人民幣呈列，所有數字已約整至最接近的千位數（人民幣千元）。

編製符合國際財務報告準則之過往財務資料須使用若干主要假設及估計。董事亦須於應用會計政策時作出判斷。對過往財務資料而言屬重大之假設及估計所涉及的範圍，於過往財務資料附註5披露。

編製過往財務資料所應用的主要會計政策載於下文。

物業、廠房及設備

除在建工程外，物業、廠房及設備乃以成本減累計折舊及累計減值虧損列賬。物業、廠房及設備項目的成本包括其購買價及將資產運抵指定地點並使其達到預定可使用狀態的任何直接應佔成本。

僅於與該項目有關之未來經濟利益有可能流入三利，且該項目成本能可靠計量時，則其後成本方會計入資產賬面值或確認為個別資產(按適用者)。所有其他維修及保養於其產生期間在損益內確認。

物業、廠房及設備的折舊以直線法按估計可使用年期使用足以撇銷其成本減其剩餘價值的比率計算。主要可使用年期如下：

	可使用年期	剩餘價值
建築物	20年	5%
機械及設備	5至10年	5%
辦公及其他設備	5年	5%
運輸工具	5年	5%

剩餘價值、可使用年期及折舊方法於各報告期末進行審查及調整(如適用)。

在建工程指興建中建築物(廠房及機器尚未安裝)，乃按成本扣除減值虧損列賬，並於相關資產可供使用時開始折舊。

生物資產

生物資產包括奶牛及肉牛。奶牛(分為成母牛、育成牛及犏牛)乃由三利餵養，作生產原料奶之用。肉牛乃由三利餵養供出售。

生物資產於初始確認時及報告期末按公平值減銷售費用計量，所得的任何收益或虧損於產生年度在損益內確認。銷售費用為出售資產直接應佔的增量費用，主要為運輸費用，不包括融資成本及所得稅。生物資產的公平值由專業評估師按其現時所處位置及狀況獨立釐定。

飼養成本及其他相關成本(包括飼養育成牛及犏牛所產生的折舊開支、水電成本及消耗物)會被資本化，直至育成牛及犏牛開始產奶。

其他無形資產

單獨收購的無形資產於初始確認時按成本計量。無形資產的可使用年期分為有限期或無限期。有限期的無形資產按可使用經濟年期後繼續攤銷，並於有跡象顯示無形資產可能出現減值時評估減值。有限可使用年期的無形資產的攤銷期及攤銷方法至少於每個財政年度末複核一次。

無固定可使用年期的無形資產個別地或按現金產生單位層面每年進行減值測試。該等無形資產不予攤銷。無固定年期的無形資產的可使用年期每年檢討，以確定無固定年期的評估是否仍具支持性。否則，可使用年期由無固定轉為固定的評估變動於往後入賬。

電腦軟件

電腦軟件按成本減任何減值虧損列賬，並於估計可使用年期5至10年按直線法攤銷。

租賃

凡資產擁有權帶來的絕大部分回報及風險仍歸於該公司(法定業權除外)的租賃乃列為融資租賃。於融資租賃開始時，租賃資產的成本乃按最低租賃付款的現值撥充資本，並連同反映購買及融資的承擔(不包括利息部分)記賬。

根據經營租賃預付的土地租賃款項首次以成本列賬，而隨後則按租期以直線法確認。

存貨

存貨乃按成本值與可變現淨值兩者的較低者入賬。成本以先進先出基準釐定。可變現淨值乃根據估計售價減估計完成及出售所產生的任何費用計算。

確認及終止確認金融工具

三利於成為工具合約條文的訂約方時於財務狀況表中確認金融資產及金融負債。

於收取資產現金流量的已訂約權利屆滿、三利轉讓資產擁有權的絕大部分風險及回報或三利並無轉讓亦無保留資產擁有權的絕大部分風險及回報，惟不保留資產的控制權時，終止確認金融資產。終止確認一項金融資產時，資產賬面值與已收代價總額之間的差額於損益內確認。

倘相關合約訂明的責任獲解除、撤銷或屆滿，則終止確認金融負債。已終止確認金融負債賬面值與已付代價之間的差額於損益內確認。

按攤銷成本列賬的金融資產

對於按攤銷成本列賬的金融資產，三利首先會個別評估個別重大的金融資產有否減值，或集體評估非個別重大的金融資產有否減值。倘三利釐定個別已評估金融資產(不論是否屬重大)並不存有減值的客觀證據，則會將有關三利資產納入一組具類似信貸風險特質的金融資產內，並集體進行減值評估。個別已進行減值評估並確認或持續確認減值虧損的資產，不會納入集體評估減值之列。

任何已識別的減值虧損金額按該資產賬面值與估計未來現金流量(不包括尚未產生的未來信貸虧損)現值的差額計量。估計未來現金流量的現值以金融資產的原實際利率(即初步確認時計算的實際利率)貼現。

該資產的賬面值透過使用撥備賬調低，而虧損於損益內確認。利息收入繼續就已調低賬面值按計量減值虧損時貼現未來現金流量所用的利率計量。貸款及應收款項連同任何相關撥備於日後並無實際收款可能而全部抵押品已變現或已轉移予三利時撤銷。包括從已減值金融資產賬面值撤銷自撥備賬扣除金額之其他標準。

倘估計減值虧損金額於其後期間因確認減值後發生的事件而增加或減少，先前已確認的減值虧損會透過調整撥備賬進行增減。倘其後收回撤銷款項，收回的款項則計入損益的其他開支。

預期信貸虧損的虧損撥備

三利就按攤銷成本列賬的金融資產的預期信貸虧損確認虧損撥備。預期信貸虧損為加權平均信貸虧損，並以發生違約風險的金額為加權數值。

於各報告期末，三利按相等於預期信貸虧損的金額計量金融工具的虧損撥備，而有關預期信貸虧損乃因所有可能於該涉及貿易應收款項的金融工具的預計年期內發生違約事件而導致（「永久預期信貸虧損」），或因該金融工具的信貸風險自初步確認以來大幅增加而導致。

倘於報告期末某項金融工具（貿易應收款項除外）的信貸風險自初步確認以來並無大幅增加，三利按相等於部分永久預期信貸虧損（即該金融工具可能於報告期後 12 個月內發生違約事件而導致的預期信貸虧損）的金額計量該金融工具的虧損撥備。

預期信貸虧損金額或旨在將報告期末的虧損撥備調整至所需金額而撥回的金額於損益確認為減值收益或虧損。

現金及現金等價物

就現金流量表而言，現金及現金等價物指銀行及庫存現金、於銀行及其他金融機構的活期存款，以及可即時兌換為已知金額現金、所涉價值變動風險不高的短期高流動性投資。現金及現金等價物的組成部分亦包括須按要求償還並構成三利之現金管理組成部分之銀行透支。

金融負債及權益工具

金融負債及權益工具乃根據所訂立的合約安排的實質內容以及在國際財務報告準則對金融負債及權益工具的定義予以分類。權益工具指任何可證明於三利經扣除其所有負債後於資產中擁有剩餘權益的合約。就特定類別的金融負債及權益工具而採納的會計政策載於下文。

貿易及其他應付款項

貿易及其他應付款項初步按公平值確認，其後則以實際利率法按攤銷成本計量，惟在貼現影響並不重大的情況下則以成本列賬。

借款

借款初步按公平值扣除所產生的交易成本確認，其後則以實際利率法按攤銷成本計量。

除非三利有權無條件將債務結算日期延遲至報告期後至少 12 個月，否則借款將被分類為流動負債。

權益工具

三利發行的權益工具按已收取的所得款項扣除直接發行成本入賬。

客戶合約收益

銷售收入參考常見業務慣例按客戶合約列明的代價計量，且不包括代表第三方收取的款項。倘合約規定客戶付款與轉移承諾產品或服務期間超過一年，代價須就重大融資組成部分的影響作出調整。

三利於透過將產品或服務的控制權轉讓予客戶而達成履約責任時確認銷售收入。視乎合約條款及該合約適用法例，履約責任可隨時間或於某一時間點達成。倘符合以下條件，履約責任須隨時間達成：

- 客戶同時接受及使用三利履約所提供的利益；
- 三利履約產生或增強一項於產生或增強時由客戶控制的資產；或
- 三利履約並無產生對三利而言具替代用途的資產，且三利對迄今完成的履約付款具有可執行權利。

倘履約責任隨時間達成，銷售收入參考達成該履約責任的進度確認，否則銷售收入於客戶取得產品或服務的控制權時的交付時間點確認。

其他收入

利息收入以實際利率法確認。

僱員福利

(a) 退休金責任

三利須參加由中國政府營辦的定額供款退休計劃。三利須按支付僱員薪金的若干百分比向退休計劃作出供款。有關供款於根據退休計劃規則作出供款時於損益中扣除。僱主不得將已沒收的供款用於扣減其現有之供款水平。

(b) 離職福利

離職福利於三利不再能取消提供該等福利時及三利確認涉及支付離職福利的重組成本時(以較早者為準)確認。

借款成本

購買、建造或生產合資格資產(即須一段頗長時間達至其擬定用途或銷售用途的資產)的直接借款成本乃撥作該等資產的部分成本，直至資產大致上可以投入擬定用途或出售時為止。特定借款於撥作合資格資產的支出前用作短暫投資所賺取的投資收入，會從合資格撥作資本的借款成本中扣除。

就於一般情況及用作取得合資格資產而借入之資金而言，合資格撥充資本之借款成本金額乃採用該資產開支之資本化率計算。資本化率為三利於期內尚未償還借款(就取得合資格資產而借入之特定借款除外)適用之加權平均借款成本。

所有其他借款成本均於產生期間在損益內確認。

稅項

所得稅指即期稅項及遞延稅項的總和。

現時應付稅項乃按年度應課稅溢利計算。應課稅溢利與於損益內所確認的溢利不同，乃由於前者不包括在其他年度應課稅或可扣減收入或開支項目，且不包括永遠毋須課稅或不可扣稅的項目。三利的即期稅項負債乃按報告期末已實行或大致上已實行的稅率計算。

遞延稅項就過往財務資料中的資產及負債賬面值與計算應課稅溢利所使用的相應稅基的差額予以確認。遞延稅項負債一般就所有應課稅暫時差額確認，而遞延稅項資產乃按可能出現可利用可扣稅暫時差額、未動用稅項虧損或未動用稅項回撥的應課稅溢利時確認。倘暫時差額由初步確認一項不影響應課稅溢利或會計溢利的交易所涉及的其他資產及負債產生，則毋須確認有關資產及負債。

遞延稅項負債就於附屬公司的投資產生應課稅暫時差額予以確認，惟三利可控制暫時差額的撥回及暫時差額可能不會在可預見將來撥回則另作別論。

遞延稅項資產的賬面值乃於各報告期末進行審閱，並在不可能有足夠應課稅溢利可用以收回全部或部分資產時予以扣減。

遞延稅項乃根據於報告期末已實施或已大致實施的稅率，按清償負債或變現資產的期間預期適用的稅率計算。遞延稅項於損益內確認，惟在遞延稅項與在其他全面收益或直接在權益中確認的項目有關的情況下，遞延稅項亦會在其他全面收益或直接在權益中確認。

遞延稅項資產及負債計量反映三利預期於報告期末收回其資產或清償其負債的賬面值所產生的稅務結果。

倘擁有可依法執行的權利可將即期稅項資產與即期稅項負債抵銷，且遞延稅項資產及遞延稅項負債與同一稅務機關對其徵收的所得稅有關及三利擬按淨額基準結算即期稅項資產及負債，則遞延稅項資產及遞延稅項負債可予抵銷。

政府補貼

倘能合理肯定能收到政府補貼及遵循補貼附帶的所有條款，政府補貼會按公平值確認。倘有關補貼乃與一項開支項目有關，則補貼於擬用作補償的成本支出期間按系統基準確認為收入。

關聯方

關聯方與三利有關連的人士或實體。

(A) 倘屬以下人士，則該人士或其家族近親成員與三利有關連：

- (i) 控制或共同控制三利；
- (ii) 對三利有重大影響力；或
- (iii) 擔任三利或其母公司的主要管理層成員。

(B) 倘符合下列任何條件，即該實體與三利有關連：

- (i) 該實體與三利屬同一集團的成員公司(即各母公司、附屬公司及同系附屬公司彼此間有關連)。
- (ii) 一個實體為另一個實體的聯營公司或合營公司(或另一個實體為某集團旗下聯營公司或合營公司的成員公司)。
- (iii) 兩個實體均為同一第三方的合營公司。

- (iv) 一個實體為第三方實體的合營公司，而另一個實體為該第三方實體的聯營公司。
- (v) 該實體是以三利或其關連實體的僱員為受益人的離職後福利計劃。倘三利本身即為該計劃，則提供資助的僱主亦與三利有關連。
- (vi) 該實體受(A)項所識別人土控制或共同控制。
- (vii) (A)(i)項所識別人土對該實體有重大影響力或屬該實體(或該實體母公司)的主要管理層成員。
- (viii) 該實體或其任何集團成員公司提供主要管理人員服務予三利或其母公司。

資產減值

於各報告期末，三利審閱其有形及無形資產(應收款項除外)的賬面值，以釐定有否任何跡象顯示該等資產出現減值虧損。倘存在任何有關跡象，則估計資產的可收回金額以釐定減值虧損的程度。倘無法估計個別資產的可收回金額，三利將會估計該資產所屬的現金產生單位的可收回金額。

可收回金額是指公平值減出售成本或減使用價值，以較高者為準。於評估使用價值時，估計日後現金流量乃按稅前貼現率貼現至其現值。稅前貼現率反映當時市場對貨幣時間值的評估及該資產的特有風險。

倘估計資產或現金產生單位的可收回金額低於其賬面值，則資產或現金產生單位的賬面值將調低至其可收回金額。減值虧損即時於損益內確認，除非有關資產按重估金額列賬，在此情況下，減值虧損會被視為重估減值。

倘減值虧損於其後撥回，資產或現金產生單位的賬面值調高至其經修訂的估計可收回金額，惟調高後的賬面值不得超過倘該資產或現金產生單位在過往年度並無確認減值虧損時原應釐定的賬面值(扣除攤銷或折舊)。減值虧損的撥回即時於損益內確認，除非有關資產按重估金額列賬，在此情況下，所撥回的減值虧損會被視為重估增值。

撥備及或有負債

當三利因已發生的事件須承擔現有法定或推定責任，而履行責任有可能導致經濟利益流出，在有可靠估計的情況下，須對該等不確定時間或金額的負債確認撥備。倘貨幣的時間價值重大，則撥備須按預期用於履行有關責任所需的支出的現值列賬。

倘導致經濟利益流出的可能性偏低或有關金額無法可靠估計，則有關責任須披露為或有負債，除非其導致經濟利益流出的可能性極低則另作別論。潛在責任僅能以一個或數個未來事項會否發生予以證實，除非其導致經濟利益流出的可能性極低，否則有關責任亦須披露為或有負債。

報告期後事項

提供有關三利於報告期末狀況的額外資料或所提供的額外資料指出持續經營的假設並不適當之報告期後事項均屬於調整事項，須於過往財務資料內反映。倘並非屬調整事項的報告期後事項屬重大，則須於過往財務資料附註中披露。

5. 重大判斷及主要估計

主要估計不確定因素來源

下文載述因有關期間末存在重大風險極可能導致須對下一個財政年度的資產及負債賬面值作出重大調整而作出有關未來及其他主要估計不確定因素來源的主要假設。

(a) 生物資產的公平值

三利的生物資產乃按公平值減銷售費用估值。生物資產的公平值乃根據於各年末的市場定價並參考物種、年齡、成長狀況、所產生的成本及預期產奶量作出調整以反映生物資產的不同特性及／或生長階段後釐定；或倘未能獲得市場定價，則根據生物資產的預期淨現金流量按現行市場釐定利率貼現的現值釐定。估計的任何變動均可能會對生物資產的公平值造成重大影響。獨立合資格專業評估師及管理層定期審閱假設及估計以識別生物資產公平值的任何重大變動。進一步詳情載列於過往財務資料附註7及16內。

(b) 應收款項減值

管理層會就債務人未能支付所需款項產生的估計虧損評估呆賬。管理層根據個別應收款項結餘的可收回性評估、客戶信譽及過往撇銷經驗作出估計。倘若債務人的財務狀況惡化，實際撇銷將會較估計撇銷為高。

(c) 存貨減值

管理層根據產成品的整體預計售價、製成產成品的估計費用及所需的估計銷售費用估計存貨之可變現淨值。倘若存貨的成本值高於可變現淨值，存貨的賬面值將撇減至成本以下，即可變現淨值。倘若管理層估計發生變更，則有關存貨價值下降的撥備將於損益內確認。

(d) 物業、廠房及設備與折舊

三利就其物業、廠房及設備釐定估計可使用年期、剩餘價值及相關折舊開支。該估計乃根據性質及功能相似的物業、廠房及設備的實際可使用年期及剩餘價值的過往經驗而作出。倘可使用年期及剩餘價值與原先估計者不同，三利將修訂折舊開支或將撇銷或撇減技術上已過時或已廢棄或已出售的非策略性資產。

6. 財務風險管理

三利業務使其面對多項財務風險：外幣風險、信貸風險、流動資金風險及利率風險。三利的整體風險管理計劃專注於金融市場無法預測的特性，並尋求盡量減少對三利財務表現造成的潛在不利影響。

(a) 外幣風險

由於三利大部分業務交易、資產及負債主要以人民幣計值，故其所承受的外幣風險極低。三利目前並無就外幣交易、資產及負債設立外幣對沖政策。三利將會密切監察外幣風險並在有需要時考慮對沖重大外幣風險。

(b) 信貸風險

計入財務狀況表的銀行及現金結餘以及貿易及其他應收款項的賬面值指三利就其金融資產所面對的最大信貸風險。

附錄二 K 巴彥淖爾市聖牧三利牧業有限公司的會計師報告

三利面臨重大集中的信貸風險。三利僅與獲認同及信譽良好的第三方及直接控股公司進行交易。根據三利的政策，凡有意以信貸形式交易的客戶，均須通過信貸審查。此外，應收款項結餘會持續受到監察，且三利所面對的壞賬風險並不重大。

由於對手方為信譽昭著的銀行，銀行及現金結餘的信貸風險有限。

三利比較金融資產於報告日期的違約風險與於初始確認日期的違約風險，以評估金融資產的信貸風險有否於各報告期內按持續基準大幅增加。三利亦考慮所得合理及有理據支持的前瞻性資料，尤其包括使用下列資料：

- 內部信貸評級；
- 外部信貸評級(如有)；
- 預期導致借款方履行責任能力出現重大變動的業務、財務或經濟狀況的實際或預期重大不利變動；
- 借款方經營業績的實際或預期重大變動；
- 同一借款方的其他金融工具之信貸風險顯著增加；
- 抵押品價值或擔保或信貸提升措施的質素的重大變動；及
- 借款方預期表現及行為的重大變動，包括借款方的付款狀況變動。

倘債務人的合約付款逾期超過90日，則假定信貸風險大幅增加。當對手方無法於合約付款到期時90日內支付款項，則金融資產出現違約。

金融資產於合理預期無法收回(例如債務人無法與三利達成還款計劃)時撇銷。倘債務人於逾期後360日未能作出合約付款，三利通常會撇銷有關應收款項。倘應收款項被撇銷，則三利(在實際可行及符合經濟效益的情況下)繼續採取強制行動試圖收回到期應收款項。

(c) 流動資金風險

三利設有政策為定期監察現時及預期流動資金需求，以確保維持充足現金儲備，滿足其短期及長期流動資金需求。三利的所有金融負債均於一年內到期。

(d) 利率風險

由於三利概無重大計息資產及負債，其經營現金流量大部分獨立於市場利率的變動。

(e) 金融工具類別

	於十二月三十一日		
	二零一六年 人民幣千元	二零一七年 人民幣千元	二零一八年 人民幣千元
金融資產：			
按攤銷成本列賬的金融資產 (包括現金及現金等價物)	<u>32,024</u>	<u>32,950</u>	<u>20,664</u>
金融負債：			
按攤銷成本列賬的金融負債	<u>40,805</u>	<u>43,341</u>	<u>26,950</u>

(f) 公平值

於財務狀況表所反映的三利金融資產及金融負債的賬面值與其各自的公平值相若。

7. 公平值計量

公平值為市場參與者間於計量日期進行的有序交易中，出售資產所收取或轉讓負債所支付之價格。以下披露的公平值計量使用公平值等級，將用以計量公平值的估值方法的參考值分為三個等級：

- 第一級 — 基於相同資產或負債於活躍市場中所報未調整價格
- 第二級 — 基於可直接或間接觀察到的所有參考值(對記錄的公平值有重大影響)的估值方法
- 第三級 — 基於不可觀察到市場數據的任何參考值(不可觀察參考值)(對記錄的公平值有重大影響)的估值方法

附錄二 K 巴彥淖爾市聖牧三利牧業有限公司的會計師報告

(a) 於十二月三十一日的公平值等級披露

	使用以下參考值的公平值計量：			
	第一級	第二級	第三級	總計
	人民幣千元	人民幣千元	人民幣千元	人民幣千元
經常性公平值計量：				
於二零一八年十二月三十一日	<u>—</u>	<u>—</u>	<u>63,477</u>	<u>63,477</u>
於二零一七年十二月三十一日	<u>—</u>	<u>—</u>	<u>104,147</u>	<u>104,147</u>
於二零一六年十二月三十一日	<u>—</u>	<u>—</u>	<u>96,557</u>	<u>96,557</u>

截至二零一六年、二零一七年及二零一八年十二月三十一日止年度，第一級與第二級之間並無轉移，或轉入或轉出第三級。三利的政策為於發生轉移的有關期間結束時確認公平值等級之間的轉移。

(b) 於十二月三十一日三利所採用的估值程序及公平值計量所採用的估值方法及參考值的披露：

三利的財務總監負責就財務報告進行所需的資產及負債的公平值計量(包括第三級公平值計量)。財務總監就此等公平值計量直接向董事匯報。財務總監與董事每年至少兩次討論估值程序及結果。

截至二零一六年、二零一七年及二零一八年十二月三十一日止年度，三利已委聘獨立估值師仲量聯行企業評估及諮詢有限公司(「仲量聯行」)釐定生物資產的公平值。

於損益內確認的收益或虧損總額(包括於報告期末持有資產的收益或虧損總額)於生物資產公平值減銷售費用之變動產生的虧損內呈列。

附錄二 K 巴彥淖爾市聖牧三利牧業有限公司的會計師報告

第三級公平值計量所採用的關鍵不可觀察參考值主要為：

類型	估值方法及關鍵參考值	重大不可觀察參考值	關鍵不可觀察參考值與公平值計量之間的相互關係
犢牛及育成牛	<p>於各報告日期前6個月內購買的育成牛的公平值乃加上由採購日期起至報告日期之間的飼養成本而予以調整。</p> <p>就犢牛及其餘育成牛而言，14個月大的育成牛的公平值參考交投活躍市場的市價釐定。</p> <p>超過14個月大的育成牛的公平值按加上將育成牛從14個月大餵養至各自特定年齡所需的飼養成本，再加上估計飼養者所要求的利潤釐定。</p> <p>小於14個月大的育成牛的公平值及犢牛的公平值乃按分包將育成牛或犢牛從各自特定年齡餵養至14個月大所需的飼養成本及飼養者所要求的利潤釐定。</p>	<p>14個月大的育成牛的平均市價：二零一八年為人民幣18,500元、二零一七年為人民幣19,700元及二零一六年為人民幣20,500元</p>	<p>市價增加時，估計公平值增加。</p>
成母牛	<p>成母牛的公平值乃使用多期超額盈利法釐定，該方法乃根據該等成母牛將產生的貼現未來現金流釐定。</p>	<p>就成母牛的數量而言，假設現有成母牛數目於預測期間按若干淘汰率由於自然或非自然因素(包括疾病、難產、低產奶量或全部哺乳期結束)而於年末減少，估計整體淘汰率將隨著哺乳期數目增加而上升逾18%至100%。</p>	<p>估計淘汰率上升時，估計公平值減少。</p>

類型	估值方法及關鍵參考值	重大不可觀察參考值	關鍵不可觀察參考值與公平值計量之間的相互關係
	根據過往數據估計，胎間距(包括乾奶期及間歇期)假設為400天(每頭成母牛將每隔400天誕下一頭犢牛)。此400天期間在此估值中為一個泌奶周期。	每頭成母牛最多可經歷六至七個哺乳期。二零一八年的估計每個哺乳期內每頭平均原料奶產量介乎10.0噸至11.2噸、二零一七年介乎9.9噸至11.3噸及二零一六年介乎9.1噸至10.8噸，視乎哺乳期的次數及個體健康狀況而定。	估計原料奶產量增加時，估計公平值增加。
		二零一八年每千克原料奶的估計飼養成本為人民幣2.06元、二零一七年為人民幣2.22元及二零一六年為人民幣2.30元。	每千克原料奶的估計飼養成本上漲時，估計公平值減少。
		二零一八年的估計本地未來每噸原料奶市價為人民幣3,750元、二零一七年為人民幣4,700元及二零一六年為每噸人民幣5,000元。	估計未來本地原料奶市價上漲時，估計公平值增加。
		使用資本資產定價模型計算，二零一八年的貼現率為14.00%、二零一七年為14.00%及二零一六年為14.00%。	貼現率提高時，估計公平值減少。

8. 銷售收入

銷售收入指銷售原料奶基於所售貨品的發票淨值，減去退貨撥備及貿易折扣後的數額。銷售收入確認的所有時間為於一個時間點。

9. 其他收入

	截至十二月三十一日止年度		
	二零一六年 人民幣千元	二零一七年 人民幣千元	二零一八年 人民幣千元
政府補貼	—	—	380
雜項收入	—	3	7
利息收入	7	2	9
	<u>7</u>	<u>5</u>	<u>396</u>

10. 分部資料

三利的經營分部為於中國的奶牛養殖業務。由於該分部為三利僅有的經營分部，概無呈列有關分部的進一步分析。

三利的經營及營運資產主要位於中國。因此，概無呈列地區分部資料。

於有關期間為三利貢獻10%以上銷售收入的單一客戶或一組受共同控制客戶如下：

	截至十二月三十一日止年度		
	二零一六年 人民幣千元	二零一七年 人民幣千元	二零一八年 人民幣千元
客戶 A	98,844	62,696	17,186
客戶 B*	<u>2,167</u>	<u>18,454</u>	<u>36,583</u>

* 於截至二零一六年十二月三十一日止年度，客戶 B 並未為三利貢獻10%以上銷售收入，所顯示數字僅供比較之用。

11. 所得稅開支

根據《中華人民共和國企業所得稅法》(「企業所得稅法」)，三利來自農業活動(如奶牛養殖)的收入豁免繳納所得稅。

所得稅開支與除稅前溢利／(虧損)乘以中國企業所得稅率的調整過程如下：

	截至十二月三十一日止年度		
	二零一六年 人民幣千元	二零一七年 人民幣千元	二零一八年 人民幣千元
除稅前溢利／(虧損)	<u>62,872</u>	<u>23,903</u>	<u>(41,240)</u>
按國內所得稅稅率25%計算的稅項	15,718	5,976	(10,310)
毋須課稅收入	(27,584)	(20,289)	(14,751)
不可扣稅開支，淨額	<u>11,866</u>	<u>14,313</u>	<u>25,061</u>
所得稅開支	<u>—</u>	<u>—</u>	<u>—</u>

12. 年內溢利／(虧損)

三利於有關期間的溢利／(虧損)已扣除／(計入)下列各項：

	截至十二月三十一日止年度		
	二零一六年	二零一七年	二零一八年
	人民幣千元	人民幣千元	人民幣千元
生物資產公平值減銷售費用之變動			
產生的(收益)／虧損	(9,317)	10,660	47,185
物業、廠房及設備折舊	2,409	3,003	3,172
預付土地租賃款攤銷	18	36	36
其他無形資產攤銷	7	9	9
核數師薪酬	—	—	—
董事薪酬	—	—	—
僱員福利開支			
—工資、薪金、花紅及津貼	5,361	5,319	4,804
—其他社會保險及福利	219	233	170
—退休金計劃供款	114	127	147
	<u>5,694</u>	<u>5,679</u>	<u>5,121</u>

13. 股息

	截至十二月三十一日止年度		
	二零一六年	二零一七年	二零一八年
	人民幣千元	人民幣千元	人民幣千元
宣派及支付末期股息	<u>—</u>	<u>21,000</u>	<u>—</u>

14. 物業、廠房及設備

	建築物 人民幣千元	機器及設備 人民幣千元	辦公及 其他設備 人民幣千元	運輸工具 人民幣千元	在建工程 人民幣千元	總計 人民幣千元
原值						
於二零一六年一月一日	25,868	10,469	125	86	3,938	40,486
添置	—	172	268	—	8,744	9,184
轉讓	8,981	—	286	—	(9,267)	—
於二零一六年十二月三十一日 及二零一七年一月一日	34,849	10,641	679	86	3,415	49,670
添置	—	635	78	112	763	1,588
轉讓	3,444	—	62	—	(3,506)	—
出售	—	(9)	—	(86)	—	(95)
於二零一七年十二月三十一日 及二零一八年一月一日	38,293	11,267	819	112	672	51,163
添置	521	75	4	—	1,237	1,837
轉讓	1,898	—	—	—	(1,898)	—
於二零一八年十二月三十一日	40,712	11,342	823	112	11	53,000
累計折舊						
於二零一六年一月一日	1,006	822	39	22	—	1,889
年內支出	1,289	1,038	66	16	—	2,409
於二零一六年十二月三十一日 及二零一七年一月一日	2,295	1,860	105	38	—	4,298
年內支出	1,756	1,085	146	16	—	3,003
出售	—	(1)	—	(40)	—	(41)
於二零一七年十二月三十一日 及二零一八年一月一日	4,051	2,944	251	14	—	7,260
年內支出	1,854	1,139	158	21	—	3,172
於二零一八年十二月三十一日	5,905	4,083	409	35	—	10,432
賬面值						
於二零一八年十二月三十一日	34,807	7,259	414	77	11	42,568
於二零一七年十二月三十一日	34,242	8,323	568	98	672	43,903
於二零一六年十二月三十一日	32,554	8,781	574	48	3,415	45,372

15. 預付土地租賃款

	人民幣千元
<u>原值</u>	
於二零一六年一月一日	—
添置	516
	<hr/>
於二零一六年、二零一七年及二零一八年十二月三十一日	516
	<hr/>
<u>累計折舊</u>	
於二零一六年一月一日	—
年內攤銷撥備	18
	<hr/>
於二零一六年十二月三十一日及二零一七年一月一日	18
年內攤銷撥備	36
	<hr/>
於二零一七年十二月三十一日及二零一八年一月一日	54
年內攤銷撥備	36
	<hr/>
於二零一八年十二月三十一日	90
	<hr/>
<u>賬面值</u>	
於二零一八年十二月三十一日	426
	<hr/> <hr/>
於二零一七年十二月三十一日	462
	<hr/> <hr/>
於二零一六年十二月三十一日	498
	<hr/> <hr/>

16. 生物資產

三利的生物資產主要包括持作生產原料奶的奶牛。

三利於二零一六年、二零一七年及二零一八年十二月三十一日擁有的生物資產數量顯示如下。三利的生物資產包括肉牛、成母牛、育成牛及犢牛。育成牛及犢牛為未產過犢牛的奶牛。

	於十二月三十一日		
	二零一六年	二零一七年	二零一八年
	頭	頭	頭
育成牛及犢牛	650	749	998
成母牛	1,980	2,116	1,765
肉牛	—	341	5
	<u>2,630</u>	<u>3,206</u>	<u>2,768</u>

一般而言，育成牛在約14個月大時受精。成功受精約9個月後，犢牛出生，而奶牛開始生產原料奶並開始哺乳期。此時育成牛將轉入成母牛群。成母牛在約60天的乾奶期前一般產奶約305天。新出生的公犢牛將被出售，而母犢牛在餵養六個月後轉入育成牛群。肉牛在飼養3至6個月後出售獲利。出售生物資產並不是本集團的主要業務，故該所得不計作銷售收入。

三利面對下文所述其持作生產原料奶的奶牛的多種風險。

(i) 監管及環境風險

三利須遵守其進行種植所在地點的法律及法規。三利已制定旨在遵守當地環境及其他法律的環境政策及程序。管理層進行定期審查以識別環境風險，並確保所制定的制度足以管理該等風險。

(ii) 氣候、疾病及其他自然風險

三利的生物資產面對來自氣候變化、疾病及其他自然力量的破壞的風險。三利已制定大量措施監控並減輕該等風險，包括定期檢查、疾病控制、調查以及保險。

附錄二 K 巴彥淖爾市聖牧三利牧業有限公司的會計師報告

三利要承受乳製品價格變動帶來的公平值風險。三利董事認為，三利並無可用的衍生工具或其他可以訂立的合約用於管理乳製品價格下跌的風險。

於年末三利的生物資產價值為：

	育成牛及			總計
	犏牛	成母牛	肉牛	
	人民幣千元	人民幣千元	人民幣千元	人民幣千元
於二零一六年一月一日	16,486	62,431	—	78,917
增加	10,635	—	—	10,635
飼喂增加(飼養成本及其他)	11,313	—	—	11,313
轉群	(20,554)	20,554	—	—
因出售減少	(8,912)	(4,713)	—	(13,625)
公平值變動減銷售費用產生的收益	2,493	6,824	—	9,317
於二零一六年十二月三十一日及 二零一七年一月一日	11,461	85,096	—	96,557
增加	16,896	—	—	16,896
飼喂增加(飼養成本及其他)	14,135	—	3,439	17,574
轉群	(18,264)	18,245	19	—
因出售減少	(7,975)	(8,245)	—	(16,220)
公平值變動減銷售費用產生的虧損	(1,695)	(7,208)	(1,757)	(10,660)
於二零一七年十二月三十一日及 二零一八年一月一日	14,558	87,888	1,701	104,147
增加	10,775	1,179	—	11,954
飼喂增加(飼養成本及其他)	7,863	—	3,266	11,129
轉群	(9,514)	9,514	—	—
因出售減少	(3,884)	(7,940)	(4,744)	(16,568)
公平值變動減銷售費用產生的虧損	(1,198)	(45,805)	(182)	(47,185)
於二零一八年十二月三十一日	18,600	44,836	41	63,477

附錄二 K 巴彥淖爾市聖牧三利牧業有限公司的會計師報告

三利在中國的生物資產乃由仲量聯行獨立估值，而仲量聯行乃為與三利並無關聯的獨立合資格專業評估師，擁有適當的資格並於估值生物資產方面具有近期經驗。

生物資產公平值計量的詳情披露於過往財務資料附註7。

17. 其他無形資產

	電腦軟件 人民幣千元
<u>原值</u>	
於二零一六年一月一日	72
添置	7
	<hr/>
於二零一六年、二零一七年及二零一八年十二月三十一日	79
	<hr/>
<u>累計折舊</u>	
於二零一六年一月一日	12
年內攤銷撥備	7
	<hr/>
於二零一六年十二月三十一日及二零一七年一月一日	19
年內攤銷撥備	9
	<hr/>
於二零一七年十二月三十一日及二零一八年一月一日	28
年內攤銷撥備	9
	<hr/>
於二零一八年十二月三十一日	37
	<hr/>
<u>賬面值</u>	
於二零一八年十二月三十一日	42
	<hr/> <hr/>
於二零一七年十二月三十一日	51
	<hr/> <hr/>
於二零一六年十二月三十一日	60
	<hr/> <hr/>

18. 存貨

	於十二月三十一日		
	二零一六年 人民幣千元	二零一七年 人民幣千元	二零一八年 人民幣千元
易耗品	530	518	620
原材料	22,012	20,283	16,816
	<u>22,542</u>	<u>20,801</u>	<u>17,436</u>

19. 貿易應收款項

	於十二月三十一日		
	二零一六年 人民幣千元	二零一七年 人民幣千元	二零一八年 人民幣千元
貿易應收款項	<u>—</u>	<u>32,552</u>	<u>9,908</u>

三利一般給予客戶一定信用額度或提供信用期(可於若干情況下調整)。三利密切監控逾期結餘。三利並無就其貿易應收款項持有任何抵押品或作出其他信用升級。該貿易應收款項及應收票據並無計息。

於報告期末經扣除撥備的貿易應收款項及應收票據按發票日期的賬齡分析如下：

	於十二月三十一日		
	二零一六年 人民幣千元	二零一七年 人民幣千元	二零一八年 人民幣千元
3個月內	—	15,624	9,908
4至6個月	—	5,296	—
7至12個月	—	11,632	—
	<u>—</u>	<u>32,552</u>	<u>9,908</u>

附錄二 K 巴彥淖爾市聖牧三利牧業有限公司的會計師報告

三利應用國際財務報告準則第9號項下的簡易方法就所有貿易應收款項使用預期虧損撥備期限計算預期信貸虧損。為計算預期信貸虧損，貿易應收款項已根據共享信貸風險特徵及逾期日數分類。預期信貸虧損亦包含前瞻性資料。

	即期	逾期 30 日	逾期 60 日	逾期 80 日	總計
於二零一八年十二月三十一日					
加權平均預期虧損率	0%	0%	0%	0%	0%
應收金額(人民幣千元)	9,908	—	—	—	9,908
虧損撥備(人民幣千元)	—	—	—	—	—
於二零一七年十二月三十一日					
加權平均預期虧損率	0%	0%	0%	0%	0%
應收金額(人民幣千元)	15,624	5,296	11,632	—	32,552
虧損撥備(人民幣千元)	—	—	—	—	—
於二零一六年十二月三十一日					
加權平均預期虧損率	0%	0%	0%	0%	0%
應收金額(人民幣千元)	—	—	—	—	—
虧損撥備(人民幣千元)	—	—	—	—	—

20. 預付款項、按金及其他應收款項

	於十二月三十一日		
	二零一六年 人民幣千元	二零一七年 人民幣千元	二零一八年 人民幣千元
預付款項	274	308	114
按金及其他應收款項	67	368	164
預付費用	175	257	628
	<u>516</u>	<u>933</u>	<u>906</u>

上述資產概無逾期或減值。上述結餘所包括的金融資產與並無近期拖欠記錄的應收款項有關。

21. 應收直接控股公司款項／應收同系附屬公司款項／應付同系附屬公司款項

該等款項為免息、無抵押及須按要求償還。

22. 銀行及現金結餘

人民幣不能自由轉換為其他貨幣。然而，根據中國內地《外匯管理條例》及《結匯、售匯及付匯管理規定》，三利可透過獲授權經營外匯業務的銀行將人民幣兌換成其他貨幣。

銀行存款按現行市場利率計息。銀行結餘乃存於近期並無違約記錄且信譽良好的銀行。

23. 貿易應付款項

三利貿易應付款項按發票日期的賬齡分析如下：

	於十二月三十一日		
	二零一六年 人民幣千元	二零一七年 人民幣千元	二零一八年 人民幣千元
3個月內	14,274	14,376	17,860
4至6個月	2,382	451	2,205
7至12個月	50	660	2,643
1年以上	299	331	1,013
	<u>17,005</u>	<u>15,818</u>	<u>23,721</u>

該等貿易應付款項並無計息，其還款期一般為90日。

24. 其他應付款項及預提費用

	於十二月三十一日		
	二零一六年	二零一七年	二零一八年
	人民幣千元	人民幣千元	人民幣千元
購買奶牛應付款項	—	—	8
企業所得稅外的應付稅項	13	13	9
應付第三方按金	20	84	80
應付薪金及福利	427	480	797
購買運輸服務應付款項	422	910	937
收購物業、廠房及設備的應付款項	7,785	846	1,239
其他	133	159	159
	<u>8,800</u>	<u>2,492</u>	<u>3,229</u>

25. 銀行借款

	於十二月三十一日		
	二零一六年	二零一七年	二零一八年
	人民幣千元	人民幣千元	人民幣千元
銀行借款—無抵押，於一年內	<u>15,000</u>	<u>15,000</u>	<u>—</u>
實際利率(%)	5.87%	5.66%	—

三利的直接控股公司已就銀行借款提供擔保。

26. 資本

	人民幣千元
於二零一六年一月一日、二零一六年、二零一七年及 二零一八年十二月三十一日	<u>42,000</u>

三利的資本管理目標為保障三利按持續基準經營的能力，並透過優化債務及權益結餘為股東帶來最大回報。

27. 現金流量表附註

(a) 下表列示三利年內融資活動產生的金融負債變動：

	銀行借款 人民幣千元	應付 同系附屬 公司款項 人民幣千元	總額 人民幣千元
於二零一六年一月一日	15,000	37,707	52,707
現金流量變動	—	(37,707)	(37,707)
於二零一六年十二月三十一日 及二零一七年一月一日	15,000	—	15,000
現金流量變動	—	10,031	10,031
於二零一七年十二月三十一日 及二零一八年一月一日	15,000	10,031	25,031
現金流量變動	(15,000)	(10,031)	(25,031)
於二零一八年十二月三十一日	—	—	—

b) 主要非現金交易

截至二零一七年十二月三十一日止年度，三利已宣派股息約人民幣13,650,000元，且已通過扣除應收直接控股公司款項結算。

28. 或有負債

於各有關期間末，三利並無任何重大或有負債。

29. 承擔

	於十二月三十一日		
	二零一六年 人民幣千元	二零一七年 人民幣千元	二零一八年 人民幣千元
已訂約但未撥備 建築物	7,036	2,165	—
廠房及設備	—	—	6
	7,036	2,165	6

30. 關聯方交易

(a) 三利的關聯方

董事認為以下實體為三利的關聯方：

關聯方名稱	與三利的關係
內蒙古聖牧高科牧業有限公司	直接控股公司
內蒙古內大聖牧高科牧業有限公司	同系附屬公司
內蒙古聖牧高科奶業有限公司	同系附屬公司
內蒙古聖牧控股有限公司	同系附屬公司
巴彥淖爾市聖牧七星牧業有限公司	同系附屬公司
巴彥淖爾市聖牧盤古牧業有限責任公司	同系附屬公司
呼和浩特市聖牧高科乳品有限公司	同系附屬公司
阿拉善盟聖牧高科乳品有限公司	同系附屬公司

附錄二 K 巴彥淖爾市聖牧三利牧業有限公司的會計師報告

	於十二月三十一日		
	二零一六年	二零一七年	二零一八年
	人民幣千元	人民幣千元	人民幣千元
貿易應收款項包括			
內蒙古聖牧高科奶業有限公司	—	28,942	—
阿拉善盟聖牧高科乳品有限公司	—	—	846
呼和浩特市聖牧高科乳品有限公司	—	648	—
	<u>—</u>	<u>29,590</u>	<u>846</u>
貿易應付款項包括			
內蒙古聖牧高科奶業有限公司	2,239	—	—
	<u>2,239</u>	<u>—</u>	<u>—</u>
應收／(應付)同系附屬公司款項			
內蒙古聖牧控股有限公司	4,291	(10,021)	10,069
巴彥淖爾市聖牧盤古牧業有限責任公司	42	—	—
巴彥淖爾市聖牧七星牧業有限公司	10	—	—
內蒙古內大聖牧高科牧業有限公司	252	(10)	—
	<u>4,595</u>	<u>(10,031)</u>	<u>10,069</u>

(b) 重大關聯方交易

除於過往財務資料其他地方所披露的關聯方結餘外，三利於有關期間與其關聯方有以下交易。

	截至十二月三十一日止年度		
	二零一六年 人民幣千元	二零一七年 人民幣千元	二零一八年 人民幣千元
向下列公司銷售牛奶			
內蒙古聖牧高科奶業有限公司	98,213	61,764	14,069
阿拉善盟聖牧高科乳品有限公司	—	—	846
呼和浩特市聖牧高科乳品有限公司	—	648	—
內蒙古聖牧控股有限公司	54	261	2,154
	<u> </u>	<u> </u>	<u> </u>
向下列公司銷售奶牛			
內蒙古聖牧控股有限公司	5,447	3,928	2,416
	<u> </u>	<u> </u>	<u> </u>
向下列公司購買飼料			
內蒙古聖牧高科奶業有限公司	2,239	667	1
	<u> </u>	<u> </u>	<u> </u>

31. 日後財務報表

三利並無就二零一八年十二月三十一日後的任何期間編製任何經審核財務報表。

附錄二 L 巴彥淖爾市聖牧沙金牧業有限公司的會計師報告

以下為獨立申報會計師中匯安達會計師事務所有限公司(香港執業會計師)發出之報告全文，以供載入本通函。



二零一九年三月十三日

就巴彥淖爾市聖牧沙金牧業有限公司之過往財務資料致中國聖牧有機奶業有限公司董事之會計師報告

緒言

吾等就第 II-L-4 至 II-L-39 頁所載巴彥淖爾市聖牧沙金牧業有限公司(「沙金」)之過往財務資料發出報告，過往財務資料包括沙金於二零一六年、二零一七年及二零一八年十二月三十一日之財務狀況表，以及截至二零一六年、二零一七年及二零一八年十二月三十一日止三個年度各年(「有關期間」)之損益及其他全面收益表、權益變動表及現金流量表，以及主要會計政策概要及其他解釋資料(統稱為「過往財務資料」)。過往財務資料構成本報告的組成部分，乃供載入 貴公司日期為二零一九年三月十三日內容有關建議透過收購聖牧沙草業有限公司 60% 股權及收購 BVI 2 100% 股權以收購沙金 35% 股權之投資通函而編製。

董事對過往財務資料之責任

沙金之董事須負責根據過往財務資料附註 2 所載的編製及呈列基準，編製可反映真實中肯意見之過往財務資料，並負責董事認為就編製過往財務資料而言屬必要之內部監控，以確保其不存在因欺詐或錯誤而導致之重大錯誤陳述。

申報會計師之責任

吾等之責任乃就過往財務資料發表意見，並向 閣下匯報。吾等根據香港會計師公會(「香港會計師公會」)頒佈的香港投資通函呈報聘用準則第 200 號「就投資通函內過往財務資料出具之會計師報告」開展工作。該準則規定吾等須遵守道德準則並規劃及執行工作，以合理確認過往財務資料是否不存在重大錯誤陳述。

附錄二 L 巴彥淖爾市聖牧沙金牧業有限公司的會計師報告

吾等之工作涉及執行情序以獲取與過往財務資料所載金額及披露資料有關之憑證。所選定的程序取決於申報會計師之判斷，包括評估因欺詐或錯誤而導致過往財務資料出現重大錯誤陳述之風險。於作出該等風險評估時，申報會計師會考慮實體根據過往財務資料附註2所載編製及呈列基準編製可反映真實中肯意見之過往財務資料之相關內部監控，以設計適用於若干情況之程序，惟並非就實體內部監控之成效發表意見。吾等之工作亦包括評估董事所採用的會計政策是否恰當及所作出的會計估計是否合理，以及評估過往財務資料之整體呈列方式。

吾等相信所獲得之憑證屬充分及恰當，足以為吾等之意見提供基礎。

意見

吾等認為，就會計師報告而言，根據過往財務資料附註2所載編製及呈列基準，過往財務資料真實中肯反映沙金於二零一六年、二零一七年及二零一八年十二月三十一日之財務狀況以及沙金於有關期間之財務表現及現金流量。

根據香港聯合交易所有限公司證券上市規則須予呈報之事項

調整

於編製過往財務資料時，概無對相關財務報表(定義見第II-L-3頁)作出調整。

中匯安達會計師事務所有限公司

執業會計師

彭漢忠

審計項目董事

執業牌照編號 P05988

香港，二零一九年三月十三日

沙金之過往財務資料

編製過往財務資料

下文所載的過往財務資料構成本會計師報告的組成部分。

巴彥淖爾市聖牧沙金牧業有限公司(「沙金」)為於二零一四年五月二十六日在中華人民共和國(「中國」)註冊成立的有限公司，從事奶牛養殖業務。

沙金已採納十二月三十一日為財政年度年結日。

沙金於截至二零一六年及二零一七年十二月三十一日止兩個年度各年之法定財務報表已根據適用於在中國成立之公司之相關會計原則及財務規例編製。沙金於截至二零一六年及二零一七年十二月三十一日止年度之法定財務報表由中國註冊執業會計師內蒙古勝途會計師事務所(普通合夥)進行審計。

沙金之董事已根據國際會計準則理事會頒佈的國際財務報告準則(「國際財務報告準則」)編製沙金於有關期間之財務報表(「相關財務報表」)。吾等已根據香港會計師公會頒佈的香港審計準則就相關財務報表進行獨立審計。

除另有指明外，過往財務資料以人民幣(「人民幣」)呈列，所有金額已約整至最接近的千位數(人民幣千元)。

損益及其他全面收益表

	附註	截至十二月三十一日止年度		
		二零一六年 人民幣千元	二零一七年 人民幣千元	二零一八年 人民幣千元
銷售收入	8	70,910	138,309	113,922
銷售成本		(32,729)	(63,070)	(69,302)
毛利		38,181	75,239	44,620
其他收入	9	4	4	521
生物資產公平值減銷售費用之 變動產生的收益／(虧損)	16	38,654	(9,107)	(40,613)
銷售及分銷開支		(813)	(1,705)	(1,385)
行政及其他經營開支		(1,374)	(1,461)	(1,378)
融資成本		(215)	—	(2)
其他開支		(2)	(14)	—
除稅前溢利		74,435	62,956	1,763
所得稅開支	11	—	—	—
年內溢利及全面收益總額	12	<u>74,435</u>	<u>62,956</u>	<u>1,763</u>

附錄二 L 巴彥淖爾市聖牧沙金牧業有限公司的會計師報告

財務狀況表

	附註	於十二月三十一日		
		二零一六年 人民幣千元	二零一七年 人民幣千元	二零一八年 人民幣千元
非流動資產				
物業、廠房及設備	14	63,283	73,571	69,161
預付土地租賃款	15	443	410	377
生物資產	16	140,678	155,922	129,248
其他無形資產	17	68	61	53
		204,472	229,964	198,839
流動資產				
存貨	18	24,816	28,361	25,099
生物資產	16	—	1,303	472
貿易應收款項	19	4,765	50,139	13,956
預付款項、按金及其他應收款項	20	908	1,129	1,360
應收同系附屬公司款項	21	5,443	—	1,216
銀行及現金結餘	22	16,095	161	4,419
		52,027	81,093	46,522
流動負債				
貿易應付款項	23	22,205	23,675	20,978
其他應付款項及預提費用	24	8,828	8,514	4,027
合約負債		16	105	107
應付直接控股公司款項	21	22,528	—	—
應付同系附屬公司款項	21	71,166	95,051	34,774
		124,743	127,345	59,886
淨流動負債		(72,716)	(46,252)	(13,364)
淨資產		131,756	183,712	185,475
資產及儲備				
資本	25	62,000	62,000	62,000
儲備		69,756	121,712	123,475
權益總額		131,756	183,712	185,475

權益變動表

	資本	法定盈餘 儲備 (附註 i)	(累計虧損) ／保留盈利	總計
	人民幣千元	人民幣千元	人民幣千元	人民幣千元
於二零一六年一月一日	44,000	—	(4,679)	39,321
注資	18,000	—	—	18,000
轉撥自保留盈利	—	7,444	(7,444)	—
年內溢利及全面收益總額	—	—	74,435	74,435
於二零一六年十二月三十一日及 二零一七年一月一日	62,000	7,444	62,312	131,756
轉撥自保留盈利	—	6,296	(6,296)	—
已宣派及已派付股息	—	—	(11,000)	(11,000)
年內溢利及全面收益總額	—	—	62,956	62,956
於二零一七年十二月三十一日及 二零一八年一月一日	62,000	13,740	107,972	183,712
轉撥自保留盈利	—	176	(176)	—
年內溢利及全面收益總額	—	—	1,763	1,763
於二零一八年十二月三十一日	<u>62,000</u>	<u>13,916</u>	<u>109,559</u>	<u>185,475</u>

附註：

- i) 根據中國相關法律及沙金組織章程細則，沙金須設立若干不可分派的法定儲備。法定盈餘儲備僅可在有關權力機構批准的情況下用於預定用途。

現金流量表

	截至十二月三十一日止年度		
	二零一六年 人民幣千元	二零一七年 人民幣千元	二零一八年 人民幣千元
經營活動所得現金流量			
除稅前溢利	74,435	62,956	1,763
調整：			
生物資產公平值減銷售費用之變動產生的 (收益)／虧損	(38,654)	9,107	40,613
利息收入	(4)	(4)	(3)
融資成本	215	—	2
物業、廠房及設備折舊	1,541	4,074	4,821
預付土地租賃款攤銷	16	33	33
其他無形資產攤銷	7	7	8
營運資產變動前的經營溢利	37,556	76,173	47,237
存貨變動	(13,306)	(3,545)	3,262
貿易應收款項變動	(4,765)	(45,374)	36,183
預付款項、按金及其他應收款項變動	(404)	(221)	(231)
貿易應付款項變動	15,145	1,470	(2,697)
合約負債變動	16	89	2
其他應付款項及預提費用變動	(4,500)	(5)	71
經營活動所得現金淨額	29,742	28,587	83,827
投資活動所得現金流量			
已收利息	4	4	3
購買物業、廠房及設備	(21,160)	(14,686)	(4,969)
預付土地租賃款付款	(459)	—	—
購買其他無形資產	(7)	—	—
購買生物資產	(62,196)	(55,388)	(36,907)
出售生物資產所得款項	17,521	29,734	23,799
出售物業、廠房及設備所得款項	2	15	—
直接控股公司還款／(墊款予直接控股公司)	6,900	(7,150)	—
同系附屬公司還款／(墊款予同系附屬公司)	32,231	5,443	(1,216)
投資活動所用現金淨額	(27,164)	(42,028)	(19,290)

附錄二 L 巴彥淖爾市聖牧沙金牧業有限公司的會計師報告

	截至十二月三十一日止年度		
	二零一六年	二零一七年	二零一八年
	人民幣千元	人民幣千元	人民幣千元
融資活動所得現金流量			
已付利息	(215)	—	(2)
注資	18,000	—	—
向直接控股公司還款	(8,798)	(22,528)	—
同系附屬公司墊款／(向同系附屬公司還款)	19,512	23,885	(60,277)
已付股息	—	(3,850)	—
償還銀行借款	(15,000)	—	—
	<u>13,499</u>	<u>(2,493)</u>	<u>(60,279)</u>
融資活動所得／(所用)現金淨額	13,499	(2,493)	(60,279)
現金及現金等價物增加／(減少)淨額	16,077	(15,934)	4,258
年初現金及現金等價物	18	16,095	161
	<u>16,095</u>	<u>161</u>	<u>4,419</u>
年末現金及現金等價物	16,095	161	4,419
現金及現金等價物分析			
銀行及現金結餘	<u>16,095</u>	<u>161</u>	<u>4,419</u>

過往財務資料附註

1. 一般資料

沙金為於二零一四年五月二十六日在中國註冊成立的有限公司，註冊辦事處及主要營業地點地址為內蒙古巴彥淖爾市磴口縣沙金蘇木那仁寶力格嘎查。

沙金主要在中國從事奶牛養殖業務。

沙金之董事認為，於二零一八年十二月三十一日，中國聖牧有機奶業有限公司為沙金的最終控股公司。

2. 過往財務資料之編製及呈列基準

過往財務資料已根據下文附註4所載符合國際會計準則理事會頒佈的國際財務報告準則（「國際財務報告準則」）之會計政策編製。此外，過往財務資料載有香港聯合交易所有限公司證券上市規則及香港公司條例所規定的適用披露資料。

3. 採納新訂及經修訂國際財務報告準則

沙金已採納與其業務相關並自二零一八年一月一日起會計年度生效之所有新訂及經修訂國際財務報告準則，當中包括國際財務報告準則、國際會計準則及詮釋。

沙金並無應用已頒佈但尚未生效之新訂及經修訂國際財務報告準則。沙金已開始評估該等新訂及經修訂國際財務報告準則所帶來的影響，惟尚未確定該等新訂及經修訂國際財務報告準則會否對沙金之經營業績及財務狀況造成重大影響。

4. 主要會計政策

過往財務資料乃按歷史成本慣例編製，惟生物資產按公平值減銷售費用計量。除另有指明外，過往財務資料以沙金之功能及呈列貨幣人民幣呈列，所有數字已約整至最接近的千位數（人民幣千元）。

編製符合國際財務報告準則之過往財務資料須使用若干主要假設及估計。董事亦須於應用會計政策時作出判斷。對過往財務資料而言屬重大之假設及估計所涉及的範圍，於過往財務資料附註5披露。

編製過往財務資料所應用的主要會計政策載於下文。

物業、廠房及設備

除在建工程外，物業、廠房及設備乃以成本減累計折舊及累計減值虧損列賬。物業、廠房及設備項目的成本包括其購買價及將資產運抵指定地點並使其達到預定可使用狀態的任何直接應佔成本。

僅於與該項目有關之未來經濟利益有可能流入沙金，且該項目成本能可靠計量時，則其後成本方會計入資產賬面值或確認為個別資產(按適用者)。所有其他維修及保養於其產生期間在損益內確認。

物業、廠房及設備的折舊以直線法按估計可使用年期使用足以撇銷其成本減其剩餘價值的比率計算。主要可使用年期如下：

	可使用年期	剩餘價值
建築物	20年	5%
機械及設備	5至10年	5%
辦公及其他設備	5年	5%
運輸工具	5年	5%

剩餘價值、可使用年期及折舊方法於各報告期末進行審查及調整(如適用)。

在建工程指興建中建築物(廠房及機器尚未安裝)乃按成本扣除減值虧損列賬，並於相關資產可供使用時開始折舊。

生物資產

生物資產包括奶牛及肉牛。奶牛(分為成母牛、育成牛及犏牛)乃由沙金餵養，作生產原料奶之用。肉牛乃由沙金餵養供出售。

生物資產於初始確認時及報告期末按公平值減銷售費用計量，所得的任何收益或虧損於產生年度在損益內確認。銷售費用為出售資產直接應佔的增量費用，主要為運輸費用，不包括融資成本及所得稅。生物資產的公平值由專業評估師按其現時所處位置及狀況獨立釐定。

奶牛的飼養成本及其他相關成本(包括飼養育成牛及犏牛所產生的折舊開支、水電成本及消耗物)會被資本化，直至育成牛及犏牛開始產奶。

其他無形資產

單獨收購的無形資產於初始確認時按成本計量。無形資產的可使用年期分為有限期或無限期。有限期的無形資產按可使用經濟年期後續攤銷，並於有跡象顯示無形資產可能出現減值時評估減值。有限可使用年期的無形資產的攤銷期及攤銷方法至少於每個財政年度末複核一次。

無固定可使用年期的無形資產個別地或按現金產生單位層面每年進行減值測試。該等無形資產不予攤銷。無固定年期的無形資產的可使用年期每年檢討，以確定無固定年期的評估是否仍具支持性。否則，可使用年期由無固定轉為固定的評估變動於往後入賬。

電腦軟件

電腦軟件按成本減任何減值虧損列賬，並於估計可使用年期5至10年按直線法攤銷。

租賃

凡資產擁有權帶來的絕大部分回報及風險仍歸於該公司(法定業權除外)的租賃乃列為融資租賃。於融資租賃開始時，租賃資產的成本乃按最低租賃付款的現值撥充資本，並連同反映購買及融資的承擔(不包括利息部分)記賬。

根據經營租賃預付的土地租賃款項首次以成本列賬，而隨後則按租期以直線法確認。

存貨

存貨乃按成本值與可變現淨值兩者的較低者入賬。成本以先進先出基準釐定。可變現淨值乃根據估計售價減估計完成及出售所產生的任何費用計算。

確認及終止確認金融工具

沙金於成為工具合約條文的訂約方時於財務狀況表中確認金融資產及金融負債。

於收取資產現金流量的已訂約權利屆滿、沙金轉讓資產擁有權的絕大部分風險及回報或沙金並無轉讓亦無保留資產擁有權的絕大部分風險及回報，惟不保留資產的控制權時，終止確認金融資產。終止確認一項金融資產時，資產賬面值與已收代價總額之間的差額於損益內確認。

倘相關合約訂明的責任獲解除、撤銷或屆滿，則終止確認金融負債。已終止確認金融負債賬面值與已付代價之間的差額於損益內確認。

按攤銷成本列賬的金融資產

對於按攤銷成本列賬的金融資產，沙金首先會個別評估個別重大的金融資產有否減值，或集體評估非個別重大的金融資產有否減值。倘沙金釐定個別已評估金融資產(不論是否屬重大)並不存有減值的客觀證據，則會將有關沙金資產納入一組具類似信貸風險特質的金融資產內，並集體進行減值評估。個別已進行減值評估並確認或持續確認減值虧損的資產，不會納入集體評估減值之列。

任何已識別的減值虧損金額按該資產賬面值與估計未來現金流量(不包括尚未產生的未來信貸虧損)現值的差額計量。估計未來現金流量的現值以金融資產的原實際利率(即初步確認時計算的實際利率)貼現。

該資產的賬面值透過使用撥備賬調低，而虧損於損益內確認。利息收入繼續就已調低賬面值按計量減值虧損時貼現未來現金流量所用的利率計量。貸款及應收款項連同任何相關撥備於日後並無實際收款可能而全部抵押品已變現或已轉移予沙金時撤銷。包括從已減值金融資產賬面值撤銷自撥備賬扣除金額之其他標準。

倘估計減值虧損金額於其後期間因確認減值後發生的事件而增加或減少，先前已確認的減值虧損會透過調整撥備賬進行增減。倘其後收回撤銷款項，收回的款項則計入損益的其他開支。

預期信貸虧損的虧損撥備

沙金就按攤銷成本列賬的金融資產的預期信貸虧損確認虧損撥備。預期信貸虧損為加權平均信貸虧損，並以發生違約風險的金額為加權數值。

於各報告期末，沙金按相等於預期信貸虧損的金額計量金融工具的虧損撥備，而有關預期信貸虧損乃因所有可能於該涉及貿易應收款項的金融工具的預計年期內發生違約事件而導致（「永久預期信貸虧損」），或因該金融工具的信貸風險自初步確認以來大幅增加而導致。

倘於報告期末某項金融工具（貿易應收款項除外）的信貸風險自初步確認以來並無大幅增加，沙金按相等於部分永久預期信貸虧損（即該金融工具可能於報告期後 12 個月內發生違約事件而導致的預期信貸虧損）的金額計量該金融工具的虧損撥備。

預期信貸虧損金額或旨在將報告期末的虧損撥備調整至所需金額而撥回的金額於損益確認為減值收益或虧損。

現金及現金等價物

就現金流量表而言，現金及現金等價物指銀行及庫存現金、於銀行及其他金融機構的活期存款，以及可即時兌換為已知金額現金、所涉價值變動風險不高的短期高流動性投資。現金及現金等價物的組成部分亦包括須按要求償還並構成沙金之現金管理組成部分之銀行透支。

金融負債及權益工具

金融負債及權益工具乃根據所訂立的合約安排的實質內容以及在國際財務報告準則對金融負債及權益工具的定義予以分類。權益工具指任何可證明於沙金經扣除其所有負債後於資產中擁有剩餘權益的合約。就特定類別的金融負債及權益工具而採納的會計政策載於下文。

貿易及其他應付款項

貿易及其他應付款項初步按公平值確認，其後則以實際利率法按攤銷成本計量，惟在貼現影響並不重大的情況下則以成本列賬。

借款

借款初步按公平值扣除所產生的交易成本確認，其後則以實際利率法按攤銷成本計量。

除非沙金有權無條件將債務結算日期延遲至報告期後至少 12 個月，否則借款將被分類為流動負債。

權益工具

沙金發行的權益工具按已收取的所得款項扣除直接發行成本入賬。

客戶合約收益

銷售收入參考常見業務慣例按客戶合約列明的代價計量，且不包括代表第三方收取的款項。倘合約規定客戶付款與轉移承諾產品或服務期間超過一年，代價須就重大融資組成部分的影響作出調整。

沙金於透過將產品或服務的控制權轉讓予客戶而達成履約責任時確認銷售收入。視乎合約條款及該合約適用法例，履約責任可隨時間或於某一時間點達成。倘符合以下條件，履約責任須隨時間達成：

- 客戶同時接受及使用沙金履約所提供的利益；
- 沙金履約產生或增強一項於產生或增強時由客戶控制的資產；或
- 沙金履約並無產生對沙金而言具替代用途的資產，且沙金對迄今完成的履約付款具有可執行權利。

倘履約責任隨時間達成，銷售收入參考達成該履約責任的進度確認，否則銷售收入於客戶取得產品或服務的控制權時的交付時間點確認。

其他收入

利息收入以實際利率法確認。

僱員福利

(a) 退休金責任

沙金須參加由中國政府營辦的定額供款退休計劃。沙金須按支付僱員薪金的若干百分比向退休計劃作出供款。有關供款於根據退休計劃規則作出供款時於損益中扣除。僱主不得將已沒收的供款用於扣減其現有之供款水平。

(b) 離職福利

離職福利於沙金不再能取消提供該等福利時及沙金確認涉及支付離職福利的重組成本時(以較早者為準)確認。

借款成本

購買、建造或生產合資格資產(即須一段頗長時間達至其擬定用途或銷售用途的資產)的直接借款成本乃撥作該等資產的部分成本，直至資產大致上可以投入擬定用途或出售時為止。特定借款於撥作合資格資產的支出前用作短暫投資所賺取的投資收入，會從合資格撥作資本的借款成本中扣除。

就於一般情況及用作取得合資格資產而借入之資金而言，合資格撥充資本之借款成本金額乃採用該資產開支之資本化率計算。資本化率為沙金於期內尚未償還借款(就取得合資格資產而借入之特定借款除外)適用之加權平均借款成本。

所有其他借款成本均於產生期間在損益內確認。

稅項

所得稅指即期稅項及遞延稅項的總和。

現時應付稅項乃按年度應課稅溢利計算。應課稅溢利與於損益內所確認的溢利不同，乃由於前者不包括在其他年度應課稅或可扣減收入或開支項目，且不包括永遠毋須課稅或不可扣稅的項目。沙金的即期稅項負債乃按報告期末已實行或大致上已實行的稅率計算。

遞延稅項就過往財務資料中的資產及負債賬面值與計算應課稅溢利所使用的相應稅基的差額予以確認。遞延稅項負債一般就所有應課稅暫時差額確認，而遞延稅項資產乃按可能出現可利用可扣稅暫時差額、未動用稅項虧損或未動用稅項回撥的應課稅溢利時確認。倘暫時差額由初步確認一項不影響應課稅溢利或會計溢利的交易所涉及的其他資產及負債產生，則毋須確認有關資產及負債。

遞延稅項負債就於附屬公司的投資產生應課稅暫時差額予以確認，惟沙金可控制暫時差額的撥回及暫時差額可能不會在可預見將來撥回則另作別論。

遞延稅項資產的賬面值乃於各報告期末進行審閱，並在不可能有足夠應課稅溢利可用以收回全部或部分遞延稅項資產時予以扣減。

遞延稅項乃根據於報告期末已實施或已大致實施的稅率，按清償負債或變現資產的期間預期適用的稅率計算。遞延稅項於損益內確認，惟在遞延稅項與在其他全面收益或直接在權益中確認的項目有關的情況下，遞延稅項亦會在其他全面收益或直接在權益中確認。

遞延稅項資產及負債計量反映沙金預期於報告期末收回其資產或清償其負債的賬面值所產生的稅務結果。

倘擁有可依法執行的權利可將即期稅項資產與即期稅項負債抵銷，且遞延稅項資產及遞延稅項負債與同一稅務機關對其徵收的所得稅有關及沙金擬按淨額基準結算即期稅項資產及負債，則遞延稅項資產及遞延稅項負債可予抵銷。

政府補貼

倘能合理肯定能收到政府補貼及遵循補貼附帶的所有條款，政府補貼會按公平值確認。倘有關補貼乃與一項開支項目有關，則補貼於擬用作補償的成本支出期間按系統基準確認為收入。

關聯方

關聯方為與沙金有關連的人士或實體。

(A) 倘屬以下人士，則該人士或其家族近親成員與沙金有關連：

- (i) 控制或共同控制沙金；
- (ii) 對沙金有重大影響力；或
- (iii) 擔任沙金或其母公司的主要管理層成員。

(B) 倘符合下列任何條件，即該實體與沙金有關連：

- (i) 該實體與沙金屬同一集團的成員公司(即各母公司、附屬公司及同系附屬公司彼此間有關連)。
- (ii) 一個實體為另一個實體的聯營公司或合營公司(或另一個實體為某集團旗下聯營公司或合營公司的成員公司)。
- (iii) 兩個實體均為同一第三方的合營公司。

- (iv) 一個實體為第三方實體的合營公司，而另一個實體為該第三方實體的聯營公司。
- (v) 該實體是以沙金或其關連實體的僱員為受益人的離職後福利計劃。倘沙金本身即為該計劃，則提供資助的僱主亦與沙金有關連。
- (vi) 該實體受(A)項所識別人土控制或共同控制。
- (vii) (A)(i)項所識別人土對該實體有重大影響力或屬該實體(或該實體母公司)的主要管理層成員。
- (viii) 該實體或其任何集團成員公司提供主要管理人員服務予沙金或其母公司。

資產減值

於各報告期末，沙金審閱其有形及無形資產(應收款項除外)的賬面值，以釐定有否任何跡象顯示該等資產出現減值虧損。倘存在任何有關跡象，則估計資產的可收回金額以釐定減值虧損的程度。倘無法估計個別資產的可收回金額，沙金將會估計該資產所屬的現金產生單位的可收回金額。

可收回金額是指公平值減出售成本或減使用價值，以較高者為準。於評估使用價值時，估計日後現金流量乃按稅前貼現率貼現至其現值。稅前貼現率反映當時市場對貨幣時間值的評估及該資產的特有風險。

倘估計資產或現金產生單位的可收回金額低於其賬面值，則資產或現金產生單位的賬面值將調低至其可收回金額。減值虧損即時於損益內確認，除非有關資產按重估金額列賬，在此情況下，減值虧損會被視為重估減值。

倘減值虧損於其後撥回，資產或現金產生單位的賬面值調高至其經修訂的估計可收回金額，惟調高後的賬面值不得超過倘該資產或現金產生單位在過往年度並無確認減值虧損時原應釐定的賬面值(扣除攤銷或折舊)。減值虧損的撥回即時於損益內確認，除非有關資產按重估金額列賬，在此情況下，所撥回的減值虧損會被視為重估增值。

撥備及或有負債

當沙金因已發生的事件須承擔現有法定或推定責任，而履行責任有可能導致經濟利益流出，在有可靠估計的情況下，須對該等不確定時間或金額的負債確認撥備。倘貨幣的時間價值重大，則撥備須按預期用於履行有關責任所需的支出的現值列賬。

倘導致經濟利益流出的可能性偏低或有關金額無法可靠估計，則有關責任須披露為或有負債，除非其導致經濟利益流出的可能性極低則另作別論。潛在責任僅能以一個或數個未來事項會否發生予以證實，除非其導致經濟利益流出的可能性極低，否則有關責任亦須披露為或有負債。

報告期後事項

提供有關沙金於報告期末狀況的額外資料或所提供的額外資料指出持續經營的假設並不適當之報告期後事項均屬於調整事項，須於過往財務資料內反映。倘並非屬調整事項的報告期後事項屬重大，則須於過往財務資料附註中披露。

5. 重大判斷及主要估計

主要估計不確定因素來源

下文載述因有關期間末存在重大風險極可能導致須對下一個財政年度的資產及負債賬面值作出重大調整而作出有關未來及其他主要估計不確定因素來源的主要假設。

(a) 生物資產的公平值

沙金的生物資產乃按公平值減銷售費用估值。生物資產的公平值乃根據於各年末的市場定價並參考物種、年齡、成長狀況、所產生的成本及預期產奶量作出調整以反映生物資產的不同特性及／或生長階段後釐定；或倘未能獲得市場定價，則根據生物資產的預期淨現金流量按現行市場釐定利率貼現的現值釐定。估計的任何變動均可能會對生物資產的公平值造成重大影響。獨立合資格專業評估師及管理層定期審閱假設及估計以識別生物資產公平值的任何重大變動。進一步詳情載列於過往財務資料附註7及16內。

(b) 應收款項減值

管理層會就債務人未能支付所需款項產生的估計虧損評估呆賬。管理層根據個別應收款項結餘的可收回性評估、客戶信譽及過往撇銷經驗作出估計。倘若債務人的財務狀況惡化，實際撇銷將會較估計撇銷為高。

(c) 存貨減值

管理層根據產成品的整體預計售價、製成產成品的估計費用及所需的估計銷售費用估計存貨之可變現淨值。倘若存貨的成本值高於可變現淨值，存貨的賬面值將撇減至成本以下，即可變現淨值。倘若管理層估計發生變更，則有關存貨價值下降的撥備將於損益內確認。

(d) 物業、廠房及設備與折舊

沙金就其物業、廠房及設備釐定估計可使用年期、剩餘價值及相關折舊開支。該估計乃根據性質及功能相似的物業、廠房及設備的實際可使用年期及剩餘價值的過往經驗而作出。倘可使用年期及剩餘價值與原先估計者不同，沙金將修訂折舊開支或將撇銷或撇減技術上已過時或已廢棄或已出售的非策略性資產。

6. 財務風險管理

沙金業務使其面對多項財務風險：外幣風險、信貸風險、流動資金風險及利率風險。沙金的整體風險管理計劃專注於金融市場無法預測的特性，並尋求盡量減少對沙金財務表現造成的潛在不利影響。

(a) 外幣風險

由於沙金大部分業務交易、資產及負債主要以人民幣計值，故其所承受的外幣風險極低。沙金目前並無就外幣交易、資產及負債設立外幣對沖政策。沙金將會密切監察外幣風險並在有需要時考慮對沖重大外幣風險。

(b) 信貸風險

計入財務狀況表的銀行及現金結餘以及貿易及其他應收款項的賬面值指沙金就其金融資產所面對的最大信貸風險。

沙金面臨重大集中的信貸風險。沙金僅與獲認同及信譽良好的第三方及直接控股公司進行交易。根據沙金的政策，凡有意以信貸形式交易的客戶，均須通過信貸審查。此外，應收款項結餘會持續受到監察，且沙金所面對的壞賬風險並不重大。

由於對手方為信譽昭著的銀行，銀行及現金結餘的信貸風險有限。

沙金比較金融資產於報告日期的違約風險與於初始確認日期的違約風險，以評估金融資產的信貸風險有否於各報告期內按持續基準大幅增加。沙金亦考慮所得合理及有理據支持的前瞻性資料，尤其包括使用下列資料：

- 內部信貸評級；
- 外部信貸評級(如有)；
- 預期導致借款方履行責任能力出現重大變動的業務、財務或經濟狀況的實際或預期重大不利變動；
- 借款方經營業績的實際或預期重大變動；
- 同一借款方的其他金融工具之信貸風險顯著增加；
- 抵押品價值或擔保或信貸提升措施的質素的重大變動；及
- 借款方預期表現及行為的重大變動，包括借款方的付款狀況變動。

倘債務人的合約付款逾期超過90日，則假定信貸風險大幅增加。當對手方無法於合約付款到期時60日內支付款項，則金融資產出現違約。

金融資產於合理預期無法收回(例如債務人無法與沙金達成還款計劃)時撇銷。倘債務人於逾期後360日未能作出合約付款，沙金通常會撇銷有關應收款項。倘應收款項被撇銷，則沙金(在實際可行及符合經濟效益的情況下)繼續採取強制行動試圖收回到期應收款項。

(c) 流動資金風險

沙金設有政策為定期監察現時及預期流動資金需求，以確保維持充足現金儲備，滿足其短期及長期流動資金需求。沙金的所有金融負債均於一年內到期。

(d) 利率風險

由於沙金概無重大計息資產及負債，其經營現金流量大部分獨立於市場利率的變動。

(e) 金融工具類別

	於十二月三十一日		
	二零一六年	二零一七年	二零一八年
	人民幣千元	人民幣千元	人民幣千元
金融資產：			
按攤銷成本列賬的金融資產 (包括現金及現金等價物)	<u>27,114</u>	<u>51,000</u>	<u>20,593</u>
金融負債：			
按攤銷成本列賬的金融負債	<u>124,727</u>	<u>127,240</u>	<u>59,779</u>

(f) 公平值

於財務狀況表所反映的沙金金融資產及金融負債的賬面值與其各自的公平值相若。

7. 公平值計量

公平值為市場參與者間於計量日期進行的有序交易中，出售資產所收取或轉讓負債所支付之價格。以下披露的公平值計量使用公平值等級，將用以計量公平值的估值方法的參考值分為三個等級：

第一級 — 基於相同資產或負債於活躍市場中所報未調整價格

第二級 — 基於可直接或間接觀察到的所有參考值(對記錄的公平值有重大影響)的估值方法

第三級 — 基於不可觀察到市場數據的任何參考值(不可觀察參考值)(對記錄的公平值有重大影響)的估值方法

附錄二 L 巴彥淖爾市聖牧沙金牧業有限公司的會計師報告

(a) 於十二月三十一日的公平值等級披露：

	使用以下參考值的公平值計量：			
	第一級	第二級	第三級	總計
	人民幣千元	人民幣千元	人民幣千元	人民幣千元
經常性公平值計量：				
於二零一八年十二月三十一日	<u>—</u>	<u>—</u>	<u>129,720</u>	<u>129,720</u>
於二零一七年十二月三十一日	<u>—</u>	<u>—</u>	<u>157,225</u>	<u>157,225</u>
於二零一六年十二月三十一日	<u>—</u>	<u>—</u>	<u>140,678</u>	<u>140,678</u>

截至二零一六年、二零一七年及二零一八年十二月三十一日止年度，第一級與第二級之間並無轉移，或轉入或轉出第三級。沙金的政策為於發生轉移的有關期間結束時確認公平值等級之間的轉移。

(b) 於十二月三十一日沙金所採用的估值程序及公平值計量所採用的估值方法及參考值的披露：

沙金的財務總監負責就財務報告進行所需的資產及負債的公平值計量(包括第三級公平值計量)。財務總監就此等公平值計量直接向董事匯報。財務總監與董事每年至少兩次討論估值程序及結果。

截至二零一六年、二零一七年及二零一八年十二月三十一日止年度，沙金已委聘獨立估值師仲量聯行企業評估及諮詢有限公司(「仲量聯行」)釐定生物資產的公平值。

於損益內確認的收益或虧損總額(包括於報告期末持有資產的收益或虧損總額)於生物資產公平值減銷售費用之變動產生的虧損內呈列。

附錄二 L 巴彥淖爾市聖牧沙金牧業有限公司的會計師報告

第三級公平值計量所採用的關鍵不可觀察參考值主要為：

類型	估值方法及關鍵參考值	重大不可觀察參考值	關鍵不可觀察參考值與公平值計量之間的相互關係
犏牛及育成牛	<p>於各報告日期前6個月內購買的育成牛的公平值乃加上由採購日期起至報告日期之間的飼養成本而予以調整。</p> <p>就犏牛及其餘育成牛而言，14個月大的育成牛的公平值參考交投活躍市場的市價釐定。</p> <p>超過14個月大的育成牛的公平值按加上將育成牛從14個月大餵養至各自特定年齡所需的飼養成本，再加上估計飼養者所要求的利潤釐定。</p> <p>小於14個月大的育成牛的公平值及犏牛的公平值乃按分包將育成牛或犏牛從各自特定年齡餵養至14個月大所需的飼養成本及飼養者所要求的利潤釐定。</p>	<p>14個月大的育成牛的平均市價：二零一八年為人民幣19,000元、二零一七年為人民幣19,700元及二零一六年為人民幣20,500元。</p>	<p>市價增加時，估計公平值增加。</p>
成母牛	<p>成母牛的公平值乃使用多期超額盈利法釐定，該方法乃根據該等成母牛將產生的貼現未來現金流釐定。</p>	<p>就成母牛的數量而言，假設現有成母牛數目於預測期間按若干淘汰率由於自然或非自然因素(包括疾病、難產、低產奶量或全部哺乳期結束)而於年末減少，估計整體淘汰率將隨著哺乳期數目增加而上升逾18%至100%。</p>	<p>估計淘汰率上升時，估計公平值減少。</p>

類型	估值方法及關鍵參考值	重大不可觀察參考值	關鍵不可觀察參考值與公平值計量之間的相互關係
	根據過往數據估計，胎間距(包括乾奶期及間歇期)假設為400天(每頭成母牛將每隔400天誕下一頭犏牛)。此400天期間在此估值中為一個泌奶周期。	每頭成母牛最多可經歷六至七個哺乳期。二零一八年的估計每個哺乳期內每頭平均原料奶產量介乎9.7噸至11.0噸、二零一七年介乎9.9噸至11.3噸及二零一六年介乎9.1噸至10.8噸，視乎哺乳期的次數及個體健康狀況而定。	估計原料奶產量增加時，估計公平值增加。
		二零一八年每千克原料奶的估計飼養成本為人民幣2.30元、二零一七年為人民幣2.22元及二零一六年為人民幣2.30元。	每千克原料奶的估計飼養成本上漲時，估計公平值減少。
		二零一八年的估計本地未來每噸原料奶市價為人民幣4,850元、二零一七年為每噸人民幣4,700元及二零一六年為每噸人民幣5,000元。	估計未來本地原料奶市價上漲時，估計公平值增加。
		使用資本資產定價模型計算，二零一八年的貼現率為14.00%、二零一七年為14.00%及二零一六年為14.00%。	貼現率提高時，估計公平值減少。

8. 銷售收入

銷售收入指銷售原料奶基於所售貨品的發票淨值，減去退貨撥備及貿易折扣後的數額。銷售收入確認的所有時間為於一個時間點。

9. 其他收入

	截至十二月三十一日止年度		
	二零一六年 人民幣千元	二零一七年 人民幣千元	二零一八年 人民幣千元
政府補貼	—	—	518
利息收入	4	4	3
	<u>4</u>	<u>4</u>	<u>521</u>

10. 分部資料

沙金的經營分部為於中國的奶牛養殖業務。由於該分部為沙金僅有的經營分部，概無呈列有關分部的進一步分析。

沙金的經營及營運資產主要位於中國。因此，概無呈列地區分部資料。

於有關期間為沙金貢獻10%以上銷售收入的單一客戶或一組受共同控制客戶如下：

	截至十二月三十一日止年度		
	二零一六年 人民幣千元	二零一七年 人民幣千元	二零一八年 人民幣千元
客戶 A	53,108	134,076	28,215
客戶 B	17,024	—	—
客戶 C*	—	1,453	82,319

* 於截至二零一七年十二月三十一日止年度，客戶 C 並未為沙金貢獻10%以上銷售收入，所顯示數字僅供比較之用。

11. 所得稅開支

根據《中華人民共和國企業所得稅法》(「企業所得稅法」)，沙金來自農業活動(如奶牛養殖)的收入豁免繳納所得稅。

所得稅開支與除稅前溢利乘以中國企業所得稅率的調整過程如下：

	截至十二月三十一日止年度		
	二零一六年 人民幣千元	二零一七年 人民幣千元	二零一八年 人民幣千元
除稅前溢利	74,435	62,956	1,763
按國內所得稅稅率25%計算的稅項	18,609	15,739	441
毋須課稅收入	(27,393)	(34,578)	(28,611)
不可扣稅開支，淨額	8,784	18,839	28,170
所得稅開支	—	—	—

12. 年內溢利

沙金於有關期間的溢利已扣除／(計入)下列各項：

	截至十二月三十一日止年度		
	二零一六年	二零一七年	二零一八年
	人民幣千元	人民幣千元	人民幣千元
生物資產公平值減銷售費用之變動			
產生的(收益)／虧損	(38,654)	9,107	40,613
物業、廠房及設備折舊	1,541	4,074	4,821
預付土地租賃款攤銷	16	33	33
其他無形資產攤銷	7	8	8
核數師薪酬	—	—	—
董事薪酬	—	—	—
僱員福利開支			
— 工資、薪金、花紅及津貼	5,548	6,763	6,493
— 其他社會保險及福利	186	192	184
— 退休金計劃供款	115	126	157
	<u>5,849</u>	<u>7,081</u>	<u>6,834</u>

13. 股息

	截至十二月三十一日止年度		
	二零一六年	二零一七年	二零一八年
	人民幣千元	人民幣千元	人民幣千元
宣派及支付末期股息	<u>—</u>	<u>11,000</u>	<u>—</u>

14. 物業、廠房及設備

	建築物 人民幣千元	機器及設備 人民幣千元	辦公及 其他設備 人民幣千元	運輸工具 人民幣千元	在建工程 人民幣千元	總計 人民幣千元
原值						
於二零一六年一月一日	7,817	5,092	131	87	26,611	39,738
添置	—	2,493	605	—	22,633	25,731
轉讓	35,374	5,840	—	—	(41,214)	—
出售	—	(2)	—	—	—	(2)
於二零一六年十二月三十一日 及二零一七年一月一日	43,191	13,423	736	87	8,030	65,467
添置	—	1,791	351	—	12,235	14,377
轉讓	19,994	—	—	—	(19,994)	—
出售	—	(13)	(5)	—	—	(18)
於二零一七年十二月三十一日 及二零一八年一月一日	63,185	15,201	1,082	87	271	79,826
添置	—	114	48	—	635	797
出售	(386)	—	—	—	—	(386)
於二零一八年十二月三十一日	62,799	15,315	1,130	87	906	80,237
累計折舊						
於二零一六年一月一日	402	222	2	17	—	643
年內支出	826	675	24	16	—	1,541
於二零一六年十二月三十一日 及二零一七年一月一日	1,228	897	26	33	—	2,184
年內支出	2,488	1,438	131	17	—	4,074
出售	—	(2)	(1)	—	—	(3)
於二零一七年十二月三十一日 及二零一八年一月一日	3,716	2,333	156	50	—	6,255
年內支出	3,005	1,589	211	16	—	4,821
於二零一八年十二月三十一日	6,721	3,922	367	66	—	11,076
賬面值						
於二零一八年十二月三十一日	56,078	11,393	763	21	906	69,161
於二零一七年十二月三十一日	59,469	12,868	926	37	271	73,571
於二零一六年十二月三十一日	41,963	12,526	710	54	8,030	63,283

15. 預付土地租賃款

人民幣千元

原值	
於二零一六年一月一日	—
添置	459
	<hr/>
於二零一六年、二零一七年及二零一八年十二月三十一日	459
累計折舊	
於二零一六年一月一日	—
年內攤銷撥備	16
	<hr/>
於二零一六年十二月三十一日及二零一七年一月一日	16
年內攤銷撥備	33
	<hr/>
於二零一七年十二月三十一日及二零一八年一月一日	49
年內攤銷撥備	33
	<hr/>
於二零一八年十二月三十一日	82
	<hr/>
賬面值	
於二零一八年十二月三十一日	377
	<hr/> <hr/>
於二零一七年十二月三十一日	410
	<hr/> <hr/>
於二零一六年十二月三十一日	443
	<hr/> <hr/>

16. 生物資產

沙金的生物資產主要包括持作生產原料奶的奶牛。

沙金於二零一六年、二零一七年及二零一八年十二月三十一日擁有的生物資產數量顯示如下。沙金的生物資產包括肉牛、成母牛、育成牛及犏牛。育成牛及犏牛為未產過犏牛的奶牛。

	於十二月三十一日		
	二零一六年	二零一七年	二零一八年
	頭	頭	頭
育成牛及犏牛	1,188	1,310	1,578
成母牛	2,808	3,072	2,907
肉牛	—	270	95
	<u>3,996</u>	<u>4,652</u>	<u>4,580</u>

一般而言，育成牛在約14個月大時受精。成功受精約9個月後，犏牛出生，而奶牛開始生產原料奶並開始哺乳期。此時育成牛將轉入成母牛群。成母牛在約60天的乾奶期前一般產奶約305天。新出生的公犏牛將被出售，而母犏牛在餵養六個月後轉入育成牛群。肉牛在飼養3至6個月後出售獲利。出售生物資產並不是本集團的主要業務，故該所得不計作銷售收入。

沙金面對下文所述其持作生產原料奶的奶牛的多種風險。

(i) 監管及環境風險

沙金須遵守其進行種植所在地點的法律及法規。沙金已制定旨在遵守當地環境及其他法律的環境政策及程序。管理層進行定期審查以識別環境風險，並確保所制定的制度足以管理該等風險。

(ii) 氣候、疾病及其他自然風險

沙金的生物資產面對來自氣候變化、疾病及其他自然力量的破壞的風險。沙金已制定大量措施監控並減輕該等風險，包括定期檢查、疾病控制、調查以及保險。

附錄二 L 巴彥淖爾市聖牧沙金牧業有限公司的會計師報告

沙金要承受乳製品價格變動帶來的公平值風險。沙金董事認為，沙金並無可用的衍生工具或其他可以訂立的合約用於管理乳製品價格下跌的風險。

於年末沙金的生物資產價值為：

	育成牛及			總計
	犏牛	成母牛	肉牛	
	人民幣千元	人民幣千元	人民幣千元	人民幣千元
於二零一六年一月一日	57,349	—	—	57,349
增加	35,583	—	—	35,583
飼喂增加(飼養成本及其他)	26,613	—	—	26,613
轉群	(88,186)	88,186	—	—
因出售減少	(13,013)	(4,508)	—	(17,521)
公平值變動減銷售費用產生的 收益	1,649	37,005	—	38,654
於二零一六年十二月三十一日及 二零一七年一月一日	19,995	120,683	—	140,678
增加	28,950	—	—	28,950
飼喂增加(飼養成本及其他)	23,140	—	3,298	26,438
轉群	(26,315)	26,311	4	—
因出售減少	(15,314)	(13,377)	(1,043)	(29,734)
公平值變動減銷售費用產生的 虧損	(2,131)	(6,020)	(956)	(9,107)
於二零一七年十二月三十一日及 二零一八年一月一日	28,325	127,597	1,303	157,225
增加	15,803	—	—	15,803
飼喂增加(飼養成本及其他)	17,058	—	4,046	21,104
轉群	(25,501)	25,501	—	—
因出售減少	(6,421)	(12,148)	(5,230)	(23,799)
公平值變動減銷售費用產生的 (虧損)／收益	(2,282)	(38,684)	353	(40,613)
於二零一八年十二月三十一日	26,982	102,266	472	129,720

附錄二 L 巴彥淖爾市聖牧沙金牧業有限公司的會計師報告

沙金在中國的生物資產乃由仲量聯行獨立估值，而仲量聯行乃為與沙金並無關聯的獨立合資格專業評估師，擁有適當的資格並於估值生物資產方面具有近期經驗。

生物資產公平值計量的詳情披露於過往財務資料附註7。

17. 其他無形資產

	電腦軟件 人民幣千元
原值	
於二零一六年一月一日	69
添置	7
	<hr/>
於二零一六年、二零一七年及二零一八年十二月三十一日	76
	<hr/>
累計折舊	
於二零一六年一月一日	1
年內攤銷撥備	7
	<hr/>
於二零一六年十二月三十一日及二零一七年一月一日	8
年內攤銷撥備	7
	<hr/>
於二零一七年十二月三十一日及二零一八年一月一日	15
年內攤銷撥備	8
	<hr/>
於二零一八年十二月三十一日	23
	<hr/>
賬面值	
於二零一八年十二月三十一日	53
	<hr/> <hr/>
於二零一七年十二月三十一日	61
	<hr/> <hr/>
於二零一六年十二月三十一日	68
	<hr/> <hr/>

18. 存貨

	於十二月三十一日		
	二零一六年	二零一七年	二零一八年
	人民幣千元	人民幣千元	人民幣千元
易耗品	778	1,286	930
原材料	24,038	27,075	24,169
	<u>24,816</u>	<u>28,361</u>	<u>25,099</u>

19. 貿易應收款項

	於十二月三十一日		
	二零一六年	二零一七年	二零一八年
	人民幣千元	人民幣千元	人民幣千元
貿易應收款項	<u>4,765</u>	<u>50,139</u>	<u>13,956</u>

沙金一般給予客戶一定信用額度或提供信用期(可於若干情況下調整)。沙金並無就其貿易應收款項持有任何抵押品或作出其他信用升級。該貿易應收款項並無計息。

於報告期末經扣除撥備的貿易應收款項按發票日期的賬齡分析如下：

	於十二月三十一日		
	二零一六年	二零一七年	二零一八年
	人民幣千元	人民幣千元	人民幣千元
3個月內	4,765	48,562	13,833
4至6個月	—	1,577	—
7至12個月	—	—	123
	<u>4,765</u>	<u>50,139</u>	<u>13,956</u>

附錄二 L 巴彥淖爾市聖牧沙金牧業有限公司的會計師報告

沙金應用國際財務報告準則第9號項下的簡易方法就所有貿易應收款項使用預期虧損撥備期限計算預期信貸虧損。為計算預期信貸虧損，貿易應收款項已根據共享信貸風險特徵及逾期日數分類。預期信貸虧損亦包含前瞻性資料。

	即期	逾期 30 日	逾期 60 日	逾期 90 日	總計
於二零一八年十二月三十一日					
加權平均預期虧損率	0%	0%	0%	0%	0%
應收金額(人民幣千元)	13,833	—	123	—	13,956
虧損撥備(人民幣千元)	—	—	—	—	—
於二零一七年十二月三十一日					
加權平均預期虧損率	0%	0%	0%	0%	0%
應收金額(人民幣千元)	48,562	1,577	—	—	50,139
虧損撥備(人民幣千元)	—	—	—	—	—
於二零一六年十二月三十一日					
加權平均預期虧損率	0%	0%	0%	0%	0%
應收金額(人民幣千元)	4,765	—	—	—	4,765
虧損撥備(人民幣千元)	—	—	—	—	—

20. 預付款項、按金及其他應收款項

	於十二月三十一日		
	二零一六年 人民幣千元	二零一七年 人民幣千元	二零一八年 人民幣千元
預付款項	81	57	87
按金及其他應收款項	811	700	1,002
預付費用	16	372	271
	<u>908</u>	<u>1,129</u>	<u>1,360</u>

上述資產概無逾期或減值。上述結餘所包括的金融資產與並無近期拖久記錄的應收款項有關。

21. 應收同系附屬公司款項／應付直接控股公司款項／應付同系附屬公司款項

該等款項為免息、無抵押及須按要求償還。

22. 銀行及現金結餘

人民幣不能自由轉換為其他貨幣。然而，根據中國內地《外匯管理條例》及《結匯、售匯及付匯管理規定》，沙金可透過獲授權經營外匯業務的銀行將人民幣兌換成其他貨幣。

銀行存款按現行市場利率計息。銀行結餘乃存於近期並無違約記錄且信譽良好的銀行。

23. 貿易應付款項

沙金貿易應付款項按發票日期的賬齡分析如下：

	於十二月三十一日		
	二零一六年 人民幣千元	二零一七年 人民幣千元	二零一八年 人民幣千元
3個月內	22,180	23,423	19,294
4至6個月	—	—	—
7至12個月	25	—	—
1年以上	—	252	1,684
	<u>22,205</u>	<u>23,675</u>	<u>20,978</u>

該等貿易應付款項並無計息，其還款期一般為90日。

24. 其他應付款項及預提費用

	於十二月三十一日		
	二零一六年 人民幣千元	二零一七年 人民幣千元	二零一八年 人民幣千元
購買奶牛應付款項	588	—	7
企業所得稅外的應付稅項	25	19	22
應付第三方按金	50	—	—
應付薪金及福利	593	625	785
購買運輸服務應付款項	904	1,484	1,370
收購物業、廠房及設備的應付款項	6,655	6,346	1,788
其他	13	40	55
	<u>8,828</u>	<u>8,514</u>	<u>4,027</u>

25. 資本

	人民幣千元
於二零一六年一月一日	44,000
注資	<u>18,000</u>
於二零一六年、二零一七年及二零一八年十二月三十一日	<u>62,000</u>

沙金的資本管理目標為保障沙金按持續基準經營的能力，並透過優化債務及權益結餘為股東帶來最大回報。

26. 現金流量表附註

(a) 下表列示沙金年內融資活動產生的金融負債變動：

	銀行借款 人民幣千元	應付 直接控股 公司款項 人民幣千元	應付 同系附屬 公司款項 人民幣千元	總額 人民幣千元
於二零一六年一月一日	15,000	31,326	51,654	97,980
現金流量變動	(15,000)	(8,798)	19,512	(4,286)
於二零一六年十二月三十一日 及二零一七年一月一日	—	22,528	71,166	93,694
現金流量變動	—	(22,528)	23,885	1,357
於二零一七年十二月三十一日 及二零一八年一月一日	—	—	95,051	95,051
現金流量變動	—	—	(60,277)	(60,277)
於二零一八年十二月三十一日	—	—	34,774	34,774

(b) 主要非現金交易

截至二零一七年十二月三十一日止年度，沙金已宣派股息約人民幣7,150,000元，且已通過扣除應收直接控股公司款項結算。

27. 或有負債

於各有關期間末，沙金並無任何重大或有負債。

28. 承擔

	於十二月三十一日		
	二零一六年 人民幣千元	二零一七年 人民幣千元	二零一八年 人民幣千元
已訂約但未撥備的建築物	18,383	2,009	—

29. 關聯方交易

(a) 沙金的關聯方

董事認為以下實體為沙金的關聯方：

關聯方名稱	與沙金的關係
內蒙古聖牧高科牧業有限公司	直接控股公司
內蒙古內大聖牧高科牧業有限公司	同系附屬公司
內蒙古聖牧高科奶業有限公司	同系附屬公司
內蒙古聖牧控股有限公司	同系附屬公司
巴彥淖爾市聖牧北斗牧業有限公司	同系附屬公司
巴彥淖爾市聖牧套海牧業有限公司	同系附屬公司
巴彥淖爾市聖牧盤古牧業有限責任公司	同系附屬公司
呼和浩特市聖牧高科乳品有限公司	同系附屬公司
阿拉善盟聖牧五星牧業有限公司	同系附屬公司
阿拉善盟聖牧高科乳品有限公司	同系附屬公司

附錄二 L 巴彥淖爾市聖牧沙金牧業有限公司的會計師報告

	於十二月三十一日		
	二零一六年	二零一七年	二零一八年
	人民幣千元	人民幣千元	人民幣千元
貿易應收項款項包括			
內蒙古聖牧高科奶業有限公司	3,893	47,180	—
阿拉善盟聖牧高科乳品有限公司	—	—	1,234
呼和浩特市聖牧高科乳品有限公司	—	1,383	1,383
	<u> </u>	<u> </u>	<u> </u>
貿易應付款項包括			
內蒙古聖牧高科奶業有限公司	2,774	—	—
	<u> </u>	<u> </u>	<u> </u>
應收／(應付)同系附屬公司款項			
內蒙古內大聖牧高科牧業有限公司	5,380	(11)	—
呼和浩特市聖牧高科乳品有限公司	—	—	500
阿拉善盟聖牧五星牧業有限公司	63	—	—
巴彥淖爾市聖牧套海牧業有限公司	—	—	716
內蒙古聖牧控股有限公司	(71,162)	(95,040)	(34,774)
巴彥淖爾市聖牧北斗牧業有限公司	(4)	—	—
	<u> </u>	<u> </u>	<u> </u>

(b) 重大關聯方交易

除於過往財務資料其他地方所披露的關聯方結餘外，沙金於有關期間與其關聯方有以下交易。

	截至十二月三十一日止年度		
	二零一六年 人民幣千元	二零一七年 人民幣千元	二零一八年 人民幣千元
向下列公司銷售牛奶			
內蒙古聖牧高科奶業有限公司	51,373	132,658	26,852
阿拉善盟聖牧高科乳品有限公司	—	—	1,234
呼和浩特市聖牧高科乳品有限公司	—	1,383	—
內蒙古聖牧高科牧業有限公司	1,490	—	—
	<u>51,373</u>	<u>132,658</u>	<u>26,852</u>
向下列公司銷售奶牛			
內蒙古聖牧控股有限公司	12,414	9,131	3,490
	<u>12,414</u>	<u>9,131</u>	<u>3,490</u>
向下列公司購買飼料			
內蒙古聖牧控股有限公司	5,841	—	157
內蒙古聖牧高科奶業有限公司	2,371	2,237	7
	<u>5,841</u>	<u>2,237</u>	<u>157</u>

30. 日後財務報表

沙金並無就二零一八年十二月三十一日後的任何期間編製任何經審核財務報表。

以下為獨立申報會計師中匯安達會計師事務所有限公司(香港執業會計師)發出之報告全文，以供載入本通函。



二零一九年三月十三日

就巴彥淖爾市聖牧六和牧業有限公司之過往財務資料致中國聖牧有機奶業有限公司董事之會計師報告

緒言

吾等就第 II-M-4 至 II-M-38 頁所載巴彥淖爾市聖牧六和牧業有限公司(「六和」)之過往財務資料發出報告，過往財務資料包括六和於二零一六年、二零一七年及二零一八年十二月三十一日之財務狀況表，以及截至二零一六年、二零一七年及二零一八年十二月三十一日止三個年度各年(「有關期間」)之損益及其他全面收益表、權益變動表及現金流量表，以及主要會計政策概要及其他解釋資料(統稱為「過往財務資料」)。過往財務資料構成本報告的組成部分，乃供載入 貴公司日期為二零一九年三月十三日內容有關建議透過收購聖牧沙草業有限公司 60% 股權及收購 BVI 2 100% 股權以收購六和 35% 股權之投資通函而編製。

董事對過往財務資料之責任

六和之董事須負責根據過往財務資料附註 2 所載的編製及呈列基準，編製可反映真實中肯意見之過往財務資料，並負責董事認為就編製過往財務資料而言屬必要之內部監控，以確保其不存在因欺詐或錯誤而導致之重大錯誤陳述。

申報會計師之責任

吾等之責任乃就過往財務資料發表意見，並向 閣下匯報。吾等根據香港會計師公會(「香港會計師公會」)頒佈的香港投資通函呈報聘用準則第 200 號「就投資通函內過往財務資料出具之會計師報告」開展工作。該準則規定吾等須遵守道德準則並規劃及執行工作，以合理確認過往財務資料是否不存在重大錯誤陳述。

吾等之工作涉及執行情序以獲取與過往財務資料所載金額及披露資料有關之憑證。所選定的程序取決於申報會計師之判斷，包括評估因欺詐或錯誤而導致過往財務資料出現重大錯誤陳述之風險。於作出該等風險評估時，申報會計師會考慮實體根據過往財務資料附註2所載編製及呈列基準編製可反映真實中肯意見之過往財務資料之相關內部監控，以設計適用於若干情況之程序，惟並非就實體內部監控之成效發表意見。吾等之工作亦包括評估董事所採用的會計政策是否恰當及所作出的會計估計是否合理，以及評估過往財務資料之整體呈列方式。

吾等相信所獲得之憑證屬充分及恰當，足以為吾等之意見提供基礎。

意見

吾等認為，就會計師報告而言，根據過往財務資料附註2所載編製及呈列基準，過往財務資料真實中肯反映六和於二零一六年、二零一七年及二零一八年十二月三十一日之財務狀況以及六和於有關期間之財務表現及現金流量。

根據香港聯合交易所有限公司證券上市規則須予呈報之事項

調整

於編製過往財務資料時，概無對相關財務報表(定義見第II-M-3頁)作出調整。

中匯安達會計師事務所有限公司

執業會計師

彭漢忠

審計項目董事

執業牌照編號 P05988

香港，二零一九年三月十三日

六和之過往財務資料

編製過往財務資料

下文所載的過往財務資料構成本會計師報告的組成部分。

巴彥淖爾市聖牧六和牧業有限公司(「六和」)為於二零一三年六月二十六日在中華人民共和國(「中國」)註冊成立的有限公司，從事奶牛養殖業務。

六和已採納十二月三十一日為財政年度年結日。

六和於截至二零一六年及二零一七年十二月三十一日止兩個年度各年之法定財務報表已根據適用於在中國成立之公司之相關會計原則及財務規例編製。六和於截至二零一六年及二零一七年十二月三十一日止年度之法定財務報表由中國註冊執業會計師內蒙古勝途會計師事務所(普通合夥)進行審計。

六和之董事已根據國際會計準則理事會頒佈的國際財務報告準則(「國際財務報告準則」)編製六和於有關期間之財務報表(「相關財務報表」)。吾等已根據香港會計師公會頒佈的香港審計準則就相關財務報表進行獨立審計。

除另有指明外，過往財務資料以人民幣(「人民幣」)呈列，所有金額已約整至最接近的千位數(人民幣千元)。

損益及其他全面收益表

	附註	截至十二月三十一日止年度		
		二零一六年 人民幣千元	二零一七年 人民幣千元	二零一八年 人民幣千元
銷售收入	8	180,339	133,442	108,310
銷售成本		<u>(83,596)</u>	<u>(77,660)</u>	<u>(83,568)</u>
毛利		96,743	55,782	24,742
其他收入	9	151	25	524
生物資產公平值減銷售費用之 變動產生的虧損	16	(4,610)	(32,516)	(87,221)
銷售及分銷開支		(1,669)	(1,446)	(1,608)
行政及其他經營開支		(2,121)	(1,593)	(1,527)
融資成本		(1,254)	(999)	(197)
其他開支		<u>—</u>	<u>(93)</u>	<u>(14)</u>
除稅前溢利／(虧損)		87,240	19,160	(65,301)
所得稅開支	11	<u>—</u>	<u>—</u>	<u>—</u>
年內溢利／(虧損)及全面收益／ (虧損)總額	12	<u>87,240</u>	<u>19,160</u>	<u>(65,301)</u>

財務狀況表

	附註	於十二月三十一日		
		二零一六年 人民幣千元	二零一七年 人民幣千元	二零一八年 人民幣千元
非流動資產				
物業、廠房及設備	14	84,970	82,601	82,734
無形資產	15	64	56	47
生物資產	16	207,185	197,980	125,050
其他非流動資產		37	278	278
		<u>292,256</u>	<u>280,915</u>	<u>208,109</u>
流動資產				
存貨	17	35,197	34,858	31,067
生物資產	16	—	1,178	890
貿易應收款項	18	5,768	23,635	10,539
預付款項、按金及其他應收款項	19	4,452	1,151	2,099
應收直接控股公司款項	20	74,861	—	—
應收一間同系附屬公司款項	20	598	21,506	—
銀行及現金結餘	21	7,899	70	2,235
		<u>128,775</u>	<u>82,398</u>	<u>46,830</u>
流動負債				
貿易應付款項及應付票據	22	41,058	22,967	31,412
其他應付款項及預提費用	23	12,355	8,952	7,387
合約負債		52	7	124
應付一間同系附屬公司款項	20	30,344	5	19,395
銀行借款	24	—	12,000	—
		<u>83,809</u>	<u>43,931</u>	<u>58,318</u>
淨流動資產／(負債)		<u>44,966</u>	<u>38,467</u>	<u>(11,488)</u>
淨資產		<u>337,222</u>	<u>319,382</u>	<u>196,621</u>
資產及儲備				
資本	25	84,500	84,500	84,500
儲備		252,722	234,882	112,121
		<u>337,222</u>	<u>319,382</u>	<u>196,621</u>
權益總額		<u>337,222</u>	<u>319,382</u>	<u>196,621</u>

權益變動表

	資本儲備		法定盈餘		總計
	資本	(附註 i)	(附註 ii)	保留盈利	
	人民幣千元	人民幣千元	人民幣千元	人民幣千元	人民幣千元
於二零一六年一月一日	84,500	287	16,479	148,313	249,579
以權益結算的購股權安排	—	403	—	—	403
轉撥自保留盈利	—	—	8,724	(8,724)	—
年內溢利及全面收益總額	—	—	—	87,240	87,240
於二零一六年十二月三十一日及 二零一七年一月一日	84,500	690	25,203	226,829	337,222
轉撥自保留盈利	—	—	1,916	(1,916)	—
已宣派及已派付股息	—	—	—	(37,000)	(37,000)
年內溢利及全面收益總額	—	—	—	19,160	19,160
於二零一七年十二月三十一日及 二零一八年一月一日	84,500	690	27,119	207,073	319,382
已宣派及已派付股息	—	—	—	(57,460)	(57,460)
年內虧損及全面虧損總額	—	—	—	(65,301)	(65,301)
於二零一八年十二月三十一日	<u>84,500</u>	<u>690</u>	<u>27,119</u>	<u>84,312</u>	<u>196,621</u>

附註：

- i) 資本儲備指六和的最終控股公司中國聖牧有機奶業有限公司就授予六和僱員最終控股公司的購股權而作出的供款。
- ii) 根據中國相關法律及六和組織章程細則，六和須設立若干不可分派的法定儲備。法定盈餘儲備僅可在有關權力機構批准的情況下用於預定用途。

現金流量表

	截至十二月三十一日止年度		
	二零一六年 人民幣千元	二零一七年 人民幣千元	二零一八年 人民幣千元
經營活動所得現金流量			
除稅前溢利／(虧損)	87,240	19,160	(65,301)
調整：			
生物資產公平值減銷售費用之變動			
產生的虧損	4,610	32,516	87,221
利息收入	(151)	(25)	(22)
融資成本	1,254	999	197
物業、廠房及設備折舊	4,258	5,496	5,538
無形資產攤銷	8	8	9
以權益結算的購股權開支	403	—	—
營運資產變動前的經營溢利	97,622	58,154	27,642
存貨變動	(303)	339	3,791
貿易應收款項變動	13,489	(17,867)	13,096
預付款項、按金及其他應收款項變動	(2,072)	3,301	(950)
貿易應付款項及應付票據變動	(25,407)	(18,091)	8,445
其他應付款項及預提費用變動	1,220	1,955	(951)
合約負債變動	32	(45)	117
其他非流動資產變動	(37)	(241)	—
經營活動所得現金淨額	84,544	27,505	51,190
投資活動所得現金流量			
已收利息	151	25	22
購買物業、廠房及設備	(17,133)	(8,577)	(6,300)
購買無形資產	(17)	—	—
購買生物資產	(56,625)	(59,306)	(37,812)
出售生物資產所得款項	40,862	34,817	23,811
出售物業、廠房及設備所得款項	—	92	15
(墊款予直接控股公司)／直接控股公司還款	(46,268)	50,811	(37,349)
同系附屬公司還款／(墊款予同系附屬公司)	3,899	(20,908)	21,506
投資活動所用現金淨額	(75,131)	(3,046)	(36,107)

	截至十二月三十一日止年度		
	二零一六年 人民幣千元	二零一七年 人民幣千元	二零一八年 人民幣千元
融資活動所得現金流量			
已付利息	(1,254)	(999)	(197)
同系附屬公司墊款／(向同系附屬公司還款)	8,937	(30,339)	19,390
已付股息	—	(12,950)	(20,111)
新增銀行借款	—	12,000	—
償還銀行借款	(17,535)	—	(12,000)
	<u>(9,852)</u>	<u>(32,288)</u>	<u>(12,918)</u>
融資活動所用現金淨額			
	(9,852)	(32,288)	(12,918)
現金及現金等價物(減少)／增加淨額	(439)	(7,829)	2,165
年初現金及現金等價物	8,338	7,899	70
	<u>7,899</u>	<u>70</u>	<u>2,235</u>
年末現金及現金等價物	<u>7,899</u>	<u>70</u>	<u>2,235</u>
現金及現金等價物分析			
銀行及現金結餘	<u>7,899</u>	<u>70</u>	<u>2,235</u>

過往財務資料附註

1. 一般資料

六和為於二零一三年六月二十六日在中國註冊成立的有限公司，註冊辦事處及主要營業地點地址為內蒙古巴彥淖爾市磴口縣巴哈公路六公里。

六和主要在中國從事奶牛養殖業務。

六和之董事認為，於二零一八年十二月三十一日，中國聖牧有機奶業有限公司為六和的最終控股公司。

2. 過往財務資料之編製及呈列基準

過往財務資料已根據下文附註4所載符合國際會計準則理事會頒佈的國際財務報告準則（「國際財務報告準則」）之會計政策編製。此外，過往財務資料載有香港聯合交易所有限公司證券上市規則及香港公司條例所規定的適用披露資料。

3. 採納新訂及經修訂國際財務報告準則

六和已採納與其業務相關並自二零一八年一月一日起會計年度生效之所有新訂及經修訂國際財務報告準則，當中包括國際財務報告準則、國際會計準則及詮釋。

六和並無應用已頒佈但尚未生效之新訂及經修訂國際財務報告準則。六和已開始評估該等新訂及經修訂國際財務報告準則所帶來的影響，惟尚未確定該等新訂及經修訂國際財務報告準則會否對六和之經營業績及財務狀況造成重大影響。

4. 主要會計政策

過往財務資料乃按歷史成本慣例編製，惟生物資產按公平值減銷售費用計量。除另有指明外，過往財務資料以六和之功能及呈列貨幣人民幣呈列，所有數字已約整至最接近的千位數（人民幣千元）。

編製符合國際財務報告準則之過往財務資料須使用若干主要假設及估計。董事亦須於應用會計政策時作出判斷。對過往財務資料而言屬重大之判斷及屬重大之假設及估計所涉及的範圍，於過往財務資料附註5披露。

編製過往財務資料所應用的主要會計政策載於下文。

物業、廠房及設備

除在建工程外，物業、廠房及設備乃以成本減累計折舊及累計減值虧損列賬。物業、廠房及設備項目的成本包括其購買價及將資產運抵指定地點並使其達到預定可使用狀態的任何直接應佔成本。

僅於與該項目有關之未來經濟利益有可能流入六和，且該項目成本能可靠計量時，則其後成本方會計入資產賬面值或確認為個別資產(按適用者)。所有其他維修及保養於其產生期間在損益內確認。

物業、廠房及設備的折舊以直線法按估計可使用年期使用足以撇銷其成本減其剩餘價值的比率計算。主要可使用年期如下：

	可使用年期	剩餘價值
建築物	20年	5%
機械及設備	5至10年	5%
辦公及其他設備	5年	5%
運輸工具	5年	5%

剩餘價值、可使用年期及折舊方法於各報告期末進行審查及調整(如適用)。

在建工程指興建中建築物(廠房及機器尚未安裝)，乃按成本扣除減值虧損列賬，並於相關資產可供使用時開始折舊。

生物資產

生物資產包括奶牛及肉牛。奶牛(分為成母牛、育成牛及犏牛)乃由六和餵養，作生產原料奶之用。肉牛乃由六和餵養供出售。

生物資產於初始確認時及報告期末按公平值減銷售費用計量，所得的任何收益或虧損於產生年度在損益內確認。銷售費用為出售資產直接應佔的增量費用，主要為運輸費用，不包括融資成本及所得稅。生物資產的公平值由專業評估師按其現時所處位置及狀況獨立釐定。

飼養成本及其他相關成本(包括飼養育成牛及犏牛所產生的折舊開支、水電成本及消耗物)會被資本化，直至育成牛及犏牛開始產奶。

其他無形資產

單獨收購的無形資產於初始確認時按成本計量。無形資產的可使用年期分為有限期或無限期。有限期的無形資產按可使用經濟年期後續攤銷，並於有跡象顯示無形資產可能出現減值時評估減值。有限可使用年期的無形資產的攤銷期及攤銷方法至少於每個財政年度末複核一次。

無固定可使用年期的無形資產個別地或按現金產生單位層面每年進行減值測試。該等無形資產不予攤銷。無固定年期的無形資產的可使用年期每年檢討，以確定無固定年期的評估是否仍具支持性。否則，可使用年期由無固定轉為固定的評估變動於往後入賬。

電腦軟件

電腦軟件按成本減任何減值虧損列賬，並於估計可使用年期5至10年按直線法攤銷。

存貨

存貨乃按成本值與可變現淨值兩者的較低者入賬。成本以先進先出基準釐定。可變現淨值乃根據估計售價減估計完成及出售所產生的任何費用計算。

確認及終止確認金融工具

六和於成為工具合約條文的訂約方時於財務狀況表中確認金融資產及金融負債。

於收取資產現金流量的已訂約權利屆滿、六和轉讓資產擁有權的絕大部分風險及回報或六和並無轉讓亦無保留資產擁有權的絕大部分風險及回報，惟不保留資產的控制權時，終止確認金融資產。終止確認一項金融資產時，資產賬面值與已收代價總額之間的差額於損益內確認。

倘相關合約訂明的責任獲解除、撤銷或屆滿，則終止確認金融負債。已終止確認金融負債賬面值與已付代價之間的差額於損益內確認。

按攤銷成本列賬的金融資產

對於按攤銷成本列賬的金融資產，六和首先會個別評估個別重大的金融資產有否減值，或集體評估非個別重大的金融資產有否減值。倘六和釐定個別已評估金融資產(不論是否屬重大)並不存有減值的客觀證據，則會將有關六和資產納入一組具類似信貸風險特質的金融資產內，並集體進行減值評估。個別已進行減值評估並確認或持續確認減值虧損的資產，不會納入集體評估減值之列。

任何已識別的減值虧損金額按該資產賬面值與估計未來現金流量(不包括尚未產生的未來信貸虧損)現值的差額計量。估計未來現金流量的現值以金融資產的原實際利率(即初步確認時計算的實際利率)貼現。

該資產的賬面值透過使用撥備賬調低，而虧損於損益內確認。利息收入繼續就已調低賬面值按計量減值虧損時貼現未來現金流量所用的利率計量。貸款及應收款項連同任何相關撥備於日後並無實際收款可能而全部抵押品已變現或已轉移予六和時撇銷。包括從已減值金融資產賬面值撇銷自撥備賬扣除金額之其他標準。

倘估計減值虧損金額於其後期間因確認減值後發生的事件而增加或減少，先前已確認的減值虧損會透過調整撥備賬進行增減。倘其後收回撇銷款項，收回的款項則計入損益的其他開支。

預期信貸虧損的虧損撥備

六和就按攤銷成本列賬的金融資產的預期信貸虧損確認虧損撥備。預期信貸虧損為加權平均信貸虧損，並以發生違約風險的金額為加權數值。

於各報告期末，六和按相等於預期信貸虧損的金額計量金融工具的虧損撥備，而有關預期信貸虧損乃因所有可能於該涉及貿易應收款項的金融工具的預計年期內發生違約事件而導致(「永久預期信貸虧損」)，或因該金融工具的信貸風險自初步確認以來大幅增加而導致。

倘於報告期末某項金融工具(貿易應收款項除外)的信貸風險自初步確認以來並無大幅增加，六和按相等於部分永久預期信貸虧損(即該金融工具可能於報告期後12個月內發生違約事件而導致的預期信貸虧損)的金額計量該金融工具的虧損撥備。

預期信貸虧損金額或旨在將報告期末的虧損撥備調整至所需金額而撥回的金額於損益確認為減值收益或虧損。

現金及現金等價物

就現金流量表而言，現金及現金等價物指銀行及庫存現金、於銀行及其他金融機構的活期存款，以及可即時兌換為已知金額現金、所涉價值變動風險不高的短期高流動性投資。現金及現金等價物的組成部分亦包括須按要求償還並構成六和之現金管理組成部分之銀行透支。

金融負債及權益工具

金融負債及權益工具乃根據所訂立的合約安排的實質內容以及在國際財務報告準則對金融負債及權益工具的定義予以分類。權益工具指任何可證明於六和經扣除其所有負債後於資產中擁有剩餘權益的合約。就特定類別的金融負債及權益工具而採納的會計政策載於下文。

貿易及其他應付款項

貿易及其他應付款項初步按公平值確認，其後則以實際利率法按攤銷成本計量，惟在貼現影響並不重大的情況下則以成本列賬。

借款

借款初步按公平值扣除所產生的交易成本確認，其後則以實際利率法按攤銷成本計量。

除非六和有權無條件將債務結算日期延遲至報告期後至少12個月，否則借款將被分類為流動負債。

權益工具

六和發行的權益工具按已收取的所得款項扣除直接發行成本入賬。

客戶合約收益

銷售收入參考常見業務慣例按客戶合約列明的代價計量，且不包括代表第三方收取的款項。倘合約規定客戶付款與轉移承諾產品或服務期間超過一年，代價須就重大融資組成部分的影響作出調整。

六和於透過將產品或服務的控制權轉讓予客戶而達成履約責任時確認銷售收入。視乎合約條款及該合約適用法例，履約責任可隨時間或於某一時間點達成。倘符合以下條件，履約責任須隨時間達成：

- 客戶同時接受及使用六和履約所提供的利益；
- 六和履約產生或增強一項於產生或增強時由客戶控制的資產；或
- 六和履約並無產生對六和而言具替代用途的資產，且六和對迄今完成的履約付款具有可執行權利。

倘履約責任隨時間達成，銷售收入參考達成該履約責任的進度確認，否則銷售收入於客戶取得產品或服務的控制權時的交付時間點確認。

其他收入

利息收入以實際利率法確認。

僱員福利

(a) 退休金責任

六和須參加由中國政府營辦的定額供款退休計劃。六和須按支付僱員薪金的若干百分比向退休計劃作出供款。有關供款於根據退休計劃規則作出供款時於損益中扣除。僱主不得將已沒收的供款用於扣減其現有之供款水平。

(b) 離職福利

離職福利於六和不再能取消提供該等福利時及六和確認涉及支付離職福利的重組成本時(以較早者為準)確認。

借款成本

購買、建造或生產合資格資產(即須一段頗長時間達至其擬定用途或銷售用途的資產)的直接借款成本乃撥作該等資產的部分成本，直至資產大致上可以投入擬定用途或出售時為止。特定借款於撥作合資格資產的支出前用作短暫投資所賺取的投資收入，會從合資格撥作資本的借款成本中扣除。

就於一般情況及用作取得合資格資產而借入之資金而言，合資格撥充資本之借款成本金額乃採用該資產開支之資本化率計算。資本化率為六和於期內尚未償還借款(就取得合資格資產而借入之特定借款除外)適用之加權平均借款成本。

所有其他借款成本均於產生期間在損益內確認。

稅項

所得稅指即期稅項及遞延稅項的總和。

現時應付稅項乃按年度應課稅溢利計算。應課稅溢利與於損益內所確認的溢利不同，乃由於前者不包括在其他年度應課稅或可扣減收入或開支項目，且不包括永遠毋須課稅或不可扣稅的項目。六和的即期稅項負債乃按報告期末已實行或大致上已實行的稅率計算。

遞延稅項就過往財務資料中的資產及負債賬面值與計算應課稅溢利所使用的相應稅基的差額予以確認。遞延稅項負債一般就所有應課稅暫時差額確認，而遞延稅項資產乃按可能出現可利用可扣稅暫時差額、未動用稅項虧損或未動用稅項回撥的應課稅溢利時確認。倘暫時差額由初步確認一項不影響應課稅溢利或會計溢利的交易所涉及的其他資產及負債產生，則毋須確認有關資產及負債。

遞延稅項負債就於附屬公司的投資產生應課稅暫時差額予以確認，惟六和可控制暫時差額的撥回及暫時差額可能不會在可預見將來撥回則另作別論。

遞延稅項資產的賬面值乃於各報告期末進行審閱，並在不可能有足夠應課稅溢利可用以收回全部或部分資產時予以扣減。

遞延稅項乃根據於報告期末已實施或已大致實施的稅率，按清償負債或變現資產的期間預期適用的稅率計算。遞延稅項於損益內確認，惟在遞延稅項與在其他全面收益或直接在權益中確認的項目有關的情況下，遞延稅項亦會在其他全面收益或直接在權益中確認。

遞延稅項資產及負債計量反映六和預期於報告期末收回其資產或清償其負債的賬面值所產生的稅務結果。

倘擁有可依法執行的權利可將即期稅項資產與即期稅項負債抵銷，且遞延稅項資產及遞延稅項負債與同一稅務機關對其徵收的所得稅有關及六和擬按淨額基準結算即期稅項資產及負債，則遞延稅項資產及遞延稅項負債可予抵銷。

政府補貼

倘能合理肯定能收到政府補貼及遵循補貼附帶的所有條款，政府補貼會按公平值確認。倘有關補貼乃與一項開支項目有關，則補貼於擬用作補償的成本支出期間按系統基準確認為收入。

關聯方

關聯方為與六和有關連的人士或實體。

(A) 倘屬以下人士，則該人士或其家族近親成員與六和有關連：

- (i) 控制或共同控制六和；
- (ii) 對六和有重大影響力；或
- (iii) 擔任六和或其母公司的主要管理層成員。

(B) 倘符合下列任何條件，即該實體與六和有關連：

- (i) 該實體與六和屬同一集團的成員公司(即各母公司、附屬公司及同系附屬公司彼此間有關連)。
- (ii) 一個實體為另一個實體的聯營公司或合營公司(或另一個實體為某集團旗下聯營公司或合營公司的成員公司)。
- (iii) 兩個實體均為同一第三方的合營公司。
- (iv) 一個實體為第三方實體的合營公司，而另一個實體為該第三方實體的聯營公司。
- (v) 該實體是以六和或其關連實體的僱員為受益人的離職後福利計劃。倘六和本身即為該計劃，則提供資助的僱主亦與六和有關連。
- (vi) 該實體受(A)項所識別人土控制或共同控制。
- (vii) (A)(i)項所識別人土對該實體有重大影響力或屬該實體(或該實體母公司)的主要管理層成員。

(viii) 該實體或其任何集團成員公司提供主要管理人員服務予六和或其母公司。

資產減值

於各報告期末，六和審閱其有形及無形資產(應收款項除外)的賬面值，以釐定有否任何跡象顯示該等資產出現減值虧損。倘存在任何有關跡象，則估計資產的可收回金額以釐定減值虧損的程度。倘無法估計個別資產的可收回金額，六和將會估計該資產所屬的現金產生單位的可收回金額。

可收回金額是指公平值減出售成本或減使用價值，以較高者為準。於評估使用價值時，估計日後現金流量乃按稅前貼現率貼現至其現值。稅前貼現率反映當時市場對貨幣時間值的評估及該資產的特有風險。

倘估計資產或現金產生單位的可收回金額低於其賬面值，則資產或現金產生單位的賬面值將調低至其可收回金額。減值虧損即時於損益內確認，除非有關資產按重估金額列賬，在此情況下，減值虧損會被視為重估減值。

倘減值虧損於其後撥回，資產或現金產生單位的賬面值調高至其經修訂的估計可收回金額，惟調高後的賬面值不得超過倘該資產或現金產生單位在過往年度並無確認減值虧損時原應釐定的賬面值(扣除攤銷或折舊)。減值虧損的撥回即時於損益內確認，除非有關資產按重估金額列賬，在此情況下，所撥回的減值虧損會被視為重估增值。

撥備及或有負債

當六和因已發生的事件須承擔現有法定或推定責任，而履行責任有可能導致經濟利益流出，在有可靠估計的情況下，須對該等不確定時間或金額的負債確認撥備。倘貨幣的時間價值重大，則撥備須按預期用於履行有關責任所需的支出的現值列賬。

倘導致經濟利益流出的可能性偏低或有關金額無法可靠估計，則有關責任須披露為或有負債，除非其導致經濟利益流出的可能性極低則另作別論。潛在責任僅能以一個或數個未來事項會否發生予以證實，除非其導致經濟利益流出的可能性極低，否則有關責任亦須披露為或有負債。

報告期後事項

提供有關六和於報告期末狀況的額外資料或所提供的額外資料指出持續經營的假設並不適當之報告期後事項均屬於調整事項，須於過往財務資料內反映。倘並非屬調整事項的報告期後事項屬重大，則須於過往財務資料附註中披露。

5. 重大判斷及主要估計

主要估計不確定因素來源

下文載述因有關期間末存在重大風險極可能導致須對下一個財政年度的資產及負債賬面值作出重大調整而作出有關未來及其他主要估計不確定因素來源的主要假設。

(a) 生物資產的公平值

六和的生物資產乃按公平值減銷售費用估值。生物資產的公平值乃根據於各年末的市場定價並參考物種、年齡、成長狀況、所產生的成本及預期產奶量作出調整以反映生物資產的不同特性及／或生長階段後釐定；或倘未能獲得市場定價，則根據生物資產的預期淨現金流量按現行市場釐定利率貼現的現值釐定。估計的任何變動均可能會對生物資產的公平值造成重大影響。獨立合資格專業評估師及管理層定期審閱假設及估計以識別生物資產公平值的任何重大變動。進一步詳情載列於過往財務資料附註7及16內。

(b) 應收款項減值

管理層會就債務人未能支付所需款項產生的估計虧損評估呆賬。管理層根據個別應收款項結餘的可收回性評估、客戶信譽及過往撇銷經驗作出估計。倘若債務人的財務狀況惡化，實際撇銷將會較估計撇銷為高。

(c) 存貨減值

管理層根據產成品的整體預計售價、製成產成品的估計費用及所需的估計銷售費用估計存貨之可變現淨值。倘若存貨的成本值高於可變現淨值，存貨的賬面值將撇減至成本以下，即可變現淨值。倘若管理層估計發生變更，則有關存貨價值下降的撥備將於損益內確認。

(d) 物業、廠房及設備與折舊

六和就其物業、廠房及設備釐定估計可使用年期、剩餘價值及相關折舊開支。該估計乃根據性質及功能相似的物業、廠房及設備的實際可使用年期及剩餘價值的過往經驗而作出。倘可使用年期及剩餘價值與原先估計者不同，六和將修訂折舊開支或將撇銷或撇減技術上已過時或已廢棄或已出售的非策略性資產。

6. 財務風險管理

六和業務使其面對多項財務風險：外幣風險、信貸風險、流動資金風險及利率風險。六和的整體風險管理計劃專注於金融市場無法預測的特性，並尋求盡量減少對六和財務表現造成的潛在不利影響。

(a) 外幣風險

由於六和大部分業務交易、資產及負債主要以人民幣計值，故其所承受的外幣風險極低。六和目前並無就外幣交易、資產及負債設立外幣對沖政策。六和將會密切監察外幣風險並在有需要時考慮對沖重大外幣風險。

(b) 信貸風險

計入財務狀況表的銀行及現金結餘以及貿易及其他應收款項的賬面值指六和就其金融資產所面對的最大信貸風險。

六和面臨重大集中的信貸風險。六和僅與獲認同及信譽良好的第三方及直接控股公司進行交易。根據六和的政策，凡有意以信貸形式交易的客戶，均須通過信貸審查。此外，應收款項結餘會持續受到監察，且六和所面對的壞賬風險並不重大。

由於對手方為信譽昭著的銀行，銀行及現金結餘的信貸風險有限。

六和比較金融資產於報告日期的違約風險與於初始確認日期的違約風險，以評估金融資產的信貸風險有否於各報告期內按持續基準大幅增加。六和亦考慮所得合理及有理據支持的前瞻性資料，尤其包括使用下列資料：

- 內部信貸評級；

- 外部信貸評級(如有)；
- 預期導致借款方履行責任能力出現重大變動的業務、財務或經濟狀況的實際或預期重大不利變動；
- 借款方經營業績的實際或預期重大變動；
- 同一借款方的其他金融工具之信貸風險顯著增加；
- 抵押品價值或擔保或信貸提升措施的質素的重大變動；及
- 借款方預期表現及行為的重大變動，包括借款方的付款狀況變動。

倘債務人的合約付款逾期超過90日，則假定信貸風險大幅增加。當對手方無法於合約付款到期時60日內支付款項，則金融資產出現違約。

金融資產於合理預期無法收回(例如債務人無法與六和達成還款計劃)時撇銷。倘債務人於逾期後360日未能作出合約付款，六和通常會撇銷有關應收款項。倘應收款項被撇銷，則六和(在實際可行及符合經濟效益的情況下)繼續採取強制行動試圖收回到期應收款項。

(c) 流動資金風險

六和設有政策為定期監察現時及預期流動資金需求，以確保維持充足現金儲備，滿足其短期及長期流動資金需求。六和的所有金融負債均於一年內到期。

(d) 利率風險

由於六和概無重大計息資產及負債，其經營現金流量大部分獨立於市場利率的變動。

(e) 金融工具類別

	於十二月三十一日		
	二零一六年 人民幣千元	二零一七年 人民幣千元	二零一八年 人民幣千元
金融資產：			
按攤銷成本列賬的金融資產 (包括現金及現金等價物)	<u>89,690</u>	<u>45,837</u>	<u>13,239</u>
金融負債：			
按攤銷成本列賬的金融負債	<u>83,757</u>	<u>43,924</u>	<u>58,194</u>

(f) 公平值

於財務狀況表所反映的六和金融資產及金融負債的賬面值與其各自的公平值相若。

7. 公平值計量

公平值為市場參與者間於計量日期進行的有序交易中，出售資產所收取或轉讓負債所支付之價格。以下披露的公平值計量使用公平值等級，將用以計量公平值的估值方法的參考值分為三個等級：

- 第一級 — 基於相同資產或負債於活躍市場中所報未調整價格
- 第二級 — 基於可直接或間接觀察到的所有參考值(對記錄的公平值有重大影響)的估值方法
- 第三級 — 基於不可觀察到市場數據的任何參考值(不可觀察參考值)(對記錄的公平值有重大影響)的估值方法

(a) 於十二月三十一日的公平值等級披露

	使用以下參考值的公平值計量：			
	第一級	第二級	第三級	總計
	人民幣千元	人民幣千元	人民幣千元	人民幣千元
經常性公平值計量：				
於二零一八年十二月三十一日	—	—	125,940	125,940
於二零一七年十二月三十一日	—	—	199,158	199,158
於二零一六年十二月三十一日	—	—	207,185	207,185

截至二零一六年、二零一七年及二零一八年十二月三十一日止年度，第一級與第二級之間並無轉移，或轉入或轉出第三級。六和的政策為於發生轉移的有關期間結束時確認公平值等級之間的轉移。

(b) 於十二月三十一日六和所採用的估值程序及公平值計量所採用的估值方法及參考值的披露：

六和的財務總監負責就財務報告進行所需的資產及負債的公平值計量(包括第三級公平值計量)。財務總監就此等公平值計量直接向董事匯報。財務總監與董事每年至少兩次討論估值程序及結果。

截至二零一六年、二零一七年及二零一八年十二月三十一日止年度，六和已委聘獨立估值師仲量聯行企業評估及諮詢有限公司(「仲量聯行」)釐定生物資產的公平值。

於損益內確認的收益或虧損總額(包括於報告期末持有資產的收益或虧損總額)於生物資產公平值減銷售費用之變動產生的虧損內呈列。

第三級公平值計量所採用的關鍵不可觀察參考值主要為：

類型	估值方法及關鍵參考值	重大不可觀察參考值	關鍵不可觀察參考值與公平值計量之間的相互關係
犏牛及育成牛	於各報告日期前6個月內購買的育成牛的公平值乃加上由採購日期起至報告日期之間的飼養成本而予以調整。	14個月大的育成牛的平均市價：二零一八年為人民幣18,500元、二零一七年為人民幣19,700元及二零一六年為人民幣20,500元	市價增加時，估計公平值增加。
	就犏牛及其餘育成牛而言，14個月大的育成牛的公平值參考交投活躍市場的市價釐定。		
	超過14個月大的育成牛的公平值按加上將育成牛從14個月大餵養至各自特定年齡所需的飼養成本，再加上估計飼養者所要求的利潤釐定。		
	小於14個月大的育成牛的公平值及犏牛的公平值乃按分包將育成牛或犏牛從各自特定年齡餵養至14個月大所需的飼養成本及飼養者所要求的利潤釐定。		
成母牛	成母牛的公平值乃使用多期超額盈利法釐定，該方法乃根據該等成母牛將產生的貼現未來現金流釐定。	就成母牛的數量而言，假設現有成母牛數目於預測期間按若干淘汰率由於自然或非自然因素(包括疾病、難產、低產奶量或全部哺乳期結束)而於年末減少，估計整體淘汰率將隨著哺乳期數目增加而上升逾18%至100%。	估計淘汰率上升時，估計公平值減少。

類型	估值方法及關鍵參考值	重大不可觀察參考值	關鍵不可觀察參考值與公平值計量之間的相互關係
	根據過往數據估計，胎間距(包括乾奶期及間歇期)假設為400天(每頭成母牛將每隔400天誕下一頭犏牛)。此400天期間在此估值中為一個泌奶周期。	每頭成母牛最多可經歷六至七個哺乳期。二零一八年的估計每個哺乳期內每頭平均原料奶產量介乎10.0噸至11.2噸、二零一七年介乎9.9噸至11.3噸及二零一六年介乎9.1噸至10.8噸，視乎哺乳期的次數及個體健康狀況而定。	估計原料奶產量增加時，估計公平值增加。
		二零一八年每千克原料奶的估計飼養成本為人民幣2.06元、二零一七年為人民幣2.22元及二零一六年為人民幣2.30元。	每千克原料奶的估計飼養成本上漲時，估計公平值減少。
		二零一八年的估計本地未來每噸原料奶市價為人民幣3,750元、二零一七年為每噸人民幣4,700元及二零一六年為每噸人民幣5,000元。	估計未來本地原料奶市價上漲時，估計公平值增加。
		使用資本資產定價模型計算，二零一八年的貼現率為14.00%、二零一七年為14.00%及二零一六年為14.00%。	貼現率提高時，估計公平值減少。

8. 銷售收入

銷售收入指銷售原料奶基於所售貨品的發票淨值，減去退貨撥備及貿易折扣後的數額。銷售收入確認的所有時間為於一個時間點。

9. 其他收入

	截至十二月三十一日止年度		
	二零一六年 人民幣千元	二零一七年 人民幣千元	二零一八年 人民幣千元
政府補貼	—	—	500
利息收入	151	25	22
雜項收入	—	—	2
	<u>151</u>	<u>25</u>	<u>524</u>

10. 分部資料

六和的經營分部為於中國的奶牛養殖業務。由於該分部為六和僅有的經營分部，概無呈列有關分部的進一步分析。

六和的經營及營運資產主要位於中國。因此，概無呈列地區分部資料。

於有關期間為六和貢獻10%以上銷售收入的單一客戶或一組受共同控制客戶如下：

	截至十二月三十一日止年度		
	二零一六年 人民幣千元	二零一七年 人民幣千元	二零一八年 人民幣千元
客戶 A*	140,065	65,340	3,440
客戶 B	<u>40,126</u>	<u>68,102</u>	<u>96,876</u>

* 於截至二零一八年十二月三十一日止年度，客戶 A 並未為六和貢獻10%以上銷售收入，所顯示數字僅供比較之用。

11. 所得稅開支

根據《中華人民共和國企業所得稅法》(「企業所得稅法」)，六和來自農業活動(如奶牛養殖)的收入豁免繳納所得稅。

所得稅開支與除稅前溢利／(虧損)乘以中國企業所得稅率的調整過程如下：

	截至十二月三十一日止年度		
	二零一六年 人民幣千元	二零一七年 人民幣千元	二零一八年 人民幣千元
除稅前溢利／(虧損)	87,240	19,160	(65,301)
按國內所得稅稅率25%計算的稅項	21,810	4,790	(16,325)
毋須課稅收入	(45,123)	(33,367)	(27,208)
不可扣稅開支，淨額	23,313	28,577	43,533
所得稅開支	—	—	—

12. 年內溢利／(虧損)

六和於有關期間的溢利／(虧損)已扣除下列各項：

	截至十二月三十一日止年度		
	二零一六年 人民幣千元	二零一七年 人民幣千元	二零一八年 人民幣千元
生物資產公平值減銷售費用之變動			
產生的虧損	4,610	32,516	87,221
物業、廠房及設備折舊	4,258	5,496	5,538
無形資產攤銷	8	8	9
核數師薪酬	—	—	—
董事薪酬	—	—	—
僱員福利開支			
— 工資、薪金、花紅及津貼	9,199	8,997	8,405
— 其他社會保險及福利	1,274	1,136	311
— 退休金計劃供款	168	152	155
— 以權益結算的購股權開支	403	—	—
	11,044	10,285	8,871

13. 股息

	截至十二月三十一日止年度		
	二零一六年 人民幣千元	二零一七年 人民幣千元	二零一八年 人民幣千元
宣派及支付末期股息	—	37,000	57,460

14. 物業、廠房及設備

	建築物 人民幣千元	機器及設備 人民幣千元	辦公及 其他設備 人民幣千元	運輸工具 人民幣千元	在建工程 人民幣千元	總計 人民幣千元
原值						
於二零一六年一月一日	54,956	14,459	511	205	8,339	78,470
添置	283	6,689	413	—	7,418	14,803
轉讓	11,789	—	20	—	(11,809)	—
於二零一六年十二月三十一日 及二零一七年一月一日	67,028	21,148	944	205	3,948	93,273
添置	—	303	71	110	2,735	3,219
出售	—	(55)	(40)	(65)	—	(160)
於二零一七年十二月三十一日 及二零一八年一月一日	67,028	21,396	975	250	6,683	96,332
添置	636	29	11	—	5,010	5,686
轉讓	5,726	—	—	—	(5,726)	—
出售	—	(17)	(4)	—	—	(21)
於二零一八年十二月三十一日	73,390	21,408	982	250	5,967	101,997
累計折舊						
於二零一六年一月一日	2,384	1,553	55	53	—	4,045
年內支出	2,612	1,439	168	39	—	4,258
於二零一六年十二月三十一日 及二零一七年一月一日	4,996	2,992	223	92	—	8,303
年內支出	3,188	2,092	171	45	—	5,496
出售	—	(19)	(9)	(40)	—	(68)
於二零一七年十二月三十一日 及二零一八年一月一日	8,184	5,065	385	97	—	13,731
年內支出	3,188	2,121	182	47	—	5,538
出售	—	(5)	(1)	—	—	(6)
於二零一八年十二月三十一日	11,372	7,181	566	144	—	19,263
賬面值						
於二零一八年十二月三十一日	62,018	14,227	416	106	5,967	82,734
於二零一七年十二月三十一日	58,844	16,331	590	153	6,683	82,601
於二零一六年十二月三十一日	62,032	18,156	721	113	3,948	84,970

15. 無形資產

	電腦軟件 人民幣千元
原值	
於二零一六年一月一日	70
添置	17
	<hr/>
於二零一六年、二零一七年及二零一八年十二月三十一日	87
	<hr/>
累計折舊	
於二零一六年一月一日	15
年內攤銷撥備	8
	<hr/>
於二零一六年十二月三十一日及二零一七年一月一日	23
年內攤銷撥備	8
	<hr/>
於二零一七年十二月三十一日及二零一八年一月一日	31
年內攤銷撥備	9
	<hr/>
於二零一八年十二月三十一日	40
	<hr/>
賬面值	
於二零一八年十二月三十一日	47
	<hr/> <hr/>
於二零一七年十二月三十一日	56
	<hr/> <hr/>
於二零一六年十二月三十一日	64
	<hr/> <hr/>

16. 生物資產

六和的生物資產主要包括持作生產原料奶的奶牛。

六和於二零一六年、二零一七年及二零一八年十二月三十一日擁有的生物資產數量顯示如下。六和的生物資產包括肉牛、成母牛、育成牛及犏牛。育成牛及犏牛為未產過犏牛的奶牛。

	於十二月三十一日		
	二零一六年	二零一七年	二零一八年
	頭	頭	頭
育成牛及犏牛	2,627	2,212	2,058
成母牛	3,592	3,536	3,462
肉牛	—	229	124
	<u>6,219</u>	<u>5,977</u>	<u>5,644</u>

一般而言，育成牛在約14個月大時受精。成功受精約9個月後，犏牛出生，而奶牛開始生產原料奶並開始哺乳期。此時育成牛將轉入成母牛群。成母牛在約60天的乾奶期前一般產奶約305天。新出生的公犏牛將被出售，而母犏牛在餵養六個月後轉入育成牛群。肉牛在飼養3至6個月後出售獲利。出售生物資產並不是本集團的主要業務，故該所得不計作銷售收入。

六和面對下文所述其持作生產原料奶的奶牛的多種風險。

(i) 監管及環境風險

六和須遵守其進行種植所在地點的法律及法規。六和已制定旨在遵守當地環境及其他法律的環境政策及程序。管理層進行定期審查以識別環境風險，並確保所制定的制度足以管理該等風險。

(ii) 氣候、疾病及其他自然風險

六和的生物資產面對來自氣候變化、疾病及其他自然力量的破壞的風險。六和已制定大量措施監控並減輕該等風險，包括定期檢查、疾病控制、調查以及保險。

六和要承受乳製品價格變動帶來的公平值風險。六和董事認為，六和並無可用的衍生工具或其他可以訂立的合約用於管理乳製品價格下跌的風險。

於年末六和的生物資產價值為：

	育成牛及			
	犏牛	成母牛	肉牛	總計
	人民幣千元	人民幣千元	人民幣千元	人民幣千元
於二零一六年一月一日	46,574	149,458	—	196,032
增加	26,846	—	—	26,846
飼喂增加(飼養成本及其他)	29,779	—	—	29,779
轉群	(38,313)	38,313	—	—
因出售減少	(15,933)	(24,929)	—	(40,862)
公平值變動減銷售費用產生的收益/(虧損)	3,854	(8,464)	—	(4,610)
於二零一六年十二月三十一日及 二零一七年一月一日	52,807	154,378	—	207,185
增加	22,422	—	—	22,422
飼喂增加(飼養成本及其他)	34,249	—	2,635	36,884
轉群	(29,323)	29,297	26	—
因出售減少	(18,496)	(16,321)	—	(34,817)
公平值變動減銷售費用產生的虧損	(10,549)	(20,484)	(1,483)	(32,516)
於二零一七年十二月三十一日及 二零一八年一月一日	51,110	146,870	1,178	199,158
增加	12,648	—	—	12,648
飼喂增加(飼養成本及其他)	23,986	—	1,178	25,164
轉群	(35,119)	35,119	—	—
因出售減少	(8,342)	(13,695)	(1,772)	(23,809)
公平值變動減銷售費用產生的(虧損)/收益	(7,182)	(80,345)	306	(87,221)
於二零一八年十二月三十一日	37,101	87,949	890	125,940

六和在中國的生物資產乃由仲量聯行獨立估值，而仲量聯行乃為與六和並無關聯的獨立合資格專業評估師，擁有適當的資格並於估值生物資產方面具有近期經驗。

生物資產公平值計量的詳情披露於過往財務資料附註7。

17. 存貨

	於十二月三十一日		
	二零一六年 人民幣千元	二零一七年 人民幣千元	二零一八年 人民幣千元
易耗品	822	884	1,061
原材料	34,375	33,974	30,006
	<u>35,197</u>	<u>34,858</u>	<u>31,067</u>

18. 貿易應收款項

	於十二月三十一日		
	二零一六年 人民幣千元	二零一七年 人民幣千元	二零一八年 人民幣千元
貿易應收款項	<u>5,768</u>	<u>23,635</u>	<u>10,539</u>

六和一般給予客戶一定信用額度或提供信用期(可於若干情況下調整)。六和並無就其貿易應收款項持有任何抵押品或作出其他信用升級。該貿易應收款項及應收票據並無計息。

於報告期末經扣除撥備的貿易應收款項及應收票據按發票日期的賬齡分析如下：

	於十二月三十一日		
	二零一六年 人民幣千元	二零一七年 人民幣千元	二零一八年 人民幣千元
3個月內	5,768	3,960	10,297
4至6個月	—	19,675	242
	<u>5,768</u>	<u>23,635</u>	<u>10,539</u>

六和應用國際財務報告準則第9號項下的簡易方法就所有貿易應收款項使用預期虧損撥備期限計算預期信貸虧損。為計算預期信貸虧損，貿易應收款項已根據共享信貸風險特徵及逾期日數分類。預期信貸虧損亦包含前瞻性資料。

	即期	逾期 30 日	逾期 60 日	逾期 90 日	總計
於二零一八年十二月三十一日					
加權平均預期虧損率	0%	0%	0%	0%	0%
應收金額(人民幣千元)	10,297	242	—	—	10,539
虧損撥備(人民幣千元)	—	—	—	—	—
於二零一七年十二月三十一日					
加權平均預期虧損率	0%	0%	0%	0%	0%
應收金額(人民幣千元)	3,960	19,675	—	—	23,635
虧損撥備(人民幣千元)	—	—	—	—	—
於二零一六年十二月三十一日					
加權平均預期虧損率	0%	0%	0%	0%	0%
應收金額(人民幣千元)	5,768	—	—	—	5,768
虧損撥備(人民幣千元)	—	—	—	—	—

19. 預付款項、按金及其他應收款項

	於十二月三十一日		
	二零一六年 人民幣千元	二零一七年 人民幣千元	二零一八年 人民幣千元
預付款項	3,367	35	1,634
按金及其他應收款項	564	626	465
預付費用	521	490	—
	<u>4,452</u>	<u>1,151</u>	<u>2,099</u>

上述資產概無逾期或減值。上述結餘所包括的金融資產與並無近期拖欠記錄的應收款項有關。

20. 應收直接控股公司款項／應收一間同系附屬公司款項／應付一間同系附屬公司款項

該等款項為免息、無抵押及須按要求償還。

21. 銀行及現金結餘

人民幣不能自由轉換為其他貨幣。然而，根據中國內地《外匯管理條例》及《結匯、售匯及付匯管理規定》，六和可透過獲授權經營外匯業務的銀行將人民幣兌換成其他貨幣。

銀行存款按現行市場利率計息。銀行結餘乃存於近期並無違約記錄且信譽良好的銀行。

22. 貿易應付款項

六和貿易應付款項按發票日期的賬齡分析如下：

	於十二月三十一日		
	二零一六年 人民幣千元	二零一七年 人民幣千元	二零一八年 人民幣千元
3個月內	40,453	22,062	23,656
4至6個月	2	—	1,359
7至12個月	357	12	5,092
13至24個月	246	893	1,305
	<u>41,058</u>	<u>22,967</u>	<u>31,412</u>

該等貿易應付款項並無計息，其還款期一般為90日。

23. 其他應付款項及預提費用

	於十二月三十一日		
	二零一六年	二零一七年	二零一八年
	人民幣千元	人民幣千元	人民幣千元
購買奶牛應付款項	445	—	9
企業所得稅外的應付稅項	27	19	22
應付第三方按金	110	212	212
應付薪金及福利	1,654	2,551	2,496
購買運輸服務應付款項	227	1,637	730
收購物業、廠房及設備的應付款項	9,839	4,481	3,867
其他	53	52	51
	<u>12,355</u>	<u>8,952</u>	<u>7,387</u>

24. 銀行借款

	於十二月三十一日		
	二零一六年	二零一七年	二零一八年
	人民幣千元	人民幣千元	人民幣千元
銀行借款—無抵押，於一年內	<u>—</u>	<u>12,000</u>	<u>—</u>
實際利率(%)	—	5.66%	—

六和的直接控股公司已就銀行借款提供擔保。

25. 資本

	人民幣千元
於二零一六年一月一日、二零一六年、二零一七年及 二零一八年十二月三十一日	<u>84,500</u>

六和的資本管理目標為保障六和按持續基準經營的能力，並透過優化債務及權益結餘為股東帶來最大回報。

26. 現金流量表附註

(a) 下表列示六和年內融資活動產生的金融負債變動：

	銀行借款 人民幣千元	應付一間 同系附屬 公司款項 人民幣千元	總額 人民幣千元
於二零一六年一月一日	17,535	21,407	38,942
現金流量變動	(17,535)	8,937	(8,598)
於二零一六年十二月三十一日 及二零一七年一月一日	—	30,344	30,344
現金流量變動	12,000	(30,339)	(18,339)
於二零一七年十二月三十一日 及二零一八年一月一日	12,000	5	12,005
現金流量變動	(12,000)	19,390	7,390
於二零一八年十二月三十一日	—	19,395	19,395

b) 主要非現金交易

截至二零一八年十二月三十一日止年度，六和已宣派股息約人民幣37,349,000元，且已通過扣除應收直接控股公司款項結算。

截至二零一七年十二月三十一日止年度，六和已宣派股息約人民幣24,050,000元，且已通過扣除應收直接控股公司款項結算。

27. 或有負債

於各有關期間末，六和並無任何重大或有負債。

28. 承擔

	於十二月三十一日		
	二零一六年 人民幣千元	二零一七年 人民幣千元	二零一八年 人民幣千元
已訂約但未撥備的建築物	671	330	—

29. 關聯方交易

(a) 六和的關聯方

董事認為以下實體為六和的關聯方：

關聯方名稱	與六和的關係
內蒙古聖牧高科牧業有限公司	直接控股公司
內蒙古內大聖牧高科牧業有限公司	同系附屬公司
內蒙古聖牧高科奶業有限公司	同系附屬公司
內蒙古聖牧控股有限公司	同系附屬公司
阿拉善盟聖牧高科乳品有限公司	同系附屬公司

於十二月三十一日

	二零一六年 人民幣千元	二零一七年 人民幣千元	二零一八年 人民幣千元
貿易應收款項包括			
內蒙古聖牧高科牧業有限公司	5,206	19,675	—
阿拉善盟聖牧高科乳品有限公司	—	—	342
	<u>5,206</u>	<u>19,675</u>	<u>342</u>
應收／(應付)同系附屬公司款項			
內蒙古聖牧控股有限公司	(30,344)	21,506	(19,395)
內蒙古內大聖牧高科牧業有限公司	598	(5)	—
	<u>(29,746)</u>	<u>21,501</u>	<u>(19,395)</u>

(b) 重大關聯方交易

除於過往財務資料其他地方所披露的關聯方結餘外，六和於有關期間與其關聯方有以下交易。

	截至十二月三十一日止年度		
	二零一六年 人民幣千元	二零一七年 人民幣千元	二零一八年 人民幣千元
向下列公司銷售牛奶			
內蒙古聖牧高科奶業有限公司	137,645	65,340	1,821
內蒙古聖牧控股有限公司	—	—	456
內蒙古聖牧高科牧業有限公司	<u>1,789</u>	<u>—</u>	<u>—</u>
向下列公司銷售奶牛			
內蒙古聖牧高科牧業有限公司	—	2,004	—
內蒙古聖牧控股有限公司	<u>—</u>	<u>7,802</u>	<u>1,497</u>
向下列公司購買飼料			
內蒙古聖牧高科奶業有限公司	<u>3,068</u>	<u>2,094</u>	<u>—</u>

30. 期後事項

根據日期為二零一九年二月二十一日的股東大會決議案，股東議決宣派股息人民幣69,290,000元。

31. 日後財務報表

六和並無就二零一八年十二月三十一日後的任何期間編製任何經審核財務報表。

一、業績回顧

聖牧沙草業為一間於中國成立的有限公司。聖牧沙草業的主要業務為投資控股，聖牧沙草業持有12家牧場公司的股權。截至最後實際可行日期，除上述12家牧場公司的股權外，聖牧沙草業不存在其他重要資產和負債。

收購事項的最終目標是聖牧沙草業持有的12家牧場公司的股權。12家牧場公司均為於中國成立的有限公司，主要業務為奶牛養殖。

二、財務回顧

1. 收入

12家牧場公司的收入主要來自原料奶銷售收入。

下表載列根據12家牧場公司各自之財務報表所編製截至2018年12月31日止三個年度12家牧場公司財務資料之收入：

	截至十二月三十一日止年度		
	二零一六年 人民幣千元 (經審核)	二零一七年 人民幣千元 (經審核)	二零一八年 人民幣千元 (經審核)
巴彥淖爾市聖牧套海牧業有限公司	94,273	74,783	75,103
巴彥淖爾市聖牧新禾牧業有限公司	75,561	75,121	57,633
巴彥淖爾市聖牧哈騰牧業有限公司	123,152	89,622	81,941
巴彥淖爾市聖牧六和牧業有限公司	180,339	133,442	108,310
阿拉善盟聖牧五星牧業有限公司	114,033	89,738	89,906
巴彥淖爾市聖牧正和牧業有限公司	179,599	133,858	120,022
巴彥淖爾市聖牧北斗牧業有限公司	112,143	109,961	85,723
巴彥淖爾市聖牧七星牧業有限公司	77,306	66,889	69,293
巴彥淖爾市聖牧偉業牧業有限公司	78,131	63,851	67,438
巴彥淖爾市聖牧三利牧業有限公司	101,011	81,150	58,615
阿拉善盟聖牧兆豐牧業有限公司	119,859	123,865	122,236
巴彥淖爾市聖牧沙金牧業有限公司	70,910	138,309	113,922
合計	1,326,317	1,180,589	1,050,142

2017年度，12家牧場公司的合計收入約為人民幣1,180.59百萬元，較上年之人民幣1,326.32百萬元減少10.99%，主要系原料奶價格下行所致。

2018年度，12家牧場公司的合計收入約為人民幣1,050.14百萬元，較上年之人民幣1,180.59百萬元減少11.05%，主要系原料奶價格下行所致。

2. 銷售成本

12家牧場公司的銷售成本主要包括原料奶銷售成本。

下表載列根據12家牧場公司各自之財務報表所編製截至2018年12月31日止三個年度12家牧場公司財務資料之銷售成本：

	截至十二月三十一日止年度		
	二零一六年 人民幣千元 (經審核)	二零一七年 人民幣千元 (經審核)	二零一八年 人民幣千元 (經審核)
巴彥淖爾市聖牧套海牧業有限公司	50,706	42,273	56,310
巴彥淖爾市聖牧新禾牧業有限公司	35,616	36,157	44,167
巴彥淖爾市聖牧哈騰牧業有限公司	59,767	57,678	63,764
巴彥淖爾市聖牧六和牧業有限公司	83,596	77,660	83,568
阿拉善盟聖牧五星牧業有限公司	64,045	53,301	69,632
巴彥淖爾市聖牧正和牧業有限公司	85,493	75,910	87,971
巴彥淖爾市聖牧北斗牧業有限公司	50,970	53,243	56,749
巴彥淖爾市聖牧七星牧業有限公司	40,850	35,248	46,698
巴彥淖爾市聖牧偉業牧業有限公司	40,959	34,871	46,213
巴彥淖爾市聖牧三利牧業有限公司	44,749	43,359	47,155
阿拉善盟聖牧兆豐牧業有限公司	53,298	55,868	72,363
巴彥淖爾市聖牧沙金牧業有限公司	32,729	63,070	69,302
合計	642,778	628,638	743,892

2017年度，12家牧場公司的合計銷售成本約為人民幣628.64百萬元，較上年之人民幣642.78百萬元減少2.20%，與上年度相比變化不大。

2018年度，12家牧場公司的合計銷售成本約為人民幣743.89百萬元，較上年之人民幣628.64百萬元增加18.33%，主要系(1)銷售規模較上年度有所增長，以及(2)飼料成本上升所致。

3. 生物資產公平值減銷售費用之變動產生的淨收益或虧損

生物資產公平值減銷售成本之變動產生的淨收益或虧損指因奶牛的實際特性及市價以及該等奶牛即將產生的貼現未來現金流量變動導致的奶牛公平值變動。一般而言，由於成母牛的貼現現金流量較育成牛的售價高，故於育成牛成為成母牛時，其價值便會增加。此外，於成母牛被淘汰及出售時，其價值便會減少。

下表載列根據12家牧場公司各自之財務報表所編製截至2018年12月31日止三個年度12家牧場公司財務資料之生物資產公平值減銷售費用之變動產生的淨收益／(虧損)：

	截至十二月三十一日止年度		
	二零一六年 人民幣千元 (經審核)	二零一七年 人民幣千元 (經審核)	二零一八年 人民幣千元 (經審核)
巴彥淖爾市聖牧套海牧業有限公司	(3,549)	(6,498)	(23,700)
巴彥淖爾市聖牧新禾牧業有限公司	(3,718)	(5,283)	(40,948)
巴彥淖爾市聖牧哈騰牧業有限公司	1,789	(20,411)	(59,574)
巴彥淖爾市聖牧六和牧業有限公司	(4,610)	(32,516)	(87,221)
阿拉善盟聖牧五星牧業有限公司	(4,597)	(22,898)	(41,293)
巴彥淖爾市聖牧正和牧業有限公司	(7,250)	(26,020)	(87,954)
巴彥淖爾市聖牧北斗牧業有限公司	1,871	(20,495)	(49,307)
巴彥淖爾市聖牧七星牧業有限公司	3,582	(7,704)	(45,160)
巴彥淖爾市聖牧偉業牧業有限公司	4,703	(8,266)	(43,366)
巴彥淖爾市聖牧三利牧業有限公司	9,317	(10,660)	(47,185)
阿拉善盟聖牧兆豐牧業有限公司	16,295	(15,224)	(32,894)
巴彥淖爾市聖牧沙金牧業有限公司	38,654	(9,107)	(40,613)
合計	52,487	(185,082)	(599,215)

2017年度，12家牧場公司的合計生物資產公平值減銷售費用之變動產生的淨虧損約為人民幣185.08百萬元，較2016年度淨收益降低為淨虧損，主要系(1)應對原料奶的市場需求疲軟而控制奶牛數量，以及(2)原料奶價格降幅較大的因素的影響所致。

2018年度，12家牧場公司合計生物資產公平值減銷售費用之變動產生的淨虧損約為人民幣599.12百萬元，較2017年度增幅較大，主要系(1)應對原料奶的市場需求疲軟而控制奶牛數量，以及(2)原料奶價格降幅較大的因素的影響所致。

4. 銷售及分銷開支

12家牧場公司的銷售及分銷開支主要為物流運輸費。

下表載列根據12家牧場公司各自之財務報表所編製截至2018年12月31日止三個年度12家牧場公司財務資料之銷售及分銷開支：

	截至十二月三十一日止年度		
	二零一六年 人民幣千元 (經審核)	二零一七年 人民幣千元 (經審核)	二零一八年 人民幣千元 (經審核)
巴彥淖爾市聖牧套海牧業有限公司	953	816	1,000
巴彥淖爾市聖牧新禾牧業有限公司	1,393	1,098	2,194
巴彥淖爾市聖牧哈騰牧業有限公司	1,104	988	1,333
巴彥淖爾市聖牧六和牧業有限公司	1,669	1,446	1,609
阿拉善盟聖牧五星牧業有限公司	1,347	1,033	1,122
巴彥淖爾市聖牧正和牧業有限公司	2,214	2,917	5,415
巴彥淖爾市聖牧北斗牧業有限公司	1,052	1,167	1,147
巴彥淖爾市聖牧七星牧業有限公司	536	960	1,121
巴彥淖爾市聖牧偉業牧業有限公司	538	858	1,207
巴彥淖爾市聖牧三利牧業有限公司	737	1,006	2,320
阿拉善盟聖牧兆豐牧業有限公司	1,398	1,249	1,446
巴彥淖爾市聖牧沙金牧業有限公司	813	1,705	1,385
合計	13,754	15,243	21,299

2017年度，12家牧場公司的合計銷售及分銷開支約為人民幣15.24百萬元，較上年之人民幣13.75百萬元增加10.83%，主要系客戶分佈及運程變化所致。

2018年度，12家牧場公司的合計銷售及分銷開支約為人民幣21.30百萬元，較上年之人民幣15.24百萬元增加39.72%，主要系(1)銷售規模較上年度有所增長，以及(2)單噸運費較上年度有所提高所致。

5. 行政開支

12家牧場公司的行政開支主要為管理層及行政僱員的薪金及福利、差旅費和交通費等。

下表載列根據12家牧場公司各自之財務報表所編製截至2018年12月31日止三個年度12家牧場公司財務資料之行政開支：

	截至十二月三十一日止年度		
	二零一六年 人民幣千元 (經審核)	二零一七年 人民幣千元 (經審核)	二零一八年 人民幣千元 (經審核)
巴彥淖爾市聖牧套海牧業有限公司	2,802	1,346	1,235
巴彥淖爾市聖牧新禾牧業有限公司	2,660	1,657	1,364
巴彥淖爾市聖牧哈騰牧業有限公司	3,812	1,418	1,453
巴彥淖爾市聖牧六和牧業有限公司	2,121	1,593	1,528
阿拉善盟聖牧五星牧業有限公司	3,526	1,480	1,527
巴彥淖爾市聖牧正和牧業有限公司	3,605	2,009	1,902
巴彥淖爾市聖牧北斗牧業有限公司	1,591	1,133	1,224
巴彥淖爾市聖牧七星牧業有限公司	2,528	1,241	1,047
巴彥淖爾市聖牧偉業牧業有限公司	1,112	1,139	1,080
巴彥淖爾市聖牧三利牧業有限公司	1,444	1,407	1,176
阿拉善盟聖牧兆豐牧業有限公司	1,236	1,398	2,483
巴彥淖爾市聖牧沙金牧業有限公司	1,374	1,461	1,378
合計	27,811	17,282	17,397

2017年度，12家牧場公司的合計行政開支約為人民幣17.28百萬元，較上年之人民幣27.81百萬元減少37.86%，主要系2016年度行政開支中包含購股權開支所致。剔除2016年度包含的購股權開支後，2017年度，12家牧場公司的合計行政開支相對上年之人民幣17百萬元減少3.74%，變化幅度不大。

2018年度，12家牧場公司的合計行政開支約為人民幣17.40百萬元，較上年之人民幣17.28百萬元增加0.69%，變化幅度不大。

6. 融資成本

下表載列根據12家牧場公司各自之財務報表所編製截至2018年12月31日止三個年度12家牧場公司財務資料之融資成本：

	截至十二月三十一日止年度		
	二零一六年	二零一七年	二零一八年
	人民幣千元 (經審核)	人民幣千元 (經審核)	人民幣千元 (經審核)
巴彥淖爾市聖牧套海牧業有限公司	1,302	5	—
巴彥淖爾市聖牧新禾牧業有限公司	724	397	1,261
巴彥淖爾市聖牧哈騰牧業有限公司	2,124	1,133	1,371
巴彥淖爾市聖牧六和牧業有限公司	1,254	999	197
阿拉善盟聖牧五星牧業有限公司	1,638	1,077	605
巴彥淖爾市聖牧正和牧業有限公司	480	635	237
巴彥淖爾市聖牧北斗牧業有限公司	2,811	2,092	2,413
巴彥淖爾市聖牧七星牧業有限公司	233	528	176
巴彥淖爾市聖牧偉業牧業有限公司	310	481	370
巴彥淖爾市聖牧三利牧業有限公司	533	793	2,415
阿拉善盟聖牧兆豐牧業有限公司	532	795	541
巴彥淖爾市聖牧沙金牧業有限公司	215	—	2
合計	12,156	8,935	9,588

2017年度，12家牧場公司的合計融資成本約為人民幣8.94百萬元，較上年之人民幣11.84百萬元減少24.50%，主要系融資額變化所致。

2018年度，12家牧場公司的合計融資成本約為人民幣9.58百萬元，較上年之人民幣8.94百萬元增加7.16%，主要系融資額變化所致。

7. 所得稅抵減

12家牧場公司所產生的溢利均來自於中國國內業務。根據中華人民共和國企業所得稅法，中國公司通常須按25%稅率繳納中國企業所得稅。但依據企業所得稅法的優惠規定，12家牧場公司奶牛養殖等農業活動的所得獲豁免繳納企業所得稅。根據中國稅務法律及法規，只要12家牧場公司按規定於相關稅務主管部門完成備案，則享有該等稅務豁免並無法定時限。

8. 除稅後溢利／(虧損)

下表載列根據12家牧場公司各自之財務報表所編製截至2018年12月31日止三個年度12家牧場公司財務資料之除稅後溢利／(虧損)：

	截至十二月三十一日止年度		
	二零一六年 人民幣千元 (經審核)	二零一七年 人民幣千元 (經審核)	二零一八年 人民幣千元 (經審核)
巴彥淖爾市聖牧套海牧業有限公司	35,106	24,229	(6,801)
巴彥淖爾市聖牧新禾牧業有限公司	31,548	30,514	(31,997)
巴彥淖爾市聖牧哈騰牧業有限公司	58,258	8,014	(45,232)
巴彥淖爾市聖牧六和牧業有限公司	87,240	19,160	(65,301)
阿拉善盟聖牧五星牧業有限公司	38,977	10,021	(24,251)
巴彥淖爾市聖牧正和牧業有限公司	80,621	26,393	(62,818)
巴彥淖爾市聖牧北斗牧業有限公司	57,599	31,780	(24,717)
巴彥淖爾市聖牧七星牧業有限公司	36,730	21,219	(24,640)
巴彥淖爾市聖牧偉業牧業有限公司	39,910	18,251	(24,531)
巴彥淖爾市聖牧三利牧業有限公司	62,872	23,903	(41,240)
阿拉善盟聖牧兆豐牧業有限公司	79,699	49,344	12,541
巴彥淖爾市聖牧沙金牧業有限公司	74,435	62,956	1,763
合計	682,995	325,784	(337,224)

2017年度，12家牧場公司的合計除稅後溢利約為人民幣325.78百萬元，較上年之人民幣682.99百萬元減少52.30%。主要系(1)(i)應對原料奶的市場需求疲軟而控制奶牛數量，(ii)由於原料奶價格下降，生物資產公平值減銷售費用之變動錄得較大虧損；以及(2)原料奶的平均價格相對上年降幅亦較大所致。

2018年度，12家牧場公司的合計除稅後虧損約為人民幣337.22百萬元。主要系(1)(i)應對原料奶的市場需求疲軟而控制奶牛數量，(ii)由於原料奶價格下降，生物資產公平值減銷售費用之變動錄得較大虧損；以及(2)原料奶的平均價格相對上年降幅亦較大所致。

三、流動性、財務資源及資本結構

12家牧場公司日常營運資金的來源主要為內部經營產生的現金流量、集團內部財務資源和銀行及其他借款。12家牧場公司的銀行及其他借款均以人民幣計值及以定息計息。

截至2016年12月31日、2017年12月31日及2018年12月31日止三個年度12家牧場公司的財務資料之現金及銀行結餘合計分別為59百萬元、16百萬元及35百萬元；截至2016年12月31日、2017年12月31日及2018年12月31日止三個年度12家牧場公司的財務資料之計息銀行及其他借款合計分別為84百萬元、136百萬元及18百萬元；截至2016年12月31日、2017年12月31日及2018年12月31日止三個年度12家牧場公司合計計算的財務槓桿分別為2.51%、4.38%及0.73%。

四、外匯風險

12家牧場公司的業務主要位於中國內地、且絕大多數交易以人民幣進行。12家牧場公司在經營方面並無重大外匯風險，亦無訂立任何安排以對沖任何外匯波動。

五、信貸風險

12家牧場公司僅與獲認同及信譽良好的第三方進行交易。根據12家牧場公司的政策，凡有意以信貸形式交易的客戶，均須通過信貸審查。由於12家牧場公司僅與獲認同及信譽良好的第三方進行交易，故一般無須第三方提供任何抵押物。

六、資產抵押

於2016年12月31日、2017年12月31日及2018年12月31日，12家牧場公司無資產抵押情況。

七、人力資源

於2016年12月31日、2017年12月31日及2018年12月31日，12家牧場公司共有員工1,068名、1,061名及1,057名。2016年度、2017年度及2018年度，12家牧場公司員工成本為人民幣78.90百萬元、人民幣81.47百萬元及人民幣79.39百萬元。12家牧場公司根據各僱員的表現、資格、職位及資歷釐定僱員薪酬。

八、重大投資、收購及出售

於2016年度、2017年度及2018年度，12家牧場公司並無進行任何重大收購及出售附屬公司及聯營公司。

九、資本承擔

於2016年12月31日、2017年12月31日及2018年12月31日，12家牧場公司資本承擔為人民幣68百萬元、人民幣18百萬元及人民幣0.4百萬元。

十、或然負債

於2016年12月31日、2017年12月31日及2018年12月31日，12家牧場公司並無任何重大或然負債。

緒言

已就有關中國聖牧有機奶業有限公司(「本公司」)及其附屬公司(「本集團」，連同12家牧場公司稱為「經擴大集團」)透過i)收購聖牧沙草業60%股權及透過ii)收購BVI 2全部股權，建議收購12家牧場公司少數權益(「收購事項」)之建議主要及關連交易編製經擴大集團之未經審核備考綜合資產負債表，以說明收購事項對本集團於二零一八年六月三十日之財務狀況之影響(猶如收購事項已於二零一八年六月三十日進行)。

經擴大集團之未經審核備考綜合資產負債表乃基於(1)本集團於二零一八年六月三十日之未經審核簡明綜合財務狀況表(摘錄自本集團截至二零一八年六月三十日止六個月之已刊發中期報告)及(2)聖牧沙草業於二零一八年十二月三十一日之經審核財務狀況表(摘錄自聖牧沙草業之會計師報告)而編製。經擴大集團之未經審核備考綜合資產負債表乃由本公司董事根據上市規則第4.29段編製，僅供說明經擴大集團之資產及負債(猶如收購事項已於二零一八年六月三十日進行)。

經擴大集團之未經審核備考綜合資產負債表乃根據上述歷史數據並由下文隨附附註中說明之備考調整生效後編製，其(i)直接歸因於收購事項；及(ii)附帶事實理據。

經擴大集團之未經審核備考綜合資產負債表乃由董事根據若干假設及估計編製，僅供說明之用，由於其屬假設性質，其未必可真實反映於收購事項於二零一八年六月三十日或任何未來日期完成後經擴大集團之資產及負債狀況。

因此，其並非旨在闡述倘收購事項於二零一八年六月三十日完成則經擴大集團應取得之財務狀況，亦並非旨在預測經擴大集團之未來財務狀況。

除另有規定外，本附錄所用詞彙與投資通函所界定者具有相同涵義。

A. 經擴大集團於二零一八年六月三十日之未經審核備考綜合資產負債表

	聖牧		小計	備考調整			未經審核
	本集團	沙草業					備考經擴
	人民幣千元	人民幣千元		人民幣千元	人民幣千元	人民幣千元	人民幣千元
附註1	附註2		附註3	附註4	附註5		
非流動資產							
物業、廠房及設備	2,738,310	—	2,738,310				2,738,310
預付土地租賃款	37,324	—	37,324				37,324
其他無形資產	14,014	—	14,014				14,014
於聯營公司的投資	102,110	602,502	704,612	(602,502)			102,110
可供出售投資	2,007	—	2,007				2,007
生物資產	3,027,820	—	3,027,820				3,027,820
物業、廠房及設備以及 生物資產 的預付款項	1,367	—	1,367				1,367
長期應收款項	14,059	—	14,059				14,059
遞延稅項資產	27,209	—	27,209				27,209
其他非流動資產	42,100	—	42,100				42,100
	<u>6,006,320</u>	<u>602,502</u>	<u>6,608,822</u>				<u>6,006,320</u>
流動資產							
存貨	551,709	—	551,709				551,709
生物資產	4,713	—	4,713				4,713
貿易應收款項及應收票據	777,611	—	777,611				777,611
預付款項、按金及 其他應收款項	979,154	112,196	1,091,350			(112,100)	979,154
已抵押存款	369,477	—	369,477				369,477
現金及銀行結餘	242,346	44	242,390		(242,346)		44
	<u>2,925,010</u>	<u>112,240</u>	<u>3,037,250</u>				<u>2,682,708</u>

	本集團	聖牧沙草業	小計	備考調整			未經審核
				備考調整	備考調整	備考調整	備考經擴大集團
	人民幣千元	人民幣千元	人民幣千元	人民幣千元	人民幣千元	人民幣千元	人民幣千元
	附註1	附註2		附註3	附註4	附註5	
流動負債							
貿易應付款項及應付票據	1,525,774	—	1,525,774				1,525,774
預收款項	170,865	—	170,865				170,865
其他應付款項及預提費用	467,031	—	467,031		57,654	87,900	612,489
計息銀行及其他借款	2,423,613	—	2,423,613				2,423,613
應付所得稅項	1,455	—	1,455				1,455
	<u>4,588,738</u>	<u>—</u>	<u>4,588,738</u>				<u>4,734,196</u>
淨流動(負債)/資產	<u>(1,663,728)</u>	<u>112,240</u>	<u>(1,551,488)</u>				<u>(2,051,488)</u>
總資產減流動負債	<u>4,342,592</u>	<u>714,742</u>	<u>5,057,334</u>				<u>3,954,832</u>
非流動負債							
計息銀行及其他借款	91,866	—	91,866				91,866
長期應付款項	53,888	—	53,888				53,888
	<u>145,754</u>	<u>—</u>	<u>145,754</u>				<u>145,754</u>
淨資產	<u>4,196,838</u>	<u>714,742</u>	<u>4,911,580</u>				<u>3,809,078</u>

B. 未經審核備考綜合資產負債表附註

- 1) 該等金額乃摘錄自本集團截至二零一八年六月三十日止六個月之已刊發中期報告。
- 2) 該等金額乃摘錄自聖牧沙草業之會計師報告，而該等結餘乃摘錄自聖牧沙草業於二零一八年十二月三十一日之經審核財務狀況表。
- 3) 該調整指於收購事項完成後，於經擴大集團備考財務資料中取消入賬聖牧沙草業於聯營公司的投資(即聖牧沙草業於12家牧場公司的投資)之財務影響，猶如收購事項已於二零一八年六月三十日發生。收購事項完成後，聖牧沙草業將成為本集團之全資附屬公司，而於聖牧沙草業入賬之於聯營公司的投資金額預期將不會對收購事項完成後本集團之綜合財務報表產生財務影響。
- 4) 該調整指本集團以備考收購代價以 i) 現金人民幣300,000,000元及 ii) 按發行價每股0.3300港元(相當於約每股人民幣0.2904元)發行688,705,234股本公司普通股收購12家牧場公司少數權益(猶如收購事項已於二零一八年六月三十日進行)之影響。
- 5) 該調整指聖牧沙草業減資人民幣200,000,000元的影響。

C. 未經審核備考財務資料之會計師報告

以下為獨立申報會計師中匯安達會計師事務所有限公司(香港執業會計師)發出的報告全文，僅為載入本通函而編製。



中匯安達會計師事務所有限公司
執業會計師

二零一九年三月十三日

致中國聖牧有機奶業有限公司列位董事

敬啟者：

吾等已對中國聖牧有機奶業有限公司(「貴公司」)的董事所編製有關 貴公司及其附屬公司(以下統稱為「貴集團」)的備考財務資料，完成核證工作並作出報告，惟僅供說明用途。備考財務資料包括 貴公司所刊發的投資通函第IV-2至IV-4頁所載於二零一八年六月三十日的備考綜合資產負債表(「該報表」)。董事編製該報表所依據的適用標準於第IV-2至IV-4頁載述。

該報表由董事編製，以說明假設交易已於二零一八年六月三十日進行時建議透過收購聖牧沙草業60%股權及收購BVI 2全部股權收購12家牧場公司少數權益對 貴集團於二零一八年六月三十日的財務狀況產生的影響。作為此程序的一部分，董事已從 貴集團截至二零一八年六月三十日止六個月的中期報告所載的簡明財務報表摘錄有關 貴集團的財務狀況資料，惟並無就此刊發審核或審閱報告。

董事對備考財務資料的責任

董事負責根據香港聯合交易所有限公司證券上市規則(「上市規則」)第4章第29段及參照香港會計師公會(「香港會計師公會」)頒佈的會計指引(「會計指引」)第7號「編製備考財務資料以供載入投資通函內」編製該報表。

吾等的獨立性及質量控制

吾等已遵守香港會計師公會頒佈的「專業會計師道德守則」有關獨立性及其他道德的規定，有關規定乃基於誠信、客觀、專業能力以及審慎、保密及專業行為之基本原則。

本事務所應用香港質量控制準則第1號，因此維持全面質量控制制度，當中包括書面記錄有關遵守道德要求、專業準則以及適用法律及監管規定的政策及程序。

申報會計師的責任

吾等的責任乃根據上市規則第4章第29(7)段的規定，對該報表發表意見並向閣下報告。吾等不會就編製該報表時所用過往發出的任何報告所載任何財務資料承擔責任，惟於該等報告出具日期接獲吾等所交付該等報告的收件人除外。

吾等根據香港會計師公會頒佈的香港核證業務準則第3420號「就載入章程所編製的備考財務資料作出報告的核證工作」執行吾等的工作。該準則規定申報會計師規劃並執行程序，以合理確定董事有否根據上市規則第4章第29段的規定及參考香港會計師公會頒佈的會計指引第7號「編製備考財務資料以供載入投資通函內」編製該報表。

就是項工作而言，吾等並不負責就編製該報表所採用的任何過往財務資料更新或重新發表任何報告或意見，且於是項工作進行過程中，吾等亦無審核或審閱編製該報表時所採用的財務資料。

於投資通函載入該報表的唯一目的為說明某一重大事件或交易對貴集團未經調整財務資料的影響，猶如有關事件或交易經選定以作供說明用途的較早日期已發生。因此，吾等不會核證有關事件或交易於二零一八年六月三十日的實際結果是否與所呈列者相同。

就匯報該報表是否已按照適用標準妥為編製而進行的合理核證工作涉及執行程序以評估董事於編製該報表時所採用的適用標準是否能提供合理基準以呈列有關事件或交易直接造成的重大影響，並就下列各項取得充分合理憑證：

- 有關備考調整是否已對該等標準產生適當影響；及

- 該報表是否反映未經調整財務資料已恰當應用該等調整。

所選定的程序取決於申報會計師的判斷，當中已考慮申報會計師對 貴集團性質的理解、與編製該報表有關的事件或交易以及其他相關工作情況。

有關工作亦涉及評估該報表的整體呈列方式。

吾等相信，吾等所獲得的憑證乃屬充分及適當，可為吾等的意見提供基礎。

意見

吾等認為：

- (a) 該報表已按照所述基準妥為編製；
- (b) 有關基準與 貴集團的會計政策一致；及
- (c) 就根據上市規則第4章第29(1)段所披露的該報表而言，該等調整乃屬恰當。

中匯安達會計師事務所有限公司

執業會計師

謹啟

香港

1 責任聲明

本通函乃遵照上市規則而刊載，旨在提供有關本公司的資料；董事願就本通函的資料共同及個別地承擔全部責任。各董事在作出一切合理查詢後，確認就其所知及所信，本通函所載資料在各重要方面均準確完備，沒有誤導或欺詐成分，且並無遺漏足以令致本通函或其所載任何陳述產生誤導之其他事項。

2 權益披露

(A) 董事及本公司最高行政人員在本公司及其相聯法團的股份、相關股份及債權證的權益及淡倉

於最後實際可行日期，董事及本公司最高行政人員於本公司及其任何相聯法團(定義見證券及期貨條例第XV部)的股份、相關股份及債權證中擁有(i)根據證券及期貨條例第XV部第7及8分部須知會本公司及聯交所的權益及淡倉(包括董事及本公司最高行政人員根據證券及期貨條例第XV部第7及8分部視作或視為擁有的權益及淡倉)；或(ii)列入根據證券及期貨條例第352條須存置的登記冊的權益及淡倉；或(iii)根據本公司所採納的上市發行人董事進行證券交易的標準守則(「標準守則」)須知會本公司及聯交所的權益及淡倉如下：

於股份的好倉

董事姓名	身份／權益性質	所持股份數目	於最後實際可行
			日期佔已發行 股份總數的 概約百分比
邵根夥 ⁽¹⁾	受控制法團權益	1,301,651,000	20.48%
姚同山	實益擁有人	409,092,700	6.44%
張家旺	實益擁有人	138,130,000	2.17%
武建艱	實益擁有人	32,706,261	0.51%

附註：

- (1) 邵根夥先生持有北京智農投資有限責任公司的全部股本權益，而北京智農投資有限責任公司持有Nong You Co., Ltd.的全部股本權益。因此，邵先生被視為於Nong You Co., Ltd.所持有股份中擁有權益。

於相聯法團股份的好倉：

姓名	相聯法團的名稱	權益百分比
姚同山	巴彥淖爾市聖牧高科生態草業有限公司	1.45%
武建艱	巴彥淖爾市聖牧盤古牧業有限責任公司	45.00%
	巴彥淖爾市聖牧高科生態草業有限公司	6.83%

除上文所披露者外，董事及本公司最高行政人員於最後實際可行日期概無於本公司或其任何相聯法團(定義見證券及期貨條例第XV部)的股份、相關股份或債權證中擁有根據證券及期貨條例第XV部第7及8分部須知會本公司及聯交所的任何權益或淡倉(包括董事及本公司最高行政人員根據證券及期貨條例第XV部第7及8分部視作或視為擁有的權益及淡倉)；或列入根據證券及期貨條例第352條須存置的登記冊的任何權益或淡倉，或根據標準守則須知會本公司及聯交所的任何權益或淡倉。

於最後實際可行日期，概無任何人士(董事及本公司最高行政人員除外)曾知會本公司其於股份及相關股份中擁有證券及期貨條例第XV部第2及3分部條文下的權益或淡倉，或列入根據證券及期貨條例第336條須存置的登記冊的權益或淡倉。

3 競爭權益

溫永平先生，為本公司非執行董事，其已獲委任為內蒙古蒙牛乳業(集團)股份有限公司(中國蒙牛乳業有限公司的附屬公司，中國蒙牛乳業有限公司為一間於開曼群島註冊成立的獲豁免有限公司，其股份於聯交所主板上市，股份代號：02319)的副總裁兼低溫事業部總經理。自二零一七年三月二十九日起，溫永平先生擔任中國現代牧業控股有限公司(「中國現代牧業」，一間於開曼群島註冊成立的有限公司，其股份於聯交所主板上市，股份代號：1117)的非執行董事。

中國現代牧業主要從事(i)奶牛養殖業務，主要生產及向客戶銷售原料奶；及(ii)自有品牌液態奶產品業務。由於董事會獨立於中國現代牧業的董事會，本集團的業務和中國現

代牧業的業務由獨立管理及執行的獨立實體各自進行管理，本集團和中國現代牧業的業務相互獨立並按公平原則各自開展其業務。

除上文所披露者外，於最後實際可行日期，概無董事或彼等各自的緊密聯繫人被視為於與本集團業務構成或可能構成直接或間接競爭的業務(董事或彼等的緊密聯繫人獲委任代表本公司及／或本集團利益而涉及的該等業務除外)中擁有權益。

4 其他權益

於最後實際可行日期，董事或本附錄「專家資格及同意書」一段所列的任何專家概無於自二零一七年十二月三十一日(即最新公佈的本集團經審核賬目編製日期)以來經擴大集團任何成員公司收購或出售或租賃的任何資產中擁有任何直接或間接權益。

5 專家資格及同意書

以下為已於二零一九年三月十三日給予其意見或建議(載於本通函)的專家資格：

名稱	資格
新百利融資有限公司	一間根據證券及期貨條例(香港法例第571章)可進行第1類(證券交易)及第6類(就機構融資提供意見)受規管活動的持牌公司
中匯安達會計師 事務所有限公司	執業會計師

於最後實際可行日期，上述專家各自已就刊發本通函發出書面同意書，表示同意按本通函所載形式及內容載列其函件、意見(視情況而定)及引述其名稱(包括其資格)，且並無撤回其書面同意書。

於最後實際可行日期，上述專家各自並無本集團任何成員公司的股權或認購或提名他人認購本集團任何成員公司證券的任何權利(不論可法定強制執行與否)。

6 董事於本集團合約及資產中的權益

於二零一六年十一月二十二日，巴彥淖爾市聖牧盤古牧業有限責任公司（「聖牧盤古」）與聖牧高科就本集團（不包括聖牧盤古）向聖牧盤古採購有機原料奶訂立一項框架協議（「牛奶供應框架協議」）。於最後實際可行日期，聖牧盤古為由本公司間接擁有55%權益的附屬公司，而聖牧盤古餘下45%的股本權益則由執行董事武建鄴先生持有。牛奶供應框架協議期限為二零一七年一月一日至二零一九年十二月三十一日，而截至二零一七年、二零一八年及二零一九年十二月三十一日止各年度，根據牛奶供應框架協議，本集團（不包括聖牧盤古）向聖牧盤古採購所涉及的年度採購總金額分別不得超過人民幣333.1百萬元、人民幣421.5百萬元及人民幣454.2百萬元。

於二零一八年三月二十日，本公司與大北農集團訂立一份有關本集團向大北農集團購買飼料之框架協議（「飼料供應框架協議」）。邵根夥先生於大北農集團持有30%以上股本權益。飼料供應框架協議期限為二零一七年一月一日起至二零一九年十二月三十一日。根據飼料供應框架協議，截至二零一七年、二零一八年及二零一九年十二月三十一日止各年度，本集團根據飼料供應框架協議向大北農集團購買之年度總額分別不得超過人民幣60百萬元。

除上文所披露者外，於最後實際可行日期，概無董事於存續及就經擴大集團業務而言乃屬重大的任何合約或安排中擁有重大權益。

於最後實際可行日期，自二零一七年十二月三十一日（即本公司最近期刊發的經審核綜合財務報表編製日期）以來，概無董事於經擴大集團任何成員公司已收購或出售或租賃或經擴大集團任何成員公司擬收購或出售或租賃的任何資產中擁有任何直接或間接權益。

7 重大合約

於最後實際可行日期，本公司於緊接本通函日期前兩年內已訂立或存在下列重大合約（並非於本公司一般業務過程中訂立的合約）：

- (a) 本公司、內蒙古聖牧高科奶業有限公司、內蒙古聖牧控股有限公司、聖牧高科及內蒙古蒙牛乳業(集團)股份有限公司訂立日期為二零一八年十二月二十三日之股份購買協議，包括所附內蒙古蒙牛乳業(集團)股份有限公司及本公司訂立之重組備忘錄；
- (b) 本公司、內蒙古聖牧高科奶業有限公司、聖牧高科及內蒙古蒙牛乳業(集團)股份有限公司訂立日期為二零一八年十二月二十三日之股東協議；

- (c) 重組備忘錄；
- (d) 股權轉讓框架協議及股權轉讓框架協議之補充協議；
- (e) 本公司與Start Great Holdings Limited訂立日期為二零一八年十二月二十三日之認股權證認購協議；及
- (f) 本公司與Greenbelt Global Limited訂立日期為二零一八年十二月二十三日之認股權證認購協議。

8 訴訟

於最後實際可行日期，概無經擴大集團成員公司涉及任何重大訴訟或仲裁，且據董事所知，概無重大訴訟或申索待決或對經擴大集團任何成員公司構成威脅。

9 董事服務合約

於最後實際可行日期，各董事已與本公司訂立服務合約或委任書，彼等各自委任日期起計為期三年，並須按照本公司組織章程細則的規定於股東大會上退任及輪值告退。董事會可不時及隨時委任任何人士出任董事，以填補董事會臨時空缺或出任董事會新增成員。就此獲委任的任何董事僅任職至本公司下屆股東大會舉行為止，可膺選連任。各董事概無與經擴大集團的任何成員公司訂立任何於一年內不可毋須賠償（法定賠償除外）而終止之服務合約或委任書。

10 一般事項

- (1) 本公司註冊辦事處為P.O. Box 309, Ugland House, Grand Cayman, KY1-1104, Cayman Islands。
- (2) 本公司的聯席公司秘書為武建鄴先生及區偉強先生。區偉強先生為香港會計師公會會員。
- (3) 本通函之中英文本如有任何歧異，概以英文本為準。

11 備查文件

自本通函日期起直至二零一九年三月二十八日(包括該日)期間，下列文件副本於上午九時正至下午六時正的正常營業時段內(週六、週日及公眾假日除外)可在年利達律師事務所(地址為香港遮打道歷山大廈10樓)查閱：

- (1) 本公司經第二次修訂及重列之組織章程大綱及細則；
- (2) 本公司截至二零一五年、二零一六年及二零一七年十二月三十一日止三個財政年度各年的年報；
- (3) 本公司截至二零一八年六月三十日止六個月的中期報告；
- (4) 獨立董事委員會函件，全文載於本通函；
- (5) 新百利函件，全文載於本通函；
- (6) 中匯安達會計師事務所有限公司發佈的標的公司會計師報告，全文載於本通函附錄二A至附錄二M；
- (7) 中匯安達會計師事務所有限公司有關經擴大集團未經審核備考財務資料的報告，全文載於本通函附錄四；
- (8) 重組備忘錄；
- (9) 股權轉讓框架協議及股權轉讓框架協議之補充協議；
- (10) 本附錄「專家資格及同意書」一段所提述專家發出的書面同意書；
- (11) 本附錄「重大合約」一段所述各重大合約的副本；及
- (12) 本通函。

股東特別大會通告

CHINA SHENGMU ORGANIC MILK LIMITED 中國聖牧有機奶業有限公司

(於開曼群島註冊成立的有限公司)

(股份代號：1432)

茲通告中國聖牧有機奶業有限公司(「本公司」)謹訂於二零一九年三月二十八日上午十時正假座中國北京市海淀區中關村大街27號19層舉行股東特別大會(「大會」)，以審議及酌情通過以下決議案為本公司普通決議案(不論有否修訂)。除另有所指外，本通告所用詞彙與本公司日期為二零一九年三月十三日的通函所界定者具有相同涵義：

普通決議案

(1) 「動議：

- (i) 批准、確認及追認本公司、12名自然人股東(包括李運動、陳慶軍、王強、李永強、汪立新、常志拔、院輪、郭永豐、李瑞軍、侯留斌、任俊明及于工)(「**12名自然人股東**」)及內蒙古聖牧高科牧業有限公司(「**聖牧高科**」)所訂立日期分別為二零一八年十二月二十一日及二零一九年三月八日的股權轉讓框架協議(「**股權轉讓框架協議**」)及股權轉讓框架協議之補充協議(「**股權轉讓框架協議之補充協議**」)及其項下擬進行的交易，根據股權轉讓框架協議及股權轉讓框架協議之補充協議(註有「A」字樣的副本已呈交大會，並由大會主席簡簽以資識別)，(i) 聖牧高科同意根據本公司、12名自然人股東及聖牧高科於二零一八年十二月二十一日訂立的重組備忘錄完成重組(「**重組**」)後以現金人民幣300.00百萬元向12名自然人股東收購內蒙古聖牧沙草業有限公司(「**聖牧沙草業**」)60%股權；及(ii) 本公司同意按發行價每股0.33港元向由12名自然人股東各自於英屬處女群島(「**英屬處女群島**」)成立之12家控股公司(「**BVI 1**」，將於重組完成後合共持有**BVI 2**之100%股權)發行合共688,705,234股新股份(「**代價股份**」)以收購於英屬處女群島成立之一家控股公司(「**BVI 2**」)全部股權，而**BVI 2**於重組完成後間接持有聖牧沙草業另外40%股權；

股東特別大會通告

- (ii) 待香港聯合交易所有限公司上市委員會批准代價股份上市及買賣後，授予本公司董事（「董事」）一項特別授權（「特別授權」），授權董事行使本公司的一切權力，按股權轉讓框架協議及股權轉讓框架協議之補充協議的條款及條件並在其規限下向 BVI 1 配發及發行代價股份，惟特別授權將附加於且不會損及或撤銷於通過本決議案前已經或可能不時授予董事的任何一般性或特別授權；及
- (iii) 授權董事作出其認為對執行及落實有關股權轉讓框架協議及股權轉讓框架協議之補充協議及其項下擬進行的任何交易的任何事宜而言屬必要、可取或權宜的一切有關其他事宜或行動，以及簽立一切有關其他文件及採取一切有關步驟。」

(2) 重選張家旺先生為執行董事。

承董事會命
中國聖牧有機奶業有限公司
董事長
邵根夥

香港，二零一九年三月十三日

附註：

1. 凡有權出席大會並於會上投票的本公司任何股東均有權委任另一名人士為其受委代表，代其出席及投票。持有兩股或以上股份的股東可委任多於一名代表代其出席大會及於會上投票。受委代表毋須為本公司股東。按股數投票表決時，股東可親身或委派受委代表投票。
2. 委任受委代表的文據須以書面作出，並經委任人或其正式書面授權人親筆簽署；如委任人為公司，則有關文據須蓋上公司印鑑，或由高級職員、授權人或其他授權人士親筆簽署。
3. 按指定形式擬備的代表委任表格連同簽署表格的授權書或其他授權文件（如有），最遲須於大會或其任何續會的指定舉行時間48小時前送達本公司的股份過戶登記分處卓佳證券登記有限公司，地址為香港皇后大道東183號合和中心22樓，方為有效。交回代表委任表格後，本公司股東仍可親身出席大會及於會上投票，而在此情況下，代表委任表格將被視作已撤銷論。
4. 委任受委代表的文據於其所簽立日期起計12個月屆滿後不再有效，惟倘屬續會或於大會或其任何續會上要求進行按股數投票方式進行表決（倘大會原應於該日期起計12個月內舉行）則除外。

股東特別大會通告

5. 倘屬任何股份的聯名持有人，則任何一名該等聯名持有人可於大會上就有關股份投票（不論親身或委派代表），猶如彼為唯一有權投票者，惟倘超過一名該等聯名持有人出席大會，則排名首位的聯名持有人的投票（不論親身或委派代表）方獲接納，而其他聯名持有人的票數將不予點算，就此而言，排名先後乃根據本公司股東名冊內有關聯名持股量的排名次序而定。
6. 為確定股東出席本大會並於會上投票的資格，本公司將於二零一九年三月二十二日至二零一九年三月二十八日（包括首尾兩日）暫停辦理股份過戶登記手續，期間任何股份過戶概不生效。為符合資格出席股東週年大會並於會上投票，股份的未登記持有人務請將所有已填妥過戶表格連同有關股票，於二零一九年三月二十一日下午四時三十分前送交本公司的香港股份過戶登記分處卓佳證券登記有限公司，地址為香港皇后大道東183號合和中心22樓，以辦理登記手續。
7. 隨函附奉大會適用的代表委任表格。