



魏橋紡織股份有限公司  
Weiqiao Textile Company Limited  
(股份代號: 2698)



環境、社會及  
管治報告  
2020





# 目錄

<b>關於ESG報告</b>	<b>2</b>	<b>構建和諧勞動關係</b>	<b>24</b>
報告範圍	2	僱傭政策	24
報告準則	2	人才培育	25
匯報原則	2	職業健康與安全	29
信息及反饋	2	關愛員工	33
<b>董事長致辭</b>	<b>3</b>	<b>完善生產運營</b>	<b>35</b>
<b>關於魏橋紡織</b>	<b>5</b>	供應鏈管理	35
企業概況	5	質量保障	37
經營理念	5	產品宣傳	48
董事會聲明	6	客戶服務	48
<b>踐行企業環保責任</b>	<b>12</b>	隱私保護	49
排放管理	12	廉潔從業	49
節能減排	16	<b>關注社會民生</b>	<b>50</b>
綠色辦公	21	打造精銳應急救援隊伍	50
生態環境保護	22	抗疫捐贈	51
應對氣候變化	23	幫扶困難群眾	52
		<b>附錄一：關鍵績效指標總結</b>	<b>53</b>
		<b>附錄二：《環境、社會及管治報告指引》 內容索引</b>	<b>57</b>





# 關於 ESG 報告

魏橋紡織股份有限公司(「本公司」)及其子公司(統稱「魏橋紡織」、「本集團」、「集團」或「我們」)欣然發佈2020年的環境、社會及管治(「ESG」)報告，詳述魏橋紡織在2020年內全面實踐可持續發展理念，並履行企業社會責任所推行的各項工作。有關企業管治的內容詳情，請參閱本集團2020年度年報內的企業管治報告。

## 報告範圍

ESG報告的內容主要集中於魏橋紡織在中華人民共和國(「中國」)的核心業務，於2020年1月1日至2020年12月31日(「本年度」、「年內」)在環境及社會層面的表現。ESG報告披露的範疇及關鍵績效指標涵蓋本公司及所有子公司(除另有說明)，環境及社會範疇的數據列載於本報告附錄一，其中環境範疇關鍵績效指標均已遵守「不遵守就解釋」原則。

## 報告準則

ESG報告乃依照香港聯合交易所有限公司(「聯交所」)《主板上市規則》附錄二十七《環境、社會及管治報告指引》所編寫。除非另有說明，ESG報告內以人民幣為貨幣單位。

## 匯報原則

ESG報告的內容乃透過接觸持份者及進行重要性評估程序釐定，當中包括識別與ESG相關的議題、收集及審視管理層及持份者的意見、評估議題的相關及重要程度，以及編製及核實所報告的資料。ESG報告全面涵蓋不同持份者所關注的重要議題。

ESG報告當中披露經量化的環境及社會關鍵績效指標，讓持份者全面瞭解本集團的ESG表現。有關主要排放標準、方法、參考資料及其來源的資訊，以及該等關鍵績效指標所用的轉換因數，將於適當位置列示。為方便讀者比較不同年度之ESG表現，本集團已在合理可行情況下盡量採用一致的計算方法。其方法如有變更，本集團亦會於相應的章節中呈列和詳細說明。

## 信息及反饋

有關本集團環境保護、社會責任及企業管治的詳細信息，請參閱本集團的官方網站([www.wqfz.com](http://www.wqfz.com))及本集團2020年度之年報。本集團重視您對此份報告的看法，若有任何意見或建議，歡迎以電郵形式發送至以下郵箱：[wqfzesg@wqfz.com](mailto:wqfzesg@wqfz.com)。



## 董事長致辭

作為紡織行業的世界領先企業之一，魏橋紡織全面實踐可持續發展理念，履行企業社會責任。本ESG報告涵蓋了我們本年度在可持續發展方面的工作和表現。

本年度，面對2019新型冠狀病毒病疫情（「疫情」）的持續影響和世界經濟衰退帶來的嚴重衝擊，本集團積極推進疫情防控和企業發展，實現穩定和健康的經營。同時，本集團聚焦安全環保和綠色發展，積極承擔社會責任，在實現自身發展的同時，致力推動行業和社會的進步。

在生產效益提升方面，本集團主動順應新舊動能轉換要求，強化產業升級創新，實現高質量增長。本集團聚焦科創引領，堅持提升創新能力，並強化產品研發和提升智能裝備應用。集團在產品研發、智能製造、市場開拓、專利申報、標準制定等方面均走在行業前列。年內，本集團的綠色智能化工廠屢獲殊榮，分別榮獲第九屆全國紡織企業管理創新獎、第六屆山東省企業管理創新成果獎、二零二零年度山東省紡織服裝行業協會科學技術獎一等獎等獎項，其卓越成績奠定了魏橋紡織的行業地位和堅實基礎。

在安全生產方面，本集團始終堅持「安全第一、預防為主、綜合治理」的工作方針，全面推進安全生產標準化體系和建設雙重預防體系。本集團落實安全生產責任，加強隱患排查治理，完善應急管理體系並加強治安巡查，提高本公司安全水平。

在綠色發展方面，本集團嚴格按照綠色工廠標準，提升環保技術和管理基礎，樹立綠色企業形象。此外，本集團亦為旗下所有發電機組配置了煙氣除塵裝置和脫硫脫硝裝置，全面實現超低排放。於2020年11月，本集團入選中華人民共和國工業和信息化部國家第五批綠色工廠名單，此是國家對於本集團實現綠色工廠和可持續發展的認可和支持。



張紅霞  
女士  
董事長

## 董事長致辭

在員工權益方面，本集團採取各種有效措施，不斷改善工作環境，以提高員工保障水平。本集團亦高度重視員工的個人發展，積極為員工提供職前及在職培訓和發展機會。我們根據不同崗位技能需求，開展了管理技能、銷售與生產、客戶服務、質量監控及工作操守等多個主題的培訓。此外，本集團為員工提供具競爭力的薪酬待遇，亦會根據員工的表現給予額外獎金，以鼓勵和推動員工，同時表揚及獎勵對本集團成長與發展作出貢獻的員工。

在社會公益方面，本集團一向重視企業社會責任，在追求企業發展的同時，努力推動社會進步並密切關注民生。自疫情發生以來，本集團積極組織捐獻活動，同時緊急轉向生產各類防護用品，並及時研發了多款抗菌功能產品，既保障集團員工及家屬的安全，也彰顯了企業的責任和擔當。

展望未來，本集團將聚焦高質量發展，繼續實踐自身的ESG理念，以高標準和嚴格要求履行節能環保等社會責任，堅持綠色發展，不斷加大環保投入，全面實施環保治理提標改造，為本集團的長期健康發展奠定良好基礎，實現產業報國。

董事長  
張紅霞 女士

2021年5月28日

# 關於魏橋紡織

## 企業概況

魏橋紡織是山東魏橋創業集團有限公司(「魏橋創業」)控股的上市子公司，主要從事生產、銷售及分銷棉紗、坯布和牛仔布及電力和蒸汽業務，是世界上生產規模最大的棉紡織企業之一。魏橋紡織共建有四個生產基地，技術實力雄厚，具備生產高技術含量和高附加值產品的能力。年內，魏橋紡織產品年產量約37.1萬噸棉紗、72,600萬米坯布及5,000萬米牛仔布，全年新開發產品達3,600餘個。

本集團堅持轉型升級，努力提升智能化水平，同時積極優化產品結構。本年度，在產品研發方面，本集團繼續堅持創新，研發功能化的新產品，逐步提高中高檔產品的比例。在生產和運營方面，本集團亦通過管理創新策略和進行技術改造，以提高設備智能化和數字化水平，提升生產效率。本年度，本公司「基於數據流的智能紡紗工廠關鍵技術與產業化」項目通過專家鑒定，其整體技術達到國際領先水平，分別榮獲第九屆全國紡織企業管理創新獎、第六屆山東省企業管理創新成果獎和二零二零年度「山東省紡織服裝行業協會科學技術獎」一等獎。在銷售方面，本集團主動迎合市場需求，並努力應對複雜多變的市場環境，以穩定國內和國際市場的市場佔有率。魏橋紡織亦獲得全球國際認可和重點客戶的資源，於年內順利通過一家全球知名連鎖時裝企業的驗廠審核，正式成為其旗下品牌的A級供應商。

## 經營理念

魏橋紡織秉持「為國創業，為民造福」的核心價值觀，帶動社會經濟發展、擴大勞動就業、增加員工收入以及構建和諧社會作為企業的發展動力和自覺追求，為拉動社會經濟發展做出貢獻。與此同時，魏橋紡織亦全面貫徹落實新發展理念，推動高質量發展，在傳統製造業中開拓轉型升級之路。魏橋紡織亦積極踐行綠色製造理念，持續推進治污減排和資源綜合利用，高標準、嚴要求地履行節能環保等社會責任，在提升企業自身價值和為股東創造最大回報的同時，努力推動環境的可持續發展。

## 關於魏橋紡織

### 董事會聲明

為了有效落實可持續發展理念，本集團建構了由上而下的ESG架構。上至本集團董事會，下至各工作單位，均有明確責任，以確保本集團所履行之環境和社會責任的政策及措施得以有效執行。本集團董事會擔當領導角色，直接監督本集團ESG相關事宜的執行情況，並督導各部門間之溝通，以便於ESG相關議題上合作協商。同時，董事會負責監督年度ESG報告的起稿與編成，審閱及檢討ESG報告之內容及質量，以確保ESG報告符合董事會之要求。

在ESG相關風險管理方面，董事會積極監督並尋找更有效及符合本集團整體可持續方針的ESG策略及方案，確保公司之業務營運緊貼國際間ESG相關事宜的最新趨勢，以預防及盡量減少集團業務帶來的負面影響。此外，董事會於本年度委聘了第三方獨立顧問公司協助管理本集團的ESG事宜，進行數據和資料收集及分析工作，並就其ESG績效表現提供改善建議。顧問公司亦協助董事會收集和分析本集團持份者對ESG事宜的意見，並進行重要性評估，讓持份者對各項ESG議題的關注程度評分及排序，以識別本集團的重要ESG議題及制定長遠發展策略。

其後由管理層統籌及監督可持續發展方針及戰略的實施，協助制定相關政策及措施。相關的工作單位則負責在業務營運的各階段中，落實執行相關政策及措施。同時，董事會亦嚴格監察員工接受ESG相關培訓的次數及質量，並不時檢討可持續發展的方針及政策，並在需要時作出調整，以確保本集團推行ESG政策的表現及其有效性、可行性及適用性。

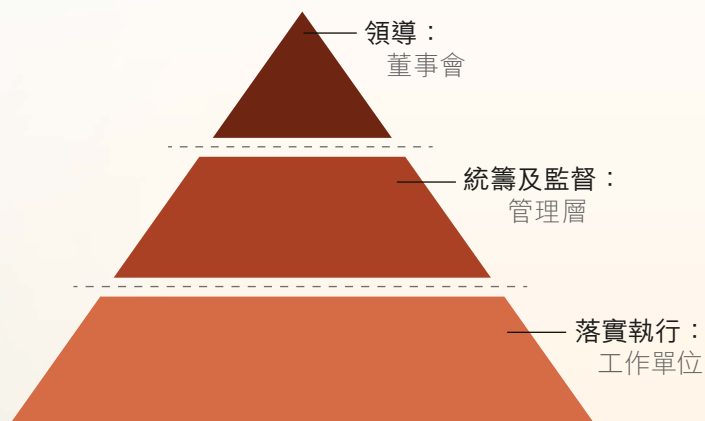

### 持份者參與

ESG報告的編寫，有賴各部門同事的支持和參與，促使本集團更清晰地瞭解目前在環境和社會層面的發展水平。ESG報告收集的資料，既是本集團於本年度開展環境和社會相關工作的總結，也是本集團制定短期和長期可持續發展策略的基礎。

與此同時，本集團深明持份者對企業業務發展至關重要，因此本集團在日常經營中積極以多種方式及途徑與持份者進行有效溝通，以持份者的意見和訴求作為本集團制定和實施短期及長期發展策略的基礎，與其共擔責任、共享成果。

持份者	期望與要求	溝通與回應方式
政府與監管機構	<ul style="list-style-type: none"> <li>遵守國家政策及法律法規</li> <li>促進地方經濟發展</li> <li>帶動地方就業</li> <li>按時繳稅</li> </ul>	<ul style="list-style-type: none"> <li>定期匯報信息</li> <li>與監管機構定期會話</li> <li>專題匯報</li> <li>檢查及監督</li> </ul>
股東	<ul style="list-style-type: none"> <li>收益回報</li> <li>合規運營</li> <li>提升公司價值</li> <li>信息透明及高效溝通</li> </ul>	<ul style="list-style-type: none"> <li>股東大會</li> <li>集團公告</li> <li>電郵、電話通訊及公司網站</li> <li>專題匯報</li> <li>實地考察</li> </ul>
合作夥伴	<ul style="list-style-type: none"> <li>誠信經營</li> <li>公平競爭</li> <li>依法履約</li> <li>互利共贏</li> </ul>	<ul style="list-style-type: none"> <li>審查與評估會</li> <li>商務溝通</li> <li>交流研討</li> <li>洽談合作</li> </ul>
客戶	<ul style="list-style-type: none"> <li>優質產品與服務</li> <li>健康與安全</li> <li>依法履約</li> <li>誠信經營</li> </ul>	<ul style="list-style-type: none"> <li>客戶服務中心和熱線</li> <li>客戶意見調查</li> <li>客戶溝通會議</li> <li>社交媒體平台</li> <li>回訪</li> </ul>
環境	<ul style="list-style-type: none"> <li>達標排放</li> <li>節能減排</li> <li>保護生態</li> <li>合理用水</li> </ul>	<ul style="list-style-type: none"> <li>與當地環境部門交流</li> <li>與當地居民溝通</li> <li>遞交報告</li> <li>調研檢查</li> </ul>
行業	<ul style="list-style-type: none"> <li>行業標準制訂</li> <li>促進行業發展</li> </ul>	<ul style="list-style-type: none"> <li>與當地勞動部門溝通</li> <li>參與行業論壇</li> <li>考察互訪</li> </ul>
員工	<ul style="list-style-type: none"> <li>權益維護</li> <li>職業健康及安全</li> <li>薪酬福利</li> <li>職業發展</li> <li>人文關懷</li> </ul>	<ul style="list-style-type: none"> <li>員工溝通會</li> <li>公司內刊和內聯網</li> <li>員工信箱</li> <li>培訓與工作坊</li> <li>員工活動</li> <li>職工代表大會</li> <li>民主座談會</li> </ul>



## 關於魏橋紡織

持份者	期望與要求	溝通與回應方式
社區及公眾	<ul style="list-style-type: none"><li>• 改善社區環境</li><li>• 參與公益事業</li><li>• 信息公開透明</li></ul>	<ul style="list-style-type: none"><li>• 公司網站</li><li>• 公司公告</li><li>• 傳媒採訪</li><li>• 社交媒體平台</li><li>• 社區溝通會</li><li>• 互訪</li></ul>

## 重要性評估

在ESG報告的編製過程中，本集團委託獨立第三方顧問協助本集團公平公正地進行重要性評估。重要性評估的實施分為以下三個主要階段：

- (i) 基於國家及地方相關標準和政策、行業特點以及本集團自身發展情況，確立了40項可能影響本集團業務或持份者在ESG方面的潛在重要議題；
- (ii) 邀請內部及外部持份者(包括員工、管理層、董事、客戶、供貨商和社區)填寫網上問卷，以收集並識別其對各議題的關注程度；
- (iii) 分析606份有效調查問卷，建立「對本集團業務的重要性」和「對持份者的重要性」二維矩陣，確定潛在重要議題的優先次序。

下圖為在問卷調查結果的基礎上分析所得的重要性矩陣。

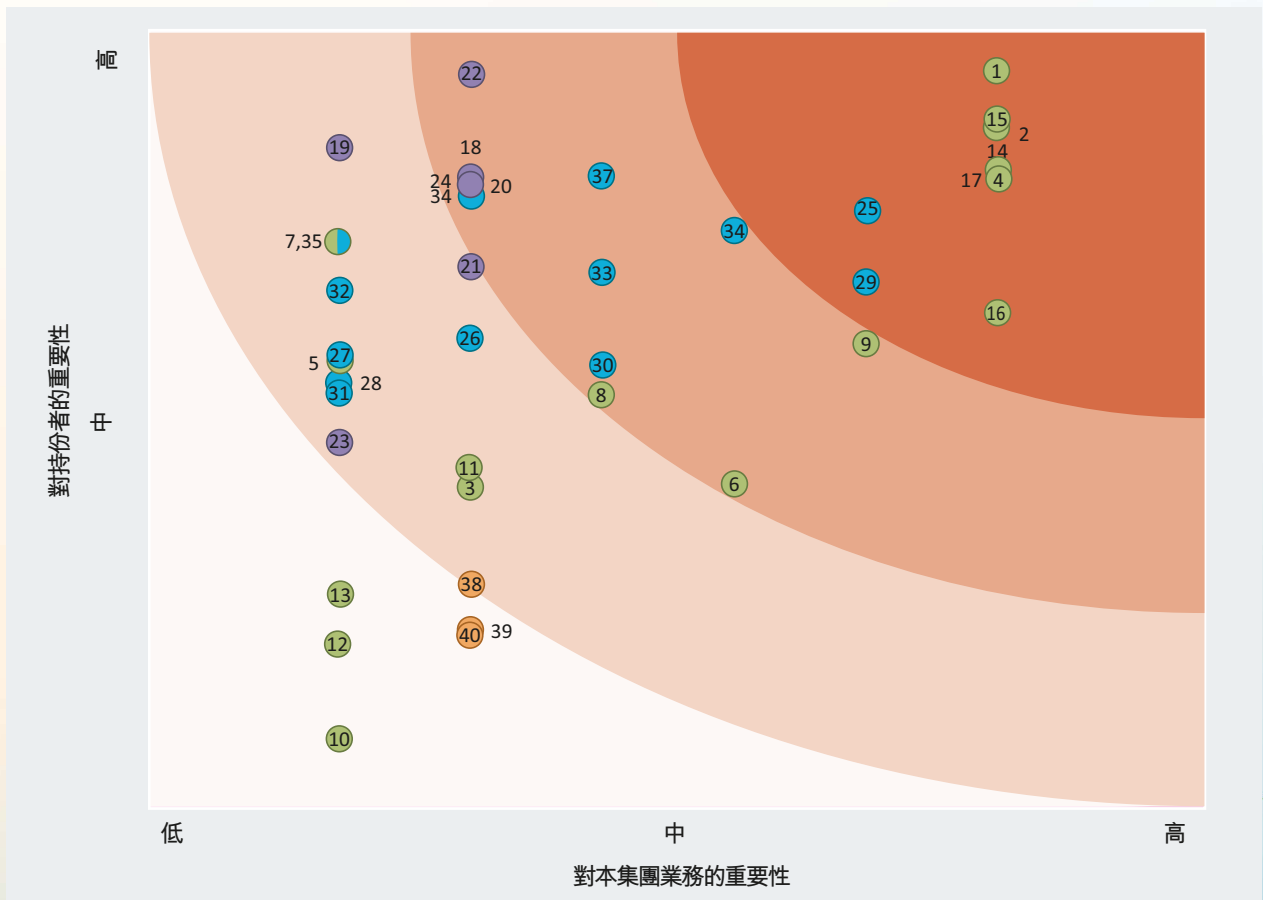

## 關於魏橋紡織

環境與資源	僱傭及勞工實務	營運慣例	社區投資
1 遵循有關環境保護的法律法規	18 遵循勞工法律法規	25 遵循有關營運的法律法規	38 公益慈善
2 廢氣管理	19 薪酬及福利	26 供應商環境風險管理	39 推廣社區發展
3 車輛排放管理	20 工作時數及假期	27 供應商社會風險管理	40 消除貧困
4 廢水管理	21 員工多元化與平等機會	28 採購慣例	
5 噪音管理	22 職業健康與安全	29 質量管理	
6 溫室氣體排放	23 培訓與教育	30 客戶健康與安全	
7 廢棄物管理	24 童工及強制勞工	31 負責任的銷售與營銷	
8 能源消耗		32 客戶服務管理	
9 水資源使用		33 知識產權保護	
10 綠色辦公室		34 研究及開發	
11 綠色能源項目		35 信息安全	
12 綠色建築		36 客戶隱私	
13 原材料及包裝材料的使用		37 反貪污	
14 土壤污染管理			
15 生態保護			
16 應對氣候變化			
17 環境事件的防止和處理			

通過分析問卷調查結果，本集團得以確定當中8項重要議題，並在ESG報告中詳盡披露了該等議題。

重要議題	對應章節
1 遵循有關環境保護的法律法規	排放管理 節能減排
2 廢氣管理	排放管理 廢氣處理
4 廢水管理	排放管理 廢水處理
14 土壤污染管理	生態環境保護
15 生態保護	生態環境保護
16 應對氣候變化	應對氣候變化
17 環境事件的防止和處理	排放管理 廢水處理 廢氣管理 固體廢棄物處理 噪音控制 應對氣候變化
25 遵循有關營運的法律法規	供應鏈管理 質量保障 產品宣傳 客戶服務 隱私保護 廉潔從業

# 踐行企業環保責任

魏橋紡織貫徹國家的綠色發展方針，響應國家節約資源和保護環境的國策，努力推進企業、社會、國家，以致全球的可持續發展。作為紡織行業這一重要工業領域中的一員，魏橋紡織擔當行業內的領導角色，將綠色生產和節能減排的理念融入生產、經營、管理的全過程中，不遺餘力地踐行其企業環保責任。

本年度，魏橋紡織繼續嚴格遵守國家和地方有關環境保護和污染控制的法律法規，並以ISO14001:2015環境管理體系為基礎，繼續堅持執行高標準的環保管理體系，提升於排放物處理、節能減排、環保設施建設與運營、綠色辦公等多方面的表現，積極推進生產運營與環境保護的協調發展。

## 排放管理

### 廢水處理

本集團生產運營排放的污水主要來自紡織及發電業務的生產廢水及生活污水。本集團嚴格遵守《中華人民共和國水污染防治法》等法律法規，委託有資質的第三方檢測機構每月對污水處理廠排放口的水質進行檢測。我們嚴格控制污水相關排放參數，按照規範流程操作，並合理加入藥劑，確保藥劑達到最佳使用效率，確保排放物符合規定的標準。我們在排放口安裝的在線監測系統可實時上傳監測數據至環保監控平台，而當地環保部門亦會經常到現場取樣檢測。本集團保證在線監測系統及污水處理設施穩定運行，一旦發生故障會立刻通知人員進行維修，以防止廢水污染附近生態環境。

污水處理廠	污水來源	排放途徑	執行標準
魏橋創業污水處理廠	子公司山東銘宏紡織科技有限公司紡織生產及生活污水	處理達標後，回用或排入小清河	《流域水污染綜合排放標準 第3部分：小清河流域》(DB37/3416.3-2018)

污水處理廠	污水來源	排放途徑	執行標準
鄒魏第三工業園牛仔布污水處理廠	本公司鄒魏第三工業園牛仔布、針織廠生產及生活污水	處理達標後經市政污水管網排入鄒平市污水處理廠	《紡織染整工業水污染物排放標準》(GB4287-2012)
濱洲魏橋科技工業園污水處理廠	子公司濱州魏橋科技工業園有限公司紡織生產污水及生活污水	處理達標後經市政污水管網排入濱州市政污水處理廠	《污水排入城鎮下水道水質標準》(GB/T31962-2015)
-	子公司威海魏橋科技工業園有限公司及威海魏橋紡織有限公司的紡織生產及生活污水，以及威海電廠的生產及生活污水	經由市政污水管網排入威海市政污水處理廠	《污水排入城鎮下水道水質標準》(GB/T31962-2015)
-	子公司山東宏杰紡織科技有限公司及山東宏儒紡織科技有限公司的紡織生產及生活污水	經由市政污水管網排入鄒平市污水處理廠	《污水排入城鎮下水道水質標準》(GB/T31962-2015)
鄒平縣匯能熱電有限公司(「匯能熱電」)污水處理系統	匯能熱電生產及生活污水	處理達標後經由市政管網排入鄒平市長山鎮污水處理廠	《污水排入城鎮下水道水質標準》(GB/T31962-2015)

## 踐行企業環保責任

本年度，本集團為了提高污水處理廠人員對處理各類事故的應急能力，我們已根據《污水處理廠應急預案》進行年度應急演練。第四污水處理廠於年內進行了有限空間作業應急演練，加強預防和控制中毒窒息事故。通過是次演練，相關人員得以熟悉事故發生後的聯絡、處理流程和救治方法，讓事故對環境及人員的影響減至最低。



有限空間應急演練

### 廢氣處理

本集團排放的廢氣主要來自電廠燃煤發電過程，所產生的主要污染物包括煙塵、二氧化硫和氮氧化物。我們在排放口安裝的在線監測系統可實時上傳監測數據至環保監控平台。本集團煤場的全封閉環境，大大減少了粉塵產生量，實現「燃煤不見煤」。本集團繼續嚴格遵守《中華人民共和國大氣污染防治法》等法律法規，並已為旗下所有發電機組配置了煙氣除塵、脫硫和脫硝設施，響應國家相關政策和要求，以全面實現超低排放。

## 固體廢棄物處理

本集團繼續嚴格按照《中華人民共和國固體廢物污染環境防治法》、《危險廢物污染防治技術政策》、《危險廢物轉移聯單管理辦法》、《危險化學品安全管理條例》及ISO14001環境管理體系等有關規定。本集團產生的廢棄物包括無害及有害廢棄物。無害廢棄物主要是生活垃圾、塑料、金屬、電廠粉煤灰、脫硫石膏以及爐渣。有害廢棄物主要是廢潤滑油、廢脫硝催化劑及其他辦公類型廢物，例如廢電腦及廢打印機等。我們將有害廢棄物存放於專門的存放點，並在完成轉移申請和審批後，委託有資質的公司運輸和處理。以下為各類廢棄物的詳細處理方式：

- 生活垃圾由市政環衛部門清運處理；
- 可回收的固體廢棄物均通過招標出售予具備處理能力的公司進行回收利用；
- 部分可回收的辦公類型廢棄物，例如打印機及廢電腦，由廠家回收；及
- 電廠除塵設備收集到的粉煤灰、脫硫設施產生的脫硫石膏，全部外售予建材企業進行使用，實現固體廢棄物的綜合利用。

本集團亦制定了《危險廢物減量預案》，採取源頭減量，積極減少有害廢棄物的產生量和危害性，為催化劑、潤滑油及蓄電池等主要有害廢棄物訂立具體減量措施，並定期進行檢查維修及加強設備管理，從而減少耗損及延長物料和設備的使用壽命，避免浪費。



## 踐行企業環保責任

### 噪音控制

針對紡織、電力生產及污水處理過程中產生的噪音，本集團繼續嚴格遵守《工業企業噪聲衛生標準(試行草案)》及《工業企業廠界環境噪聲排放標準》(GB12348-2008)等相關標準，推行多項噪音控制措施，以保障員工職業健康及盡可能減輕對廠區周邊環境的影響：

- 根據不同車間的噪音差異進行隔離分段，對噪音較大的車間採取安裝天花板吸音、門簾隔音等降噪措施；
- 向員工提供個人防護用品，例如耳塞，並要求員工於工作時配戴，以減輕噪音對其造成的危害；及
- 於噪音超過80分貝的車間增設降噪室。

本年度，魏橋紡織委託了第三方機構為工業園區進行廠界噪聲檢測，評估污水處理廠的營運對附近環境帶來的噪聲影響，以確定廠房噪音符合標準，並從而做出改善，致力減少噪音對環境及員工健康的影響。

### 節能減排

#### 宣傳教育

為推動員工積極參與節能減排工作，本集團透過宣傳和教育提高員工在節能減排方面的意識。本集團深入開展節能宣傳教育，提高全體員工的責任意識、節約意識和環保意識，引導和帶動全體員工營造節能減排的良好氛圍。本集團為員工提供節能減排方面的培訓，培訓內容涵蓋企業生產與國家節能政策、環境保護的重要性，以及節能減排的要求及環保控制指標等。培訓有助員工進一步瞭解清潔生產、節能減排工作的重要性，從而強化了其環保意識。本年度，電廠全體員工獲安排參與清潔生產培訓，以鞏固其對環保設施及污染物排放標準的認識，有效指導員工對廢氣、廢水及固體廢物等排放標準管理。

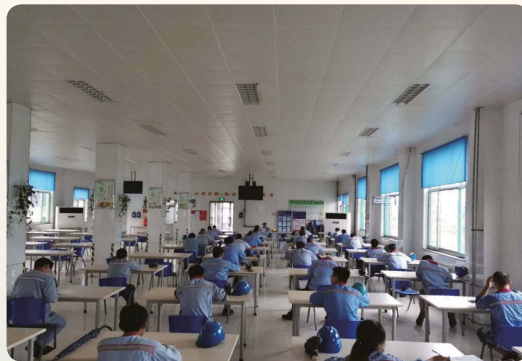

節能減排培訓

## 節約能源

本集團設有電廠為運營提供電力和蒸汽。電力主要用於紡織生產中的耗電設備以及員工生活用電，蒸汽則主要用於推動汽輪機發電、紡紗漿紗等工序以及冬季供暖。為提高電力使用效率，本集團繼續推行LED (Light-emitting diode) 燈、節能控制器、變頻器、變頻器風扇等節能產品和配件的使用，不斷改進及更新現有設備和技術。

在蒸汽消耗方面，用作發電的蒸汽會透過汽水循環系統回用於發電過程，以減少蒸汽的流失及消耗。除此之外，本集團亦會對蒸汽消耗量進行嚴格定額控制，於各分廠之間施行對標管理，同時重視一切可以利用的餘熱尾汽，以最大限度提高蒸汽使用效能。



## 踐行企業環保責任

### 降低水耗

除了致力減低業務營運中的能源消耗，本集團明白水資源的寶貴，堅持高効用水的原則，節約水資源。為提高電廠的水資源利用效率、減少浪費並降低發電成本，本集團旗下電廠於本年度繼續實施以下措施，在滿足生產要求的前提下，循環利用水資源，盡量提高水的復用率：

- 利用藥劑提高循環水濃縮倍率以減少涼水塔排污量；
- 涼水塔排污水用於全廠工業用水、脫硫工藝補水、綠化用水、廁所沖洗水，以減少廢水排放；
- 廠內設有工業廢水處理系統，工業廢水經處理達到《城市污水再生利用工業用水水質》(GB/T19923-2005)的相關標準後，優先回用於廠內綠化用水和廁所沖洗水；
- 廠區內實施雨污分流，最終無法回用的廢水經處理符合《污水排入城鎮下水道水質標準》(GB/T31962-2015)後經由市政管網排入當地市政污水處理廠；及
- 建立自動調漿控制系統，實現精準調漿，令漿紗質量穩定，同時減少水資源的消耗。漿紗過程中，調漿是用水的主要工序，改造前需要人手調漿、注水，精準度不高，對水資源造成一定浪費。同時，由於人手操作，故未能準確量度溫度、時間和濃度，影響漿紗質量。通過使用自動化設備，進水、浸泡、預熱、煮漿整個過程受到控制，節約水資源。

魏橋紡織部分節水項目得到中國棉紡織行業協會與國家工業和信息化部(「工信部」)的認可。例如，我們的漿染聯合機冷凝水回收利用及漿紗機用水回收利用項目已列入中國棉紡織行業協會《節能減排技術暨創新應用目錄》，以及工信部及水利部公佈的《國家鼓勵的工業節水工藝技術和裝備目錄》。

## 善用物料

本集團透過循環使用及回收的方式，善用生產過程中的各種物料，包括包裝材料及廢舊物資等。本集團外銷產品一般會根據客戶需求進行包裝。為節約包裝材料並減少廢棄物產生，本集團內部使用的棉紗均採用可循環使用的塑料管和編織袋運送至下一生產單位。

為減少物資配件浪費，一方面，本集團繼續遵照內部制定的「交舊領新」物料發放原則，確保生產所需的每一個配件均能發揮正常效能；另一方面，廢舊物資按種類劃分並交送至園區廢舊物資回收處進行分類處理。廢舊銅件、鋁件及電纜由倉庫妥善保管並統一招標拍賣；電器類組件和物資則交由電器維修科拆零使用，維修科確認無利用價值後，集中報廢並交由有資質的單位處理。以上措施有助減少直接送往堆填的垃圾量，並降低因垃圾棄置而對環境造成的負面影響。

## 節能減排成果

魏橋紡織一直於節能減排方面取得亮麗成果。本年度，本集團仍然絲毫沒有鬆懈，努力降低勞動強度與生產成本的同時，亦減少了資源的消耗，提高了生產過程的可持續性。

### 脫硫漿液泵變頻改造

本集團通過於漿液循環泵加裝變頻器，以調節漿液循環泵轉速，避免漿液循環泵頻繁啟停，減少管道磨損及降低煙道阻力，保證環保參數處於控制範圍內，降低漿液循環泵及引風機的電耗，預計每年大約可節省人民幣60萬元。



## 踐行企業環保責任

### 氧化風機運行改造

本集團通過在氧化風機至備用吸收塔的母管上加裝手動隔離門，讓人員可以於液體不平衡時，人手調整及控制各吸收塔的氧化風量，保證吸收塔的氧化效果；並採取運行兩台吸收塔時停運一台氧化風機的方式以降低氧化風機電耗，共計停運2台氧化風機，大幅提升節能效益。



### 冷卻塔壓力排污改造

本集團通過將冷卻塔壓力排污母管與回用水至巴歇爾槽的排污管對接，達至冷卻塔的污水直接排放至巴歇爾槽，回用水泵則單獨供廠區回用水，讓一台回用水泵得以停運，以保證冷卻塔安全達標運行及節約能源。



## 綠色辦公

魏橋紡織於運營中積極推行可持續的管理理念，不僅嚴格控制生產過程的資源使用情況，更致力營造綠色的辦公文化。本年度，本集團繼續推行以下多項措施以節約水、電，並減少紙張等辦公用品的浪費，減少資源消耗與碳排放：

- 要求員工下班後關閉各類電器的電源；
- 減少電腦、打印機、複印機等辦公設備待機能耗；
- 實施自動空調管理系統，配備中央控制、遠程溫度濕度感應器等；
- 加強照明節電管理，大辦公室採取選擇性開燈；
- 充分利用視頻會議系統；
- 推動辦公用紙等資源的循環利用，堅持雙面打印；
- 按人數印刷企業宣傳和產品推廣的宣傳手冊；
- 通過信息中心自主研發的辦公系統、內部局域網及通訊軟件等電子通訊渠道上傳和分享文件及材料，減少不必要的文件打印；
- 在更新空調、計算機、燈具、墨盒等辦公設備時，優先選用具有節能效益、可循環使用的產品；
- 減少使用紙杯等一次性用品；
- 減少公務車的使用，定期維護車輛，降低油耗；及
- 積極響應國家環保政策，要求員工採用步行、公共交通工具及私家車單雙號限行的方式上下班，以做到綠色、環保出行。

## 踐行企業環保責任

### 生態環境保護

本集團在生產營運過程中產生的廢氣、廢水和溫室氣體等，對生態環境存在潛在風險。為了降低潛在風險，建設和諧生態，本集團嚴格遵守《中華人民共和國環境保護法》、《中華人民共和國水污染防治法》、《中華人民共和國固體廢物污染環境防治法》、《中華人民共和國大氣污染防治法》等法律法規。本集團在項目的開發、建設及運營過程中，認真落實環境監測和土地的保護。本集團定期監測土地情況，確保工業廢水的地下輸送管線或儲存池沒有滲漏，並於廠區內地下管線、儲水池等設施設置防滲措施，避免污染土壤和地下水。本集團會繼續完善相關土壤勘查工作，保護土地健康，建造美好的廠區環境。除此之外，本集團倡導綠色環保志願精神，鼓勵員工積極參與義務植樹等環保公益活動，為環保作出貢獻。



植樹活動



## 應對氣候變化

氣候變化是當前全球面對的挑戰。為了應對氣候變化帶來的極端天氣與自然災害，本集團已按照《中華人民共和國突發事件應對法》、《中華人民共和國防洪法》及《中華人民共和國防震減災法》等國家法律法規，制定污水處理廠各類相關政策及措施。本集團並就此識別出不同的過渡風險，例如對報告溫室氣體排放量的責任提升、對現有服務有更嚴謹的要求和監管等政策風險。而隨著對全球暖化和氣候變化的關注日益提升，本集團需因而以溫室氣體排放較少的方案替代現有產品和服務，並實施低碳轉型，將生產方式轉變以適應較低溫室氣體排放的技術，使本集團的營運成本上升。此外，氣候變化或會產生不同的實體風險，本集團有可能於未來面對更嚴重的極端天氣事件和降雨模式改變，對業務構成威脅並影響其業務及財務表現(如更頻繁的天然災害令設施損毀，導致維修費增加等)，直接和間接地影響集團的營運。

本集團堅持安全第一的理念，嚴格執行相關管理措施，提醒管理人員必須以身作則，以保障員工生命安全和減少財產損失。本集團亦會定期管理及監察氣候相關風險，並與持份者進行溝通，以瞭解及識別可能對業務造成影響的氣候風險。為保障員工的安全，我們會在颱風來臨前對戶外大型標識牌、棚架等懸空、高空設施進行加固，以防高空落物砸傷人員。我們亦以就不同極端天氣狀況制定相關應急方案及特別工作安排。於防洪、防汛災害方面，本集團會舉行季節性檢查，識別相關風險並對存在隱患的地方及時修理。此外，我們配備應急水泵，以確保污水的排放能力，同時監督污水數據，確保污水在突發情況下也達標排放。本集團亦定期進行應急演練，確保管理人員具備處理危急事件的能力，以控制、減輕和消除危急及極端天氣事件帶來的損害和影響。



# 構建和諧勞動關係

魏橋紡織視每名員工為集團重要的支柱、成長發展的基石，亦是本集團的動力和活力來源。魏橋紡織不僅致力於為員工營造安全的工作環境和清晰的職業發展路徑，更對員工真誠以待，給予員工豐厚的福利待遇，透過培養員工「以廠為家」的責任意識，激發員工的積極性和創造性、增強企業內部的凝聚力和向心力、推動員工與企業共同成長，打造具有卓越勝任力的人才隊伍。

## 僱傭政策

本集團重視並依法保障所有員工的法定權益，繼續嚴格遵守《中華人民共和國勞動法》、《中華人民共和國勞動合同法》及《山東省勞動合同條例》等國家和地方的相關法例，在招聘、薪酬、晉升、培訓等事宜上杜絕一切性別、年齡、民族、宗教、婚姻狀況、殘疾等方面的歧視，確保所有員工享有公平、公正、公開的工作機會。

本集團著重建設多元化人才隊伍，努力彙集來自不同文化、不同背景、不同層次的人才，實現人盡其才、才盡其用。本集團通過內部員工聯繫、人才交流會、學校專場招聘、電視廣告、刊登報紙等多種渠道公開進行員工招聘。招聘時，本集團會根據應聘者的教育背景、工作經驗、面試和筆試表現、崗位需求等情況擇優錄取，同時依照《禁止使用童工規定》等相關規定嚴格審核應聘者的身份信息，確保其可合法受僱。若發現任何未滿16歲的童工，本集團會立即安排其撤離工作崗位及指派人員帶相關童工到醫院檢查身體狀況。本集團會視乎童工的身體狀況及意願，讓其選擇返回家鄉或重返學校讀書，並予以支援，如承擔其學費、醫療費等。此外，本集團亦會主動調查誤聘童工的原因，檢討並採取有效的措施以避免同類事件再次發生。

為吸引新人入職及挽留人才，本集團為員工提供具競爭力的薪酬待遇，根據員工表現、經驗及行業內慣例釐定薪酬水平。本集團管理層定期檢討薪酬政策及細節，並根據員工表現給予額外獎金，獎勵對本集團成長與發展作出貢獻的員工。

本集團每年對管理幹部和職能部室工作人員進行兩次考核，分別從德、能、勤、績、廉、工作態度等方面考察上級、同級、下屬等層次的認可程度。生產單位每月對員工及基層幹部實施一次績效考核，根據本公司制定的績效考核制度，考核其每月的產量、質量和其他指標。本集團亦根據相關法律法規，建立了合理的解僱制度，設立了合法的解僱條件。

本集團內部實施幹部推選制度，通過選拔內部員工建設幹部隊伍，為企業的穩定發展提供人才儲備。競選者不論是單位推薦、員工推薦或者個人自薦，均須參加筆試、民主評議、面試和考察。幹部推選任用遵循以下順序、逐級推選，整個流程接受員工監督，做到公正透明。

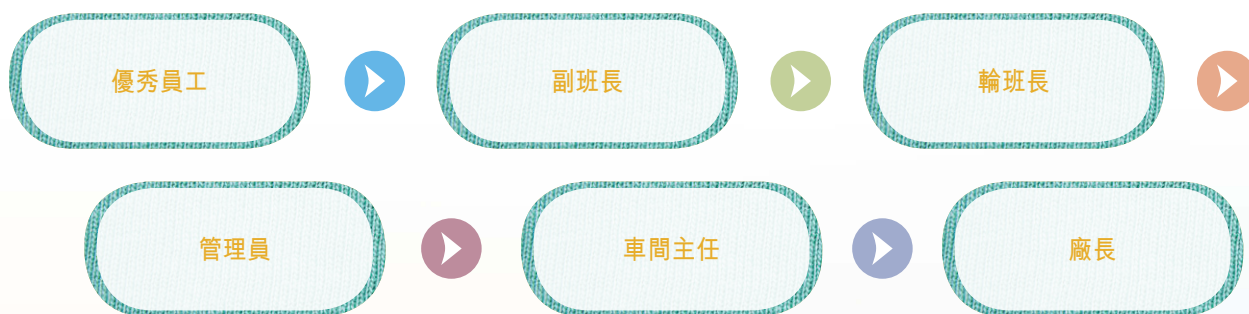

在工作時數和假期方面，本集團常日班員工實行每週六天工作制；生產單位實行每天三班倒、每班八小時的工作制，同時根據生產情況靈活調整。所有員工均依法享有年假、婚假、產假、病假以及國家法定節假日等假期。本集團禁止任何形式的強制勞工，在員工正式入職前，勞資雙方需簽訂勞動合同書，並遵循平等自願、協商一致的工作原則。如員工於法定節假日加班，本集團將按「三薪」支付加班工資。離職員工在完成工作交接後，由勞資部為其辦理離職手續並支付薪酬。本年度，本集團沒有發現童工、囚工及強制勞工的情況。

## 人才培育

培育優秀人才是成功企業不可或缺的一部分。因此本集團重視人才培育與員工職業發展，著力構建多層次的人才培育體系，通過內部培訓、外出學習、聘請專家前來授課等方式對管理幹部及員工隊伍進行培訓。為了增強培訓工作的針對性和實效性，以確保培訓質量，勞資部每年以問卷調查、座談等形式瞭解培訓需求，並按照「按需施教、務求實效」的原則編製年度培訓計劃。此外，各部門可根據需要組織員工外出學習、參加外部培訓及資格證書考核，當中所需費用可向本集團報銷。

本集團會於培訓結束後開展評估工作，瞭解參與培訓人員的反饋和感受，分析培訓效果和問題，並與培訓師進行溝通，從而不斷改進和完善培訓工作。與此同時，本集團亦繼續借助母公司魏橋創業的媒體資源，通過「魏橋創業電視台」、《魏橋創業報》及微信公眾平台對員工進行培訓和教育，為員工創造便利的學習條件，提升培訓效果。本年度，本集團繼續以「內部自主培訓為主，外部培訓為輔」的方式，並圍繞公司規章制度與文化、提高管理水平和技巧等主題，開展管理層常規性培訓和新職工崗前培訓的工作。本年度所開展的主要培訓類型和培訓途徑如下：

## 構建和諧勞動關係

培訓類型	培訓途徑
管理層培訓	<p>內部培訓：建立內部培訓師制度和兼職培訓師隊伍，定期組織和開展常規性業務知識培訓；及</p> <p>外部培訓：參加企業家高端論壇、峰會、年會，到成功企業和先進生產單位參觀學習，參加各類經營管理培訓班，以及聘請專職講師前來授課。</p>
操作技能類培訓	<p>新員工培訓：採用PPT視頻教學、師帶徒等培訓方式；及</p> <p>在職員工培訓：採用「月測單項、季測全項」、現場觀摩交流等培訓方式。</p>
設備技術類培訓	<p>內部培訓：主要採取「一日一題培訓」、現場觀摩技術交流、技術要點目視化廣告牌管理、輪崗培訓、優化再培訓等方式；及</p> <p>外部培訓：與設備廠家密切合作，聘請廠家專工定期進行各種培訓授課和現場指導，參加中國紡織工業聯合會等機構組織的各種論壇、交流會和培訓活動。</p>
安全培訓	<p>全員培訓：採用安全知識講座、座談會、報告會、先進經驗交流會、消防隊伍崗位練兵和專業知識培訓、事故教訓現場會等培訓方式。</p>

除了以上培訓，本集團還通過月測單項、季測全項、春秋兩季技術比武、師帶徒活動、崗位練兵、勞動競賽、學歷教育，以及定期開展勞模等先進個人、先進班組、三八紅旗手等評比活動，幫助員工提升職業技能，實現職業發展目標。本年度，本集團共組織26次內部培訓及4次外部培訓，以提高員工技術水平。本集團每兩個月選拔技術能手，全年分別從紡部及織部選拔出553名和345名技術能手，並按規定進行觀摩學習和分工序輪流進行交流，共組織17場技術巡演。勞動競賽方面，本集團定期開展形式多樣的勞動競賽，促進努力向上的學習氛圍，從而提高員工積極性及技術水平。其中，本集團於9月份質量月開展內部細紗落紗隊及漿紗車組競賽，並選出15名一等獎和21名二等獎以作獎勵及嘉許，成功讓員工的工作積極性大大提高。

與此同時，本集團積極組織員工參與外部比賽，於本年度參與劍桿織機牛仔布大賽，並同時取得冠、亞軍，以及在濱州市粗紗、穿經大賽中包攬前六名，其傑出的表現，為魏橋紡織樹立良好聲譽。本年度，本集團各生產組織交流達200餘次，打破了環境和地方限制，成功促進技術的流通和應用，有效促進生產效益。

### 秋季技術比武

本集團於秋季舉行操作設備工藝技術比武，以此促進員工學習交流，引導員工進步。秋季技術比武既提升了員工的技術操作水平，亦提供機會讓高技能水平的員工進行示範，實現技術傳承的目的，推動人才隊伍建設。本年度，秋季的操作設備工藝技術比武共設16個工序及25個項目，共計622名員工參加總決賽，當中評選出一、二、三等獎共228名。一批技術能手亦在比武中運用優秀的技術，43名員工創造了多項新的紀錄，也展現了新時代魏橋紡織技術工人的「大國工匠精神」。



2020年秋季操作設備工藝技術比武情況

## 構建和諧勞動關係

### 技能競賽

魏橋紡織除了舉辦內部技術比武，亦積極參與外部的技術競賽，考驗員工的技能水平。本年度，魏橋紡織派員參與「濱州市7+3重點改革攻堅任務大比武大競賽(第六場)暨女職工紡織技能大賽」。比賽中各名選手沉著應戰，發揚拚搏進取的企業精神，展現出高超的操作技能。經過理論競賽和實用競賽兩輪角逐，魏橋紡織的兩名參賽選手被評定獲得一、二等獎，以及有10名參賽選手榮獲三等獎，並獲得粗紗和穿經兩項比賽的6項團體優勝獎。同時，濱州市總工會還向魏橋紡織頒發了「特殊貢獻獎」，以表揚魏橋紡織於業內的貢獻。



2020年濱州市女職工紡織職業技能大賽情況

## 職業健康與安全

### 安全生產制度

魏橋紡織一直視員工的安全和健康為業務營運的基礎和保障。本集團嚴格遵守與安全生產有關的法律和法規，包括《中華人民共和國安全生產法》及《中華人民共和國職業病防治法》等。本集團亦已制定完善的安全標準化管理制度，按照「策劃、實施、檢查、改進」的動態循環模式，加強規範及標準化安全生產管理工作，以提高安全生產管理水平，促進企業的安全發展。各支部的管理層均已簽訂安全生產責任書，完善安全生產責任追究制度，將安全生產責任推展到每一位員工。本集團的安全生產委員會定期召開安全專題會議，檢查安全生產工作的進度及效果。此外，透過全面的安全生產規章制度，本集團得以有效地規範從業人員的生產作業行為。

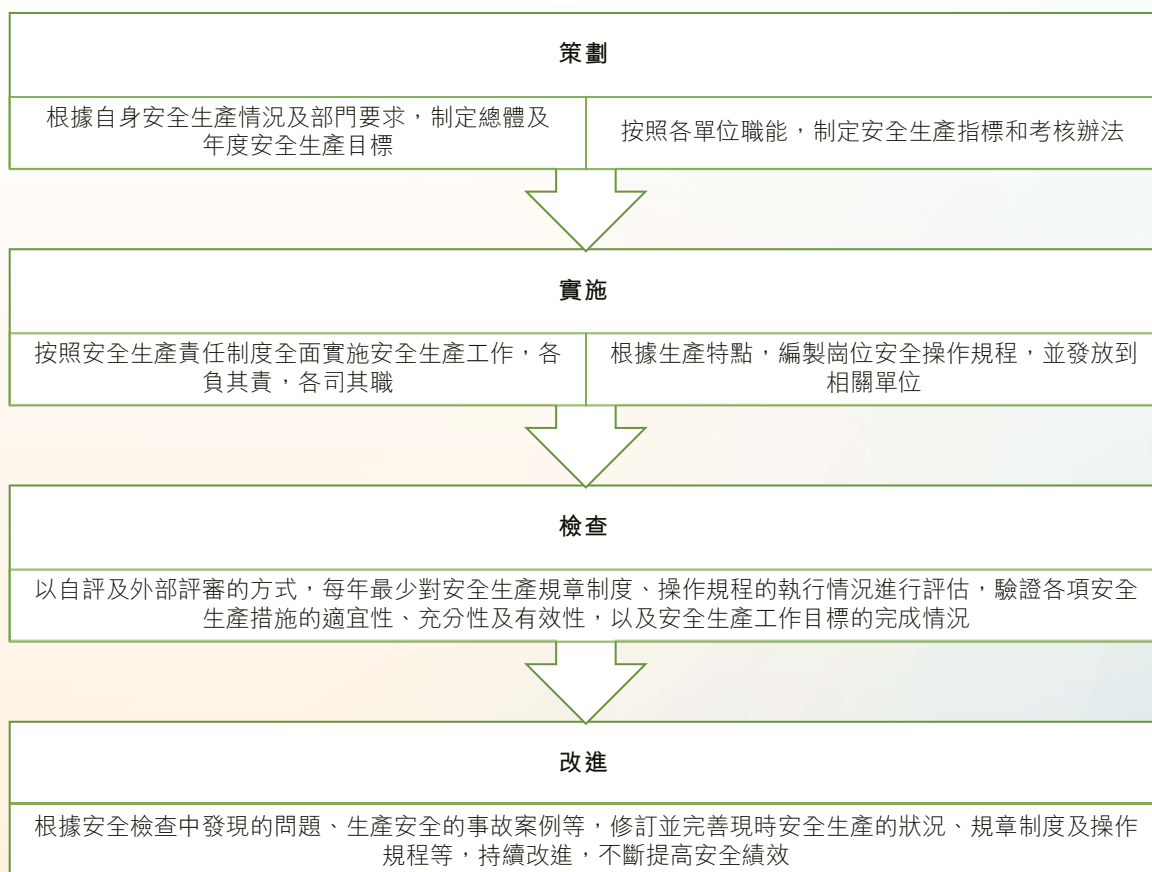

## 構建和諧勞動關係

### 職業健康管理

為保障員工職業健康與安全，本集團繼續遵照《中華人民共和國職業病防治法》及《工作場所職業衛生監督管理規定》等相關法例，執行《職業健康安全管理制度》、《職業危害防治計劃與實施方案》、《職業病危害應急救援與管理制度》、《職業病危害事故處置與報告制度》等內部管理制度，及於本年度取得中國質量認證中心認可並符合ISO45001:2018標準的職業健康安全管理體系，包括：

- 設定年度職業危害防治目標，落實職業病防治責任制；
- 在職業病危害識別和檢測、職業病危害告知、職業衛生防護、職業衛生方面，加強培訓工作；
- 制定應急預案，組織應急演練；
- 為從業人員提供體能、技能訓練考核，確保從業人員符合職業健康要求；
- 為從業人員提供符合職業健康要求的工作環境及條件，配備與職業健康保護相關的設施及工具；及
- 依法為員工辦理工傷保險，建立職業健康監護檔案和職業衛生檔案。



## 消防事故演練

為全面提高消防隊伍的綜合素質，鞏固和深化全體隊員訓練以提升工作成效，並提高消防隊伍滅火救援和處理突發事件的實戰及應急能力，本年度魏橋紡織安監部開展了為期兩個月的全員崗位訓練活動和考核。考核以體能、技能項目為主，包括7項安保組科目和6項消防組科目。考核期間，各隊隊員冷靜應考，各隊之間競賽激烈，充分發揮日常訓練水平。通過本次考核，本集團不僅全面檢驗各崗位訓練的實際成效，也留意到訓練方面的不足，讓各單位有機會審視並反思訓練的成效和可行性。本集團將結合此次考核成績，進一步查漏補缺，針對性地指導各單位開展業務訓練，為做好滅火救援和突發應急工作打下堅實的基礎。



魏橋紡織消防隊伍的消防事故演練情況

除此之外，本集團亦給予女性員工特別關注，繼續依照《中華人民共和國勞動法》、《中華人民共和國婦女權益保障法》及《女職工勞動保護特別規定》等相關法例，對女性員工實行「五期」保護。

為加強對於危險化學品的管理，並減低其導致職業病的風險，本集團在可能產生職業病危害的化學品包裝的當眼位置設置相應的警示標籤及說明，列載其有害因素、潛在危害後果、安全使用注意事項、職業病防護及應急處置措施等。



## 構建和諧勞動關係

在完善制度建設和管理的同時，本集團亦持續加強設備保障，通過加強生產設備維護，引進各類職業健康體檢醫療設備，不斷完善職業健康體系。與此同時，本集團恆常組織事故隱患排查工作，並及時採取有效的治理措施，亦會對治理後的情況進行驗證及效果評估。本集團於年內並無職業病發生，接觸有職業病危害場所的職工職業健康體檢率、職業病危害因素監測達標率及職業病預防控制率均達100%。此外，於本年度，本集團總計81人因工受傷，共損失360天的工作日數。本集團會於日後繼續加強安全教育培訓和及時監管違規者。在過去三年，本集團因工亡故的人數及比率均為0。

### 安全教育培訓

為維持企業生產經營順利進行，本集團繼續認真貫徹「安全第一，預防為主，綜合治理」的方針，定期識別安全教育培訓需求，制定和實施各類人員的培訓計劃，並對培訓效果進行評估和改進。例如，本集團每年組織主要負責人和安全管理人員進行資格證培訓；定期對管理幹部進行安全知識、操作規程、安全法規、應急管理、逃生自救等方面的培訓教育；對新員工開展安全教育三級培訓；對從事特種作業的人員進行培訓並取得資格證書。所有員工必須完成安全教育及通過相關培訓考核，方可安排工作。此外，本集團於本年度向高處作業人員開展安全培訓，講解安全設備和技術的要求，以保障職工安全和鼓勵安全生產。同時，安監部為各園區和分公司安排粉塵防爆安全教育培訓，學習相關法規、案例及預防措施。



魏橋紡織幹部及管理人員培訓

## 應對疫情

為應對疫情，魏橋紡織貫徹落實當地政府要求和本集團疫情防控小組的部署，積極組織各防控小組及保安人員嚴格執行掃描健康碼、體溫檢測、消毒殺菌工作，及登記查驗外來車輛，以保障員工的健康與安全。保安人員亦加強嚴密排查多個區域，並嚴格控制人群聚會聚集。假若發現疑似密切接觸者，魏橋紡織會立刻送相關人員接受隔離觀察，嚴格把守各項防控措施。同時，魏橋紡織會根據數據和各渠道的反饋信息，篩查並跟蹤風險較大的防控人員，做到防患於未然。即使後期中國內地疫情形勢轉好，但鑒於個別區域存在諸多不確定性，本集團全年的疫情防控工作並未因此放鬆。經大家的共同努力和嚴密防守，防疫防控工作終取得明顯成效。

## 關愛員工

### 增加員工福利

本集團不僅創造了大量就業機會，更為員工提供豐富的福利，建立並不斷完善安居、教育、醫療和養老保障機制，使員工住有所居、子有所教、病有所醫和老有所養，幫助員工實現在城市安家落戶、安居樂業的願望，當中福利包括：

- 建立工資增長機制，近幾年連續多次提高員工薪酬，提高試用(培訓)期工資待遇；
- 依法為員工繳納社會保險；
- 為員工提供免費的集體宿舍，配置暖氣、空調、無線網絡等設施；
- 於各工業園建有雙員工宿舍樓，為已婚員工提供一套成本價樓房，取暖免費，電費、水費按成本價收取；
- 於各工業園建有多所規範化高標準幼兒園，資助當地中小學建設，方便員工子女就近入托入學，且收費低廉；
- 於各工業園設立非營利性門診醫院，為員工及其家屬提供基本的醫療服務；
- 為員工提供文化活動廣場、影劇院、健身器材等文娛場地或設施；
- 對高考成績優異的員工子女給予獎勵；

## 構建和諧勞動關係

- 每逢重陽節、春節、中秋節等節假日，在董事長的帶領下召開退休人員座談會，介紹企業發展情況，參觀一線車間，並向老員工發放慰問金和慰問品；及
- 設立「優秀黨務工作者」、「先鋒黨員」及「十大傑出青年」等榮譽，激勵員工進步。

### 開展文體活動

魏橋紡織相信加強企業文化建設能夠增加其實力及競爭力，以及員工的向心力，最終實現可持續發展的目標。本集團積極開展各項員工活動，為員工提供展示自我、豐富業餘生活的平台，並繼續借助《魏橋創業報》、「魏橋創業電視台」、「魏橋創業」微信公眾平台等多種媒體平台，推送企業新聞、行業信息、員工工作和生活動態等內容，加強員工宣傳教育工作，全方位、多角度地反映企業發展的新成就。本年度，本集團於12月舉辦了2021年新年文藝晚會，讓本集團的文藝愛好者參與音樂和舞蹈演出，並藉以歌頌全體員工在疫情防控、生產經營、綠色及科技發展上的努力和輝煌業績。



新年文藝晚會



員工鍛煉活動



職工子女書畫展

# 完善生產運營

魏橋紡織憑借出色的產品質量和優質的服務贏得廣大客戶的認同，推動集團邁向業務的可持續發展。在企業發展歷程中，魏橋紡織始終堅持以精益求精的管理態度，不斷完善生產銷售中的每一個環節，嚴格進行源頭把關及過程控制，持續為客戶創造優質產品，為社會創造價值。

## 供應鏈管理

### 原棉採購

棉花是生產棉紡織品的主要原料，因此魏橋紡織以嚴格的標準實施原棉採購。本集團根據供貨商的市場信譽、合同執行能力、供貨能力、交貨速度和產品質量等條件選擇原棉供貨商，並在採購過程中遵循「相同產品比質量、相同質量比價格、相同價格比服務」的原則。本集團採取公平公正的原則，檢測原棉的雜質和顏色等，並準確紀錄檢驗過程，以保證進料原棉的質量。為維持合理的原棉儲備水平，本集團對原棉實施庫存控制，每天統計庫存並結合生產動態以制定每月和每年的採購計劃。

本集團已建立供貨商管理及評價制度，每季度對供貨商進行一次評價，視乎評價結果減少供貨量或終止合作，直至其情況有所改善。此外，本集團亦十分重視供貨商於履行環保及社會責任方面的表現，因此管理層亦定期對供貨商進行實地考察。管理層除了考察貨品質量外，亦會審視供貨商於環保和社會責任等方面的表現，只有符合標準的供貨商方可加入合資格供應商名錄。本集團亦要求供應商簽署環保承諾書，確保所供應的原材料符合環境保護有關法律及法規的要求。本集團對供貨商嚴謹的要求不但反映了本集團對恪守營商操守的重視，同時亦是協助供貨商不斷提升其供貨質量、環保及社會責任的表現，讓供貨商與本集團互相扶持，達到共存共榮的關係。

本年度，本集團繼續採購一定數量的「有機棉」、「良好棉花」<sup>1</sup>等綠色棉花，間接減少棉花種植造成的碳排放、農藥使用過度等環境影響之餘，也促進了棉農的權益保護。

<sup>1</sup> 良好棉花的質量與普通棉花相同。良好棉花項目專注於改善棉農的生產方式，包括化肥農藥的合理使用、從業者的權益保護、從業者的健康保護與安全防範，以及生產環境生物多樣性的保護。

## 完善生產運營

### 原煤採購

本集團自設的電廠為運營提供電力和蒸汽。為降低原煤採購風險，本集團繼續推行以下管理措施，以確保原煤質量滿足電廠使用要求：

- 簽訂採購合同之前核查供貨商的資質，於採購合同當中列明對原煤的質量要求、化驗流程、違約責任、拒收條件等信息；
- 實施《煤檢部管理規定》和《煤檢部入廠煤工作規程》，用以規範採樣、制樣、化驗、數據錄入和輸出、煤場檢驗及卸車等流程，加強對入廠煤的管理，提高入廠煤質量的穩定性；
- 實施《煤炭檢驗員驗收獎罰辦法》，以明確查出合格情況的獎勵方法及檢驗失職的處罰措施，預防趁機鑽營的不軌供貨商；及
- 根據《化驗設備維護要求》對設備進行維護以確保其穩定性及準確性。

### 物資採購

本集團生產過程中所需物資、配件、生活用品等均通過招標集中採購。本集團嚴格遵守《中華人民共和國招標投標法》等相關法律法規，以公開、公平、公正及誠實信用的方式，從技術實力、質量及環境認證、產品質量、報價、供貨能力、信譽程度、售後服務等方面綜合評審投標單位，甄選合適供貨商。採購過程中，本集團提倡綠色採購，注重考查產品的節能環保性能，例如在LED燈管的採購中，優先選擇無毒無害、可回收利用的產品。同時，本集團致力建立綠色供應鏈，從生產、物流及銷售等多個程序中考慮環保因素，並會優先選擇本地供應商或地理位置距離較近的供應商，以減少碳足跡。

本集團繼續執行物資供應環節管理制度等內部要求，物資採購遵循「小批量，多批次，即用即買，不用不買」的原則，注重加強採購、倉庫等環節與生產單位之間的溝通，避免缺貨和囤積。物資入庫前由質檢員、保管員或專業技術人員進行驗收。對於漿料、染料類化工產品，到貨後要通過化驗後方可到指定地點卸貨。本集團會對不合格者進行退、換貨及索償處理。

本年度，本集團參加重點招標178次，並常規性徵詢供應商意見，共受理22宗與供應鏈相關的舉報，及對物資採購、工程招標、廢舊物資處理等各項經濟活動進行了監督和監察活動，以確保招標工作的公平和公正性。此外，本集團鼓勵供應商為其員工提供培訓，並定期向供應商舉辦相關可持續管理培訓，通過面談及分享會等形式，向供應商傳遞可持續採購、環保節能及可持續管理等理念。

於本年度，本集團按地區劃分的供應商數量如下：

供應商地區分佈 <sup>2</sup>	2020
總數	149
按地區分類	
華北	17
華東	94
華中	0
西北	11
其他	27

## 質量保障

### 建立科學管理體系

魏橋紡織相信優質的產品和服務是企業成功的關鍵。本集團已獲得最新ISO9001:2015質量管理體系、ISO14001:2015環境管理體系的認證，並繼續按照質量管理制度等內部政策要求，強化原棉管理、操作管理、質量檢驗管理、倉儲管理、產品研發和實驗室管理、不合格產品的處理和召回等各個環節的運作。同時，本集團加強設備的維護和管理，不斷完善設備管理制度，開展技術培訓、小改小革及QC攻關等工作。我們通過導入先進管理模式、運用有效管理工具，持續提升生產運營水平。

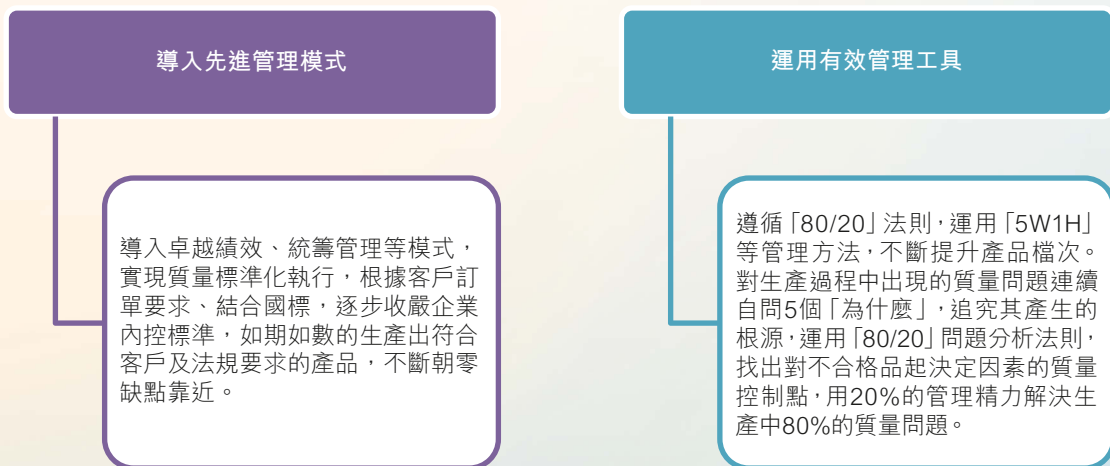

<sup>2</sup> 本集團於本年度開始披露以地區劃分的供應商數目。

## 完善生產運營

本年度，我們獲得多項與質量相關的成果，包括10項一等獎、9項二等獎和4項三等獎。本集團與國家標準化管理委員會簽訂協議，參與制訂和修訂4項國家行業標準另外，「魏橋」品牌連續17年入選《中國500最具價值品牌》排行榜，本年度更以825.65億元的品牌價值名列中國第61位。

### 設備升級改造

本集團於2019年積極開展綠色智能紡織一體化項目，以「綠色」和「智能」為設計核心，推動企業轉型升級、實現高質量發展，整體技術達到國際水平，將更優質的產品推向國內外市場。項目分兩期實施，一期工程為綠色智能一體化紡織生產線項目，並已於2019年12月正式順利投產，二期工程擬建智能化印花和縫製生產線項目，兩期工程共計投資13.2億元。項目建成後，我們將擁有集紡紗、織布、印花及吊掛生產線於一體的高端智能生產線。智能化的生產管控系統為是次項目的核心技術價值所在，其中紡紗車間和織布車間採用了世界最先進的生產設備和系統架構，並建立一流的基礎網絡。

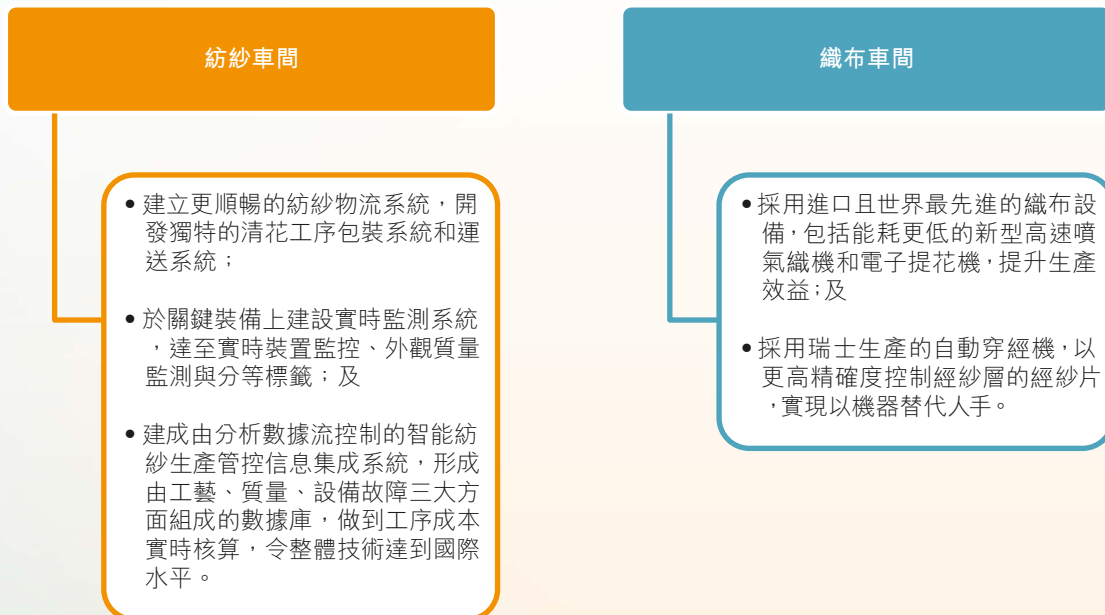

### 條並卷機和精梳機自動輸送線系統

條並卷機和精梳機擁有在線監測數據作追蹤故障原因之用，以便我們於發現故障時及時處理，有助提高生產效率。同時，系統獨有的自動化功能和全自動棉卷運輸系統有助減低勞動強度。



### 新型電子提花機

新型電子提花機採用更精密可靠的同心軸系統和低摩擦設計，有助降低能耗。另外，它擁有遠程視頻樣板檢驗功能，減少反覆修改花型設計、取樣送樣過程，節省相關人力資源。





## 完善生產運營

### 智能空調控制系統

本集團將空調外排風設計移至樓宇頂部，能夠避免外排與新風混合所造成的干擾問題，保證穩定的溫度及濕度調節。與此同時，我們採用節能風機、耐用擋水板材料、節能噴淋頭和智能變頻系統，提升生產環境和機械運行的穩定性。

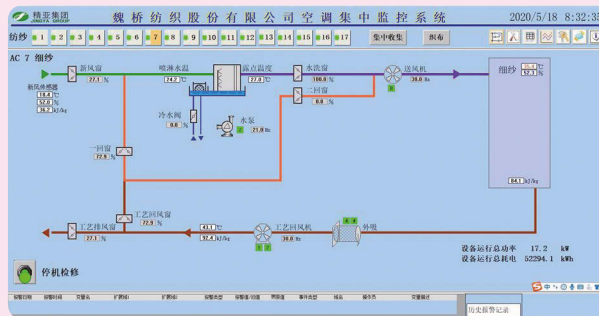

除了綠色智能紡織一體化項目外，本集團在引進、消化、吸收新設備的同時，繼續積極推行舊設備升級改造，例如：

- 新購置大量生產機器，例如噴氣織機、智能化印花及縫製生產線等；
- 對梳棉機輪系進行改造原道夫輪系的齒輪傳動改造為同步帶傳動，有效解決了當前的設備壞機率問題，提高了半成品品質；
- 進行自動化換卷改造，提高了換卷效率，減輕勞動強度；
- 改造漿紗機進氣開關，以氣動開關代替手動開關，方便操作的同時，可提高漿紗質量；
- 購置大量電動代步車作為車工代步巡迴的工具，有效的提高了巡迴速度和效率，減輕了職工負擔；
- 將更多普通環錠紡改造成生產緊密紡，應對市場需求，為市場開拓和今後發展注入了新的活力；及
- 對52台使用年數較長的空調室汽包進行更換，確保設備安全可靠。

智能化、連續化、自動化生產是紡織行業當前的發展趨勢。本集團始終堅持走在行業最前沿，積極引進和推廣國內外先進的紡織設備和技術，大大節約了人工成本，改善了產品質量，提高了人均勞效，滿足了企業轉型升級的需求。

## 創新研發

魏橋紡織高度重視產品研發創新工作，堅持創新研發是本集團賴以成功的關鍵，也是集團得以在行業內穩佔領先地位的原因。本年度，本集團成功開展30多項產品研發項目，促進了企業的產品結構調整，加快轉型升級的步伐。另外，本集團重視並鼓勵員工開展「小發明、小創造、小革新、小設計、小建議」等活動，為企業節約成本、降低消耗、增加經濟效益獻計獻策。

本年度，本集團繼續實行並修訂《小改小革評審獎勵辦法》，成立了技術創新攻關小組，進一步改善技術創新工作。本集團為提供有效方案的員工提供獎勵，推動員工參與率和投入程度。對於經濟效益突出、技術含量較高、具備實用價值的項目，本集團給予員工現金獎勵。員工創新成果不僅作為參選技術能手的重要依據，亦透過員工之間的亮點互學、複製推廣，發揮規模效應。與此同時，本集團亦積極對獲獎項目進行更高級別的評優表彰或推報國家專利。小改小革制度的成功實行，大大提升了設備的性能，對提高質量、節能降耗、提高設備自動化智能化水平及降低職工勞動強度等方面起到了積極的作用，緩解了用工緊張的問題，同時有效提高了本集團產品的競爭力。

本年度，本集團全年小改小革評選共計776項。124項因推廣效果較好受到獎勵，當中包括紡織配件智能化管理、打包帶自動剪切機、半自動皮輓復磨機改造、恆溫恆濕自動控制系統等多項技改成果，共頒發2項一等獎、13項二等獎、40項三等獎和69項鼓勵獎，此對於紡織行業的設備升級、自動化控制和質量檔次的提高起到了推動作用。本年度，本集團共發表論文13篇。

### 小改小革案例：紡織配件智能化管理

本集團於日常生產中所牽涉的各類配件品種繁多，需要較長時間進行配件分類，以及較難對其使用週期及維修質量跟蹤。為此，本集團將每一種配件的品牌、使用時間、投入數量、維修記錄等信息設計於二維碼內，並張貼二維碼於各類配件相應的位置，方便員工於日常管理中利用手機隨時掃碼，即時查閱相關信息，以解決難以追蹤循環配件的問題。

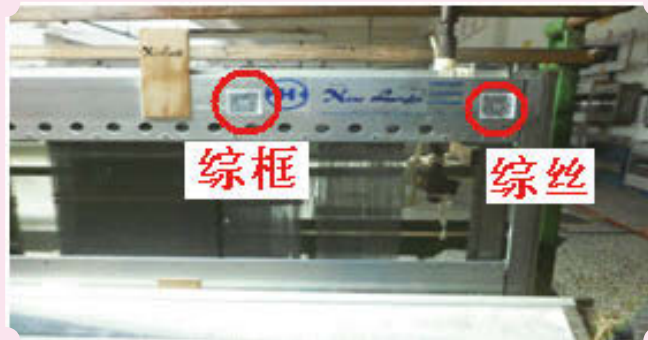

紡織配件智能化管理

## 完善生產運營

### 小改小革案例：半自動皮鞣復磨機改造

本集團的皮鞣復磨工序原以人手操作為主，員工通過觀察復磨時間，於規定時間以腳踩踏板結束單個皮鞣復磨，但此舉使操作過程存在時間差異，影響皮鞣單個間的圓整度，因此影響半成品的質量。為改善情況，本集團改造磨皮鞣機，設定標準復磨時間，並利用電磁閥動作自動抬起夾皮鞣裝置，統一皮鞣復磨時間，提高整體皮鞣的質量。

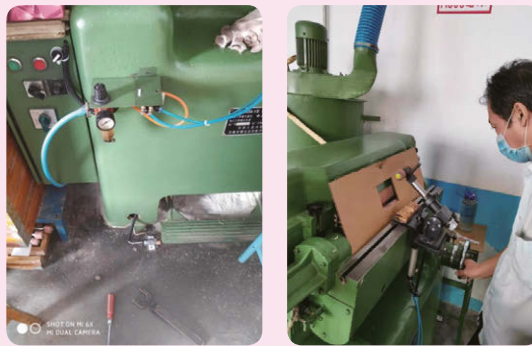

半自動皮鞣復磨機改造改造前(左圖)及改造後(右圖)

## 主要成果

本集團不斷推出迎合市場和客戶需求的產品種類，堅持創新驅動和生產中高端產品戰略，致力於從「魏橋製造」向「魏橋創造」轉型，將內部研發與對外合作相結合。本年度，本集團成立了魏橋創業院士研究院，與上海東華大學進行項目合作研發，共同簽署微納米纖維鑲嵌紡項目合作協議，並與相關專家學者就紡織技術的發展及應用進行交流研討，掌握新技術和市場發展的新走勢。今後，我們將透過魏橋創業院士研究院，進一步加快企業科技創新步伐，為振興紡織工業做出更大貢獻。本集團亦會繼續加強與國家紡織產品開發中心的協同創新，就「紡織產品開發技術創新聯盟」項目交流、研發新產品，推動產品研發創新與宣傳工作。



魏橋紡織與上海東華大學紡織學院項目合作

產品研發相關績效指標	2020年度	單位
產品一等品率	99	%
申請專利數量	57	項
已授權專利數量	14	項
研發投入金額	265,240	千元人民幣
研發投入佔營業收入比例	3.06	%
研發人員	756	人
參與制定的行業標準項數	4	項

本年度，本集團紡織新產品開發成效顯著，既包括引領市場趨勢的品類創新，以及以客戶需求為導向的產品創新，亦擁有技術研究的突破。本年度，棉紗新產品研發1,900餘個，重點是差異化纖維混紡加差異化紡紗類；純纖維素纖維製成率達90%以上；棉布新品種研發1,700餘個，客戶返單率23%；除根據紗線開發產品設計相應面料外，重點是石墨烯、銅氨纖維、抗菌棉舒彈絲、蜂巢提花、一次成型充絨被套等系列紗線和面料的研發推廣。

## 完善生產運營

本集團於紡織生產及產品質量方面獲得了多項榮譽，包括：

所獲獎項	頒發單位
曹學軍質量信得過班組榮獲濱州第三屆優秀信得過班組活動成果一等獎	濱州市質量協會
郭樹勳質量信得過小組榮獲濱州第三屆優秀信得過班組活動成果一等獎	
丁海濱質量信得過班組榮獲濱州第三屆優秀信得過班組活動成果一等獎	
許明紅質量信得過班組榮獲濱州第三屆優秀信得過班組活動成果二等獎	
銘宏紡織生技處質量小組《等隔距梳理工藝降低棉結疵點》成果榮獲濱州市第三屆優秀質量管理小組一等獎	
宏杰自絡設備質量攻關小組《降低自絡氨綸品種撚結失誤率》成果榮獲濱州市第三屆優秀質量管理小組一等獎	
鄒魏三園設備智能化質量小組《降低CMT-1800粗紗紗尾下垂率》成果榮獲濱州市第三屆優秀質量管理小組一等獎	
張海鵬質量攻關小組《降低織布廠漿紗生產碼布漿料費用》成果榮獲濱州市第三屆優秀質量管理小組一等獎	
王玉葉質量小組《降低倍撚出疵率》成果榮獲濱州市第三屆優秀質量管理小組二等獎	
楊淑崗質量小組《降低特高支高密環保漿紗斷頭》成果榮獲濱州市第三屆優秀質量管理小組二等獎	
宏儒王虎質量攻關小組《提高自絡設備機械效率》成果榮獲濱州市第三屆優秀質量管理小組二等獎	
牛相國質量攻關小組《提高牛仔布硫化黑色牢度》成果榮獲濱州市第三屆優秀質量管理小組二等獎	

所獲獎項	頒發單位
張艷紅質量攻關小組《降低天絲品種棉結、毛羽及斷頭合格率》成果榮獲濱州市第三屆優秀質量管理小組二等獎	
宏杰自絡斷頭質量攻關小組《降低CD32K品種自絡斷頭》成果榮獲濱州市第三屆優秀質量管理小組三等獎	
姜海濤質量攻關小組《單錠倒推管理提高單錠合格率》成果榮獲濱州市第三屆優秀質量管理小組三等獎	
《FA415粗紗機精準定長定層落紗的改造》榮獲2020年濱州市質量改進成果一等獎	
《G177型穿筘機無線自動化改造》榮獲2020年濱州市質量改進成果一等獎	
《條形碼在單錠試驗中的應用》榮獲2020年濱州市質量改進成果一等獎	
《降低天絲品種邊撐疵的攻關》榮獲2020年濱州市質量改進成果二等獎	
《清花多倉改進成果》榮獲2020年濱州市質量改進成果二等獎	
《並條皮鞣帶花改進成果》榮獲2020年濱州市質量改進成果二等獎	
《雙面斜質量攻關》榮獲2020年濱州市質量改進成果三等獎	
《研發實用小工具，持續提高工作效率》榮獲2020年濱州市質量改進成果三等獎	

## 完善生產運營

所獲獎項	頒發單位
《段彩段彈新型紡紗技術》榮獲二等獎	濱州市總工會
《條形碼在單錠試驗中的運用》榮獲三等獎	
濱州市女職工紡織技能大賽特殊貢獻獎	
濱州市女職工紡織技能大賽粗紗團體第一名	
濱州市女職工紡織技能大賽粗紗團體第二名	
濱州市女職工紡織技能大賽粗紗團體第三名	
濱州市女職工紡織技能大賽穿經團體第一名	
濱州市女職工紡織技能大賽穿經團體第三名	
濱州市女職工紡織技能大賽團體第二名	
2020年山東省「岱銀杯」布工大賽團體優勝獎	山東省紡織服裝行業協會
山東省紡織服裝行業協會科學技術獎	
最佳市場價值獎	《紡織服裝週刊》雜誌社
魏橋紡織被列入第五批綠色工廠名單	中華人民共和國工業和信息化部
《一次織造成型家紡製品關鍵技術》入選第一批山東省紡織服裝行業新技術(成果)名單	山東省工業和信息化廳

所獲獎項	頒發單位
郭素芹班組榮獲「山東省質量信得過班組」三等獎	山東省質量協會
2020年中國棉紡織行業節能減排創新性棉紡企業	中國棉紡織行業協會
三項產品(數碼像景定位印花運動裝、無撚針織無菌旅行套裝和拆即用抗菌床品件套)榮獲2020年度十大類紡織創新產品	
《基於數據流的智能紡紗工廠關鍵技術與產業化》榮獲科學技術獎一等獎	山東省紡織服裝行業協會
《基於數字化、信息化的智能紡紗企業管理模式創新》榮獲第九屆全國紡織企業管理創新成果一等獎	中國紡織工業聯合會





## 完善生產運營



## 產品宣傳

本集團主要通過參加國內外的實體及線上展會、設立銷售網絡、網頁宣傳、品牌建設、印發宣傳冊的方式進行產品宣傳和推廣，將產品廣泛銷售於國內外市場。本年度，本集團積極對接知名品牌客戶，因而業務量穩步提升，同時市場對新產品反應熱烈，讓產品轉型升級穩步推進，並成功開發1,158個新產品。本集團繼續嚴格遵守《中華人民共和國廣告法》及《中華人民共和國商標法》等相關法律法規，在公開宣傳產品之前嚴格審核所有產品和業務信息，杜絕在宣傳中使用任何虛假信息誤導或欺騙客戶。本集團在尊重他人商標權益的同時，亦依法保障「魏橋」品牌商標不受侵犯。

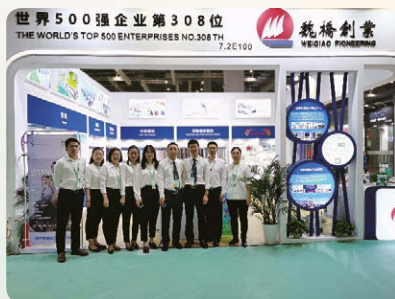

## 客戶服務

為客戶提供高效迅捷的服務是本集團的一貫追求。本集團銷售人員於售前提供詳實的產品信息，瞭解客戶訂單需求，制訂個性化的生產方案。根據《客服管理制度》要求，客服人員主要通過客服熱線為客戶提供售前和售後服務，並在處理問題、與客戶溝通時遵循「客戶至上」的原則，以及秉持認真細心、禮貌誠信的工作態度。與此同時，生產技術部門負責跟進每批產品的原料、生產工藝和質量狀況。售後服務部門則進行產品追蹤、分析質量及反饋收集，與銷售人員合力為客戶提供滿意的解決方案。客服人員每半年對客戶進行一次滿意度調查，調查比例為70%，內容主要包括客戶投訴處理後的滿意度。此外，業務人員日常會與客戶保持密切溝通，以瞭解客戶的需求和關注市場信息、產品最新動態，做到誠信為本，合作共贏。

## 隱私保護

建立安全的信息管理系統是本集團保護內部隱私和客戶信息的重要方法。為規範計算機及網絡資源的使用與管理，本集團繼續實施《公司計算機、網絡安全使用管理規定》。信息中心不定期舉辦有關信息安全、系統使用、安全防護等內容的培訓，以提高員工的系統使用技巧和安全防護意識。本集團亦繼續推行有關數據備份、防毒系統管理、中心機房管理、用戶密碼設定、防止數據非法篡改、系統非法入侵及系統異常時的恢復策略等各項規定，確保機房設備正常運行、重要數據妥善保存。

除完善信息安全建設外，本集團亦通過監督採購工作、開展保密教育等方式，提升員工保護技術和商業機密的意識，維護企業與客戶雙方的隱私權益。

## 廉潔從業

倡導廉潔文化是魏橋紡織實踐合規經營的重要元素。本集團繼續恪守《中華人民共和國反洗錢法》及《中華人民共和國刑法》等相關法律法規，不斷完善企業廉政建設，防止出現賄賂、勒索、欺詐及洗黑錢等違法行為。一方面，本集團不定期開展廉潔從業學習教育活動，通過舉辦研討會、編製學習讀本、觀看反腐專題片等形式，增強管理幹部及涉外經濟崗位人員的廉潔意識，預防各類貪腐行為；生產單位管理人員亦會於班前和班後會上重複聲明工作紀律，特別是具有一定職權的員工，例如檢測員。本年度，本集團繼續對招標採購相關活動實行嚴格監管，與招標採購相關人員簽署廉潔責任狀，自覺維護招標工作的公平、公正、公開；產品使用單位人員負責監督招標過程「三公開」（即品種、數量和質量指標公開）的執行情況。除此之外，作為具有高度獨立性和絕對調查權的兩個部門，本集團經濟監察部和質檢部負責監管所有採購、供應、驗收活動，進一步強化從業人員的遵紀守法和廉潔自律意識。本年度，本集團並無接獲有關本集團或其僱員違反上述反貪污法律的投訴或通知。

# 關注社會民生

魏橋紡織多年來積極履行社會企業責任，深信與社會分享發展成果是使魏橋紡織達致可持續發展的基石。因此，本集團在自身不斷發展的同時亦密切關注社會民生，不忘回饋社會及服務社群，將關懷社區的精神傳揚開去。魏橋紡織不僅發揮自身的專業優勢，打造出一支高素質的應急救援隊伍，亦熱心參與公益事業，積極幫扶有需要人士，用實際行動展現企業的人文關懷。

## 打造精銳應急救援隊伍

本集團現有建全、裝備精良的專職消防隊，隊伍配有高噴車和大型水罐消防車，隨車裝備齊全，隊員配有個人裝備。消防隊每年進行為期4個月的正規化消防業務技能訓練和理論培訓，並多次參加市、縣重大應急救援行動，是一支有實力、無懼艱辛的應急救援隊伍。除滿足自身安全保障外，消防隊亦可服務於當地企業的滅火和急救工作，為當地企業的生產和群眾的生活提供了堅實的安全保障。



魏橋紡織消防隊

## 抗疫捐贈

疫情爆發以來，本集團一直關注疫情防控進展，積極履行社會責任及多次捐款及捐贈物資，不斷為抗擊疫情貢獻力量。在國內疫情蔓延初期，本集團率先向武漢、山東和濱州慈善總會捐款人民幣3,000萬元，屬紡織行業內最先發起捐款的企業。同時，為支援地方抗疫及克服防護物資短缺的問題，本集團於一月緊急生產防護口罩和防護衣物，全力支持前線抗疫人員，累計捐贈23.57萬個口罩，涉及價值人民幣60.59萬元。此外，於國內疫情最嚴重的時期，本集團緊急從外地採購醫療物資，如醫用手套、口罩及護目鏡等，並捐贈予鄒平市中醫院，以滿足地方醫療需求。本集團亦向教育團體捐贈10萬個愛心口罩，以支援中、小學復課。除了支援國內需求，魏橋紡織亦積極響應當地政府號召，透過德國分公司向當地消防局贈送防疫物資，並向意大利捐贈8萬個醫用口罩，及空運價值超過200萬美元的醫療物資到幾內亞，以保障疫情下世界各地的社區健康安全。



## 關注社會民生

### 幫扶困難群眾

魏橋紡織堅持推行人性化管理，除為員工提供豐厚的福利待遇之外，每年亦定期開展困難員工調研，建立困難員工檔案，對身患重大疾病或家庭遭遇變故的員工進行重點幫扶。本年度，本集團累計幫助117名家庭困難的員工及其家屬。本集團亦向有需要的員工孩子發放助學金，本年度累計幫助72名孩子。於本年度春節前夕，本集團工會及管理人員代表走訪慰問59名因自己或家人身患重病或遭遇意外而面對經濟困難的員工，並致以新春祝福，鼓勵大家以積極樂觀的心態面對生活，勇敢戰勝疾病。此外，本集團因應他們的家庭實況，給予每名困難員工人民幣1,000元至人民幣3,000元的救助金，共計人民幣12.2萬餘元。

本集團亦持續關注困難群眾，鼓勵員工參加志願活動，通過走入社區、關懷弱勢群體等方式，奉獻個人愛心，弘揚企業大愛。從2019年起，本集團持續參與「三一助學活動」，並成立多個扶貧助學小組，走訪和慰問貧困學生。走訪慰問每年分兩次進行，於本年度8月底，本集團的愛心助學小組分別前往鄒平市各街道，向72名貧困學生發放每人人民幣1,000元助學金，合計資助人民幣72,000元，以鼓勵孩子用心學習及幫助他們順利完成學業。



魏橋紡織慰問困難員工

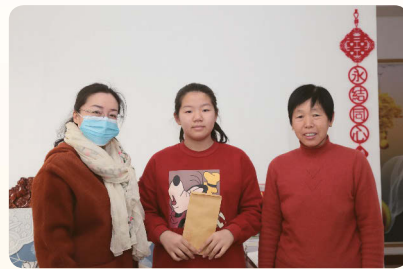

鄒平市三一助學捐贈貧困學生

## 附錄一：關鍵績效指標總結

關鍵績效指標	2020年度	2019年度
<b>排放物</b>		
<b>廢水(附註i)</b>		
廢水排放總量(萬噸)	612	629
COD排放量(噸)	245	274
氨氮排放量(噸)(附註ii)	12	29
<b>廢氣(附註iii)</b>		
廢氣排放總量(萬立方米)	6,287,155	6,823,351
氮氧化物排放量(噸)	1,559	1,985
二氧化硫排放量(噸)	1,026	867
煙塵排放量(噸)	67	105
<b>溫室氣體</b>		
溫室氣體排放總量(噸二氧化碳當量)	1,323,053	1,729,697
溫室氣體排放密度(噸二氧化碳當量/千萬元收入)	1,038	1,140
範圍1直接溫室氣體排放總量(噸二氧化碳當量)(附註iv)	1,292,101	1,682,801
範圍2能源間接溫室氣體排放總量(噸二氧化碳當量)(附註v)	30,952	46,896

### 附註：

- (i) 廢水排放物包括電廠及污水處理廠的廢水排放。廢水排放總量及水污染物排放量乃根據本集團的實際排放量計算所得。本集團於本年度重新審視了廢水排放總量及COD排放量的數據，因此對2019年度的相關數據作出重列。
- (ii) 本年度，電廠氨區進行設備改造，提高液氨的利用率，故此減少氨氮的排放量。
- (iii) 廢氣排放物包括電廠及本集團所擁有機動車輛的廢氣排放。廢氣排放總量及污染物排放量乃根據本集團發電設備排放的實際排放量計算所得，而車輛排放物的計算方法則根據香港聯交所刊發的附錄2《環境關鍵績效指標匯報指引》所得。
- (iv) 範圍1直接溫室氣體排放包括固定源燃料耗用、車輛燃料耗用、製冷劑耗用，以及種植樹木和外售電力及蒸汽的相關減除。數據乃根據中國國家標準GB/T32151.12-2018《溫室氣體排放核算與報告要求第12部分：紡織服裝企業》、中國國家發展和改革委員會發佈的《2011年和2012年中國區域電網平均二氧化碳排放因子》及香港聯交所刊發的附錄2《環境關鍵績效指標匯報指引》計算所得。本集團於本年度沒有外售蒸汽。
- (v) 範圍2能源間接溫室氣體排放包括本集團的外購蒸汽。數據乃根據中國國家標準GB/T32151.12-2018《溫室氣體排放核算與報告要求第12部分：紡織服裝企業》之排放因子計算所得。

## 附錄一：關鍵績效指標總結

關鍵績效指標	2020年度	2019年度
<b>固體廢棄物</b>		
<b>無害廢棄物</b>		
所產生無害廢棄物總量(千噸)(附註vi)	2,324	2,952
無害廢棄物密度(千噸/千萬元收入)	1.82	1.95
<b>有害廢棄物</b>		
所產生有害廢棄物總量(噸)(附註vii)	597	1,649
有害廢棄物密度(噸/千萬元收入)	0.47	1.09
<b>資源使用</b>		
<b>能源</b>		
能源消耗總量(兆瓦時)(附註viii)	23,843,533	30,895,370
能源消耗密度(兆瓦時/千萬元收入)	18,710	20,369
總用電量(兆瓦時)(附註ix)	2,222,932	2,477,274
蒸汽總用量(萬噸)(附註x)	60	74
<b>用水</b>		
用水總量(萬立方米)(附註xi)	2,438	2,962
用水密度(萬立方米/千萬元收入)	1.91	1.95
<b>包裝物料(附註xii)</b>		
<b>紙製品</b>		
總量(噸)	15,158	14,619
密度(噸/千萬元收入)	11.90	9.64

附註：

- (vi) 數據乃根據無害廢棄物的實際重量計算所得。本年度本集團所產生的無害廢棄物包括粉煤灰、爐渣、脫硫石膏、塑料、金屬、廢紙及一般垃圾。
- (vii) 數據乃根據有害廢棄物的實際重量計算所得。本年度本集團所產生有害廢棄物包括廢脫硝催化劑、廢打印機、廢硒鼓、廢電腦、廢顯示器、廢網絡設備、廢油桶、廢電池、廢潤滑油及廢油漆桶。本年度，本集團並無產生化學廢棄物，故此有害廢棄物總量較去年大幅減少。
- (viii) 能源消耗總量包括固定燃料耗用、車輛燃料耗用、外購蒸汽量，以及外售電力及蒸汽的相關減除。數據乃根據中國國家發展和改革委員會發佈的《陸上交通運輸企業—溫室氣體排放核算方法與報告指南(試行)》及實際外購蒸汽使用量計算所得。本集團於本年度沒有外售蒸汽。本集團於本年度重新審視了能源消耗總量的數據，因此對2019年度的相關數據作出重列。
- (ix) 此數據乃根據本集團的實際電力消耗量計算所得。
- (x) 此數據乃根據本集團的實際蒸汽耗用量計算所得。
- (xi) 此數據乃根據本集團的實際用水記錄所得。
- (xii) 此數據乃根據本集團的實際包裝材料使用記錄所得，並用於包裝棉紗、坯布、牛仔布三類產品。

關鍵績效指標	2020年度	2019年度
<b>塑料製品</b>		
總量(噸)	1,571	1,268
密度(噸/千萬元收入)	1.23	0.84
<b>金屬製品</b>		
總量(噸)	140	204
密度(噸/千萬元收入)	0.11	0.13
<b>纖維織物</b>		
總量(噸)	595	703
密度(噸/千萬元收入)	0.47	0.46
<b>木製品</b>		
總量(噸)	53	46
密度(噸/千萬元收入)	0.04	0.03
<b>其它</b>		
總量(噸)(附註xiii)	135	140
密度(噸/千萬元收入)	0.11	0.09
<b>僱傭</b>		
總人數	44,000	50,000
<b>按性別</b>		
男	20,576	24,117
女	23,424	25,883
<b>按年齡組別</b>		
30歲以下	9,532	16,745
30歲至50歲	33,526	31,944
50歲以上	942	1,311
<b>按僱傭類型</b>		
臨時	2,526	3,960
正式	41,474	46,040

附註：

(xiii) 本集團於本年度重新審視了其它類別的包裝物料的數據，因此對2019年度的相關數據作出重列。



## 附錄一：關鍵績效指標總結

關鍵績效指標	2020年度	2019年度
<i>按地區(附註xiv)</i>		
中國內地	43,999	50,000
香港	1	0
流失人數(比例)	6,000 (14%)	3,127 (6%)
<i>按性別</i>		
男	2,883 (14%)	1,615 (7%)
女	3,117 (13%)	1,512 (6%)
<i>按年齡組別</i>		
30歲以下	1,280 (13%)	1,411 (8%)
30歲至50歲	4,498 (13%)	1,495 (5%)
50歲以上	222 (24%)	221 (17%)
<i>按地區(附註xv)</i>		
中國內地	6,000 (14%)	3,127 (6%)
香港	0 (0%)	0 (0%)
<b>發展及培訓</b>		
平均受訓時數(受訓百分比)	116 (100%)	118 (100%)
<i>按性別(附註xvi)</i>		
男	116 (100%)	–
女	116 (100%)	–
<i>按僱員類別</i>		
高層管理幹部	36 (100%)	36 (100%)
中層管理幹部	36 (100%)	36 (100%)
基層管理幹部	48 (100%)	48 (100%)
一線員工	119 (100%)	123(100%)

附註：

(xiv) 本集團於本年度開始披露以地區劃分的僱員人數。

(xv) 本集團於本年度開始披露以地區劃分的僱員流失人數及比例。

(xvi) 本集團於本年度開始披露以性別劃分的僱員平均受訓時數和受訓百分比。

## 附錄二：《環境、社會及管治報告指引》內容索引

ESG指標	概述	章節	頁碼
<b>環境</b>			
<b>A1排放物</b>			
一般披露	有關廢氣及溫室氣體排放、向水及土地的排污、有害及無害廢棄物的產生等的： (a) 政策；及 (b) 遵守對發行人有重大影響的相關法律及規例的資料。	排放管理	12-16
<b>A2資源使用</b>			
一般披露	有效使用資源(包括能源、水及其他原材料)的政策。	節能減排	16-20
<b>A3環境及天然資源</b>			
一般披露	減低發行人對環境及天然資源造成重大影響的政策。	節能減排 綠色辦公 生態環境保護	16-20 21 22
<b>社會</b>			
<b>僱傭及勞工常規</b>			
<b>B1僱傭</b>			

## 附錄二：《環境、社會及管治報告指引》內容索引

ESG指標	概述	章節	頁碼
一般披露	有關薪酬及解僱、招聘及晉升、工作時數、假期、平等機會、多元化、反歧視以及其他待遇及福利的： (a) 政策；及 (b) 遵守對發行人有重大影響的相關法律及規例的資料。	僱傭政策 關愛員工	24-25 33-34
<b>B2健康與安全</b>			
一般披露	有關提供安全工作環境及保障僱員避免職業性危害的： (a) 政策；及 (b) 遵守對發行人有重大影響的相關法律及規例的資料。	職業健康與安全	29-33
<b>B3發展及培訓</b>			
一般披露	有關提升僱員履行工作職責的知識及技能的政策。描述培訓活動。	人才培養	25-28
<b>B4勞工準則</b>			
一般披露	有關防止童工或強制勞工的： (a) 政策；及 (b) 遵守對發行人有重大影響的相關法律及規例的資料。	僱傭政策	24-25
<b>營運慣例</b>			
<b>B5供應鏈管理</b>			
一般披露	管理供應鏈的環境及社會風險政策。	供應鏈管理	35-37

ESG指標	概述	章節	頁碼
<b>B6產品責任</b>			
一般披露	有關所提供產品和服務的健康與安全、廣告、標籤及私隱事宜以及補救方法的： (a) 政策；及 (b) 遵守對發行人有重大影響的相關法律及規例的資料。	質量保障 產品宣傳 客戶服務 隱私保護	37-48 48 48 49
<b>B7反貪污</b>			
一般披露	有關防止賄賂、勒索、欺詐及洗黑錢的： (a) 政策；及 (b) 遵守對發行人有重大影響的相關法律及規例的資料。	廉潔從業	49
<b>社區</b>			
<b>B8社區投資</b>			
一般披露	有關以社區參與來瞭解發行人營運所在社區的需要和確保其業務活動會考慮社區利益的政策。	打造精銳應急救 援隊伍 抗疫捐贈 幫扶困難群眾	50 51 52