



Impro

鷹普精密工業有限公司
Impro Precision Industries Limited

(於開曼群島註冊成立的有限公司)

股份代號：1286

2022

環境、社會及
管治報告



目錄

關於本報告	2
董事會聲明	3
主席致辭	4
2022年ESG亮點績效	5
ESG目標及進展	8
走進鷹普	9
1 環境	13
1.1 合規及管理	14
1.2 氣候變化	15
1.3 資源管理	21
1.4 固體廢棄物	23
1.5 污染物排放	24
2 社會	27
2.1 人力資本	28
2.2 健康與安全	38
2.3 持份者及社區參與	45
3 管治	47
3.1 創新	48
3.2 質量	52
3.3 客戶服務	57
3.4 供應鏈	60
3.5 企業管治	63
附錄一 ESG數據摘要	70
附錄二 香港交易所	78
附錄三 GRI標準索引	82
附錄四 聯合國可持續發展目標	89



報告範圍

本報告乃鷹普精密工業有限公司(「本公司」)發佈的環境、社會及管治(以下簡稱「ESG」)報告，重點披露本集團於2022年1月1日至2022年12月31日期間(以下簡稱「報告期」)，在環境及社會風險管理方面的行動及表現，以滿足各持份者對本集團的期望和要求。本報告中的ESG相關政策、聲明和資料等內容覆蓋了本公司及其附屬公司在中國、土耳其、德國、捷克共和國、墨西哥、美國、盧森堡和香港等運營地區和國家。

編寫依據

本報告參考香港聯合交易所有限公司(以下簡稱「聯交所」)《香港聯合交易所有限公司證券上市規則》附錄二十七之《環境、社會及管治報告指引》，以及全球報告倡議組織(以下簡稱「GRI」)2021年發佈的《GRI Standards》，並結合了聯合國全球可持續發展目標(以下簡稱「SDG」)。本報告內容按照系統性程序釐定。有關程序包括：識別和排列重要的持份者、識別和排列ESG相關重要議題、決定ESG報告的界限、收集相關材料及數據、根據數據編製報告、對報告中的資料進行審查等。

相關簡稱

為了方便表述和閱讀，本報告中的「本集團」、「鷹普集團」和「我們」均代表鷹普精密工業有限公司及其附屬公司。

數據源及可靠性保證

本報告的資料和案例主要來源於本集團的統計報告及相關文檔。本集團承諾本報告不存在任何虛假記載、誤導性陳述，並對其內容的真實性、準確性和完整性負責。

確認及批准

本報告經管理層確認後，已於2023年4月18日獲董事會(「董事會」)通過，准予刊發。

獲取及回應本報告

本報告提供中文繁體版和英文版供讀者參閱，基於保護環境的考慮，我們推薦閱讀報告電子版，報告電子版可在聯交所網站本集團「財務報表／環境、社會及管治資料」類別內或本集團網站獲取。我們十分重視各持份者的意見，並歡迎讀者通過以下聯絡方式與我們聯繫。您的意見將協助我們進一步完善本報告以及提升本集團整體的環境、社會及管治表現。

地址：香港灣仔港灣道6-8號

瑞安中心8樓803室

電話：+852 2572 8628

傳真：+852 2572 8638

電郵地址：ir@impro.com.hk

官方網站：www.improrecision.com

董事會聲明

董事會責任

作為鷹普集團ESG工作的最高領導者，董事會對本集團的ESG策略、政策以及表現肩負最終責任。在董事會的監督下，我們設立可持續發展委員會以制定本集團可持續發展的戰略框架。

執行與實施

可持續發展委員會負責監督並評估本集團在可持續發展政策及措施方面的發展與執行情況，將可持續發展元素融入日常運營中，定期與集團管理層和外部顧問召開委員會會議，確保管理層及所有相關人員均參與到本集團的可持續發展管理工作中。

風險管理

對於運營過程中可能面臨的潛在風險，董事會依據實際情況與發展需要，識別和管理內外部風險，結合各持份者的訴求，制定風險管理機制與風險防範體系。對集團所面臨的風險與機遇進行分析並梳理後，制定可持續發展戰略，並將其納入本集團的發展戰略中。

重大性分析

鷹普集團積極與內外部各持份者保持交流，定期溝通，識別和評估ESG重大性發展議題，以作為可持續發展戰略制定的重要基礎。我們對所識別的重大性議題開展討論，並認同議題的重要性。我們依據相關議題的重要性，結合政府「雙碳」戰略與本集團綠色環保的發展理念，制定可持續發展的目標、戰略和治理方針，並及時關注同行和國際可持續發展的表現，積極跟進並定期回顧本集團可持續發展相關工作。

免責聲明

本ESG報告包含了某些有關我們未來計劃、目標、宗旨、期望和意圖的前瞻性陳述。該些前瞻性陳述涉及已知和未知的風險、不確定性和其他因素，其可能導致鷹普集團的實際表現與該些前瞻性陳述中所明示或暗示的表現存在重大差異。該些前瞻性陳述基於眾多假設，涉及鷹普集團當前和未來業務策略、以及鷹普集團未來運營的社會政治和經濟環境。我們經營所在司法管轄區的法律和法規也可能發生變化。因此，我們的可持續發展目標不是對未來表現的預測或估計。相反，它們代表了我們爭取達成的目標。

本人向所有持份者欣然提呈鷹普集團於過去一年內的ESG發展及表現情況。回顧2022年，本集團通過執行其三大主要戰略「全球化佈局」、「多元化終端」和「雙引擎增長」，不僅取得了出色的財務業績，而且還藉由加強投資於ESG方面取得傑出成績。

年內，本集團制定了關於溫室氣體排放、能源消耗及耗水密度等方面的首批2030年目標，積極識別氣候變化風險的影響，並評估及探討相關解決方案。通過能源結構轉型及其他強化管理措施，我們的溫室氣體排放、能源消耗和耗水密度相比2021年分別下降19.9%、21.8%和34.1%。基於今年進展，我們有信心本集團將能夠在不久的未來實現我們的首個環境目標承諾，並期待在未來制定更高的氣候目標。

鷹普集團高度重視每位員工的身心健康及發展目標，保障員工的合法權益。在工作中，我們為員工設置了充分的健康安全防護措施，並提供各種針對性的培訓，提高員工的安全意識。工作之餘，我們設置護理室、班車等員工福利，新建生活便利設施，舉辦有地方特色的活動及節日，豐富員工生活，提高員工幸福感。

在治理方面，我們專注於企業內部合規，堅持營造誠信公平的工作環境。年內，鷹普集團更新了《行為守則與商業道德》、《信息安全管理政策》、《集團內部舉報管理政策》等相關管治政策，並首次頒佈了《集團風險管理政策》，不斷提升企業管治及各種抗風險能力，同時愈加注重本公司及其合作夥伴的商業道德，以通過持續監督及培訓實現誠信、可靠的業務運營。

作為一家負責任、有能力的企業，我們繼續利用自身優勢助力當地社區發展，為殘障者提供就業機會。同時，我們關注下一代的成長，積極支持當地的教育及志願服務項目。

鷹普集團處於風險與機遇並存的時代前沿。我們堅信鷹普集團的未來發展有著清晰的路徑。我們秉承以好產品、好服務為核心，履行可持續發展責任，肩負推動社會共同進步的使命，與全體員工及社會各界攜手奔向可持續發展的未來。

陸瑞博

主席兼行政總裁

2022年 ESG 亮點績效

ESG 獎項



2023年2月，鷹普榮獲
全球知名企業社會責任
評級機構EcoVadis頒發的
銅牌勳章



2022年10月鷹普再次榮
獲香港經濟日報頒發的
「傑出ESG企業」稱號

環境亮點績效



下降 **19.9%**
單位收入溫室氣體排放量



下降 **21.8%**
單位收入綜合能耗量



下降 **34.1%**
單位收入綜合水耗量



下降 **15.4%**
單位收入有害廢棄物處置量



下降 **11.6%**
單位收入無害廢棄物處置量



下降 **35.6%**
單位收入廢水排放量

對比2021年

社會亮點績效



培訓時間達到

283,397 小時 員工人均受訓時間 **36.5** 小時

100% 培訓覆蓋率



0 因工作關係死亡事件

0 因工作關係死亡率



16.0% 亞洲員工流失率

4.2% 歐洲員工流失率



11.6% 員工當中少數及/弱勢群體佔比



28.6% 為女性員工

18.8% 擔任高層管理職位

25.0% 擔任本公司董事



↓4.4% 的直接勞動力的損失工時嚴重事故率及

↓46.1% 的直接勞動力的損失工時事故率



2022年 ESG 亮點績效

管治亮點績效



於2022年末，累計註冊**68**項新專利及
448項註冊專利，涵蓋我們生產流程中的特定關鍵技術



5,362 員工接受反貪污
培訓，增加
117.4%



73.7% 的工廠完成
商業道德內部稽查







140 家供應商獲得ISO 14001 環境管理體系認證，增加**27.3%**

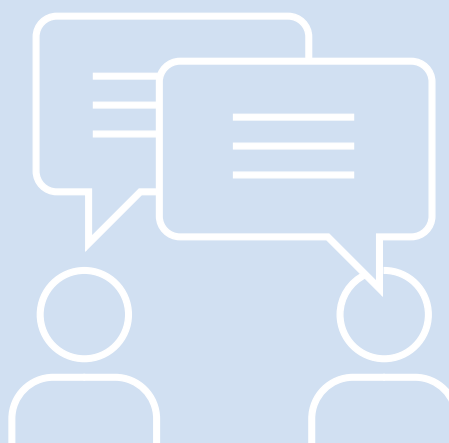

11.7% 產品投訴同比下降



ESG 目標及進展

環境			
主題	相關可持續發展目標	目標	2022年進展
氣候變化	    	2030年溫室氣體排放密度相較2020年降低30%	進行中：溫室氣體排放密度相較2020年降低21%
能源		2030年能源消耗密度相較2020年降低30%	進行中：能源消耗密度相較2020年降低24%
資源管理		2030年耗水密度相較2020年降低40%	已達到：耗水密度相較2020年降低43%
廢棄物管理		2030年有害廢棄物密度相較2020年降低50%	進行中：有害廢棄物密度相較2020年降低41%
	2030年無害廢棄物密度相較2020年降低30%	進行中：無害廢棄物密度相較2020年降低9%	

社會			
主題	相關可持續發展目標	目標	2022年進展
人力資本	     	100% 員工受訓覆蓋率	已達到
健康與安全		無因工作關係死亡事件	已達到
持份者及社區參與		持續擴大社區參與	進行中：志願者參與時間為2676小時

管治			
主題	相關可持續發展目標	目標	2022年進展
企業管治	    	100% 反貪污培訓	進行中：69.1%的員工接受了反腐敗培訓
供應商鏈		100% 合同載有 ESG 條款	進行中：28.7% 的合同包括 ESG 條款

走進鷹普

鷹普精密工業有限公司於一九九八年在中國無錫市正式成立，二零一一年集團總部搬到中國香港。本集團為全球十大高精密度、高複雜度、性能關鍵的零部件製造商之一，生產的鑄件、機加工零部件及擺線液壓馬達等產品應用於多元化的終端市場。作為全球第六大獨立熔模鑄件製造商及中國最大的熔模鑄件製造商，本集團亦是汽車、航空及液壓終端市場方面的全球第四大精密機加工公司，也是少數能夠提供從研發、模具設計及製造、鑄造、二次機加工、熱處理直至表面處理服務的一站式解決方案供應商。

鷹普集團已建立全球製造佈局及全面服務網絡，於中國、土耳其、德國、捷克共和國及墨西哥擁有21間工廠(其中19間正在運營中及2間在建設中)，

並由位於中國大陸、美國、盧森堡、德國、土耳其、墨西哥及香港的9個銷售辦事處及在中國、美國、盧森堡、墨西哥、德國及土耳其擁有的倉儲設施提供支援。我們的產品出售至逾30個國家及地區，與多個全球公認行業領袖已建立長期戰略合作關係。

我們的絕大部分銷售乃針對國際客戶。我們已建立龐大、多元化及穩定的客戶群，包括許多於其各自行業擁有國際知名品牌的全球領導者。具備良好聲譽的多元化客戶群令我們的集中風險減至最低。我們亦與主要客戶建立了穩固長期的業務關係，二零二二年前20大客戶平均業務關係年數達17.7年(二零二一年：17.1年)，而二零二二年集團前10大客戶佔集團總銷售金額約52%(二零二一年：55%)。

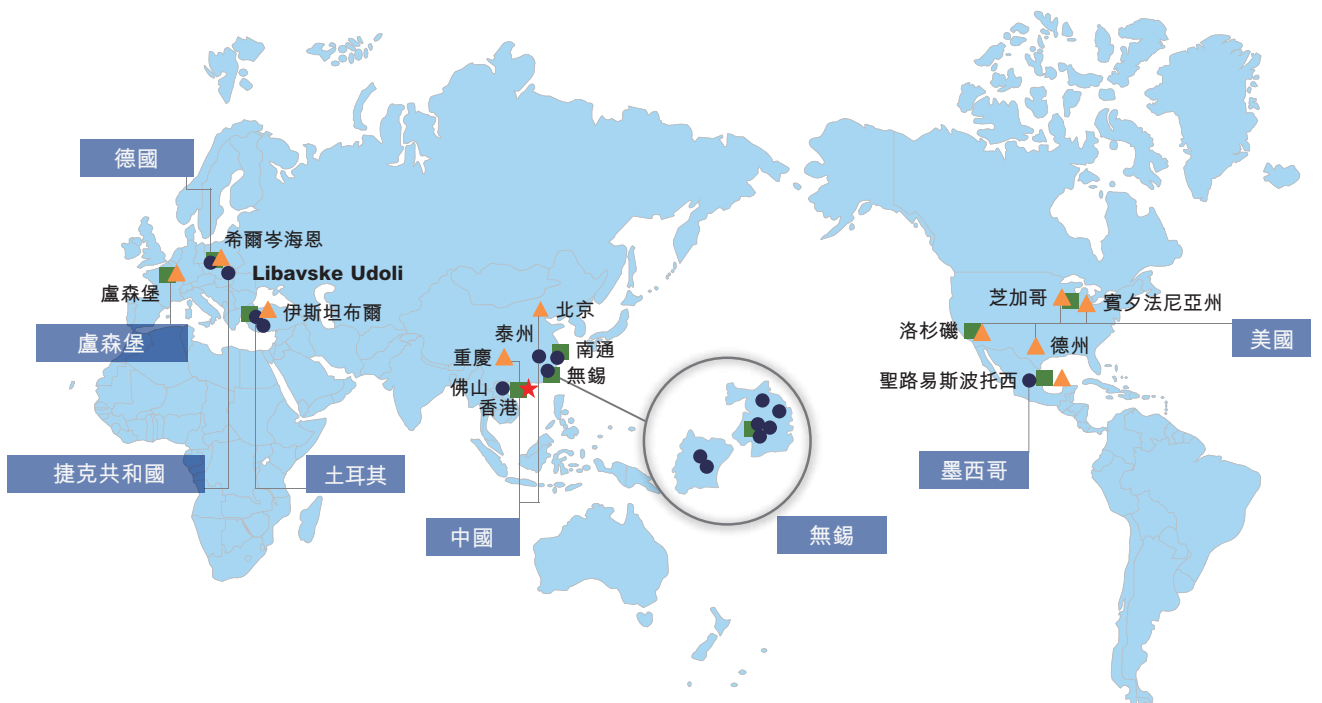

2022年收入創歷史新高，達4,354.7 百萬港元

按地區劃分的收入

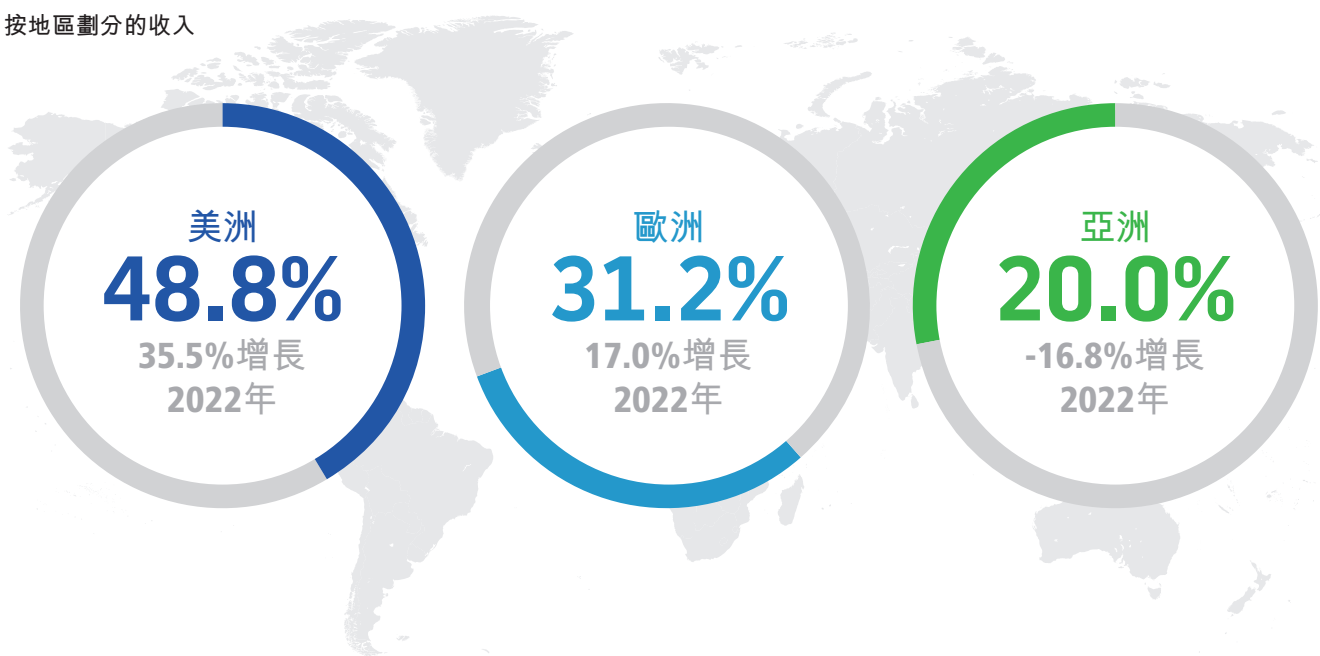

按終端市場劃分的收入

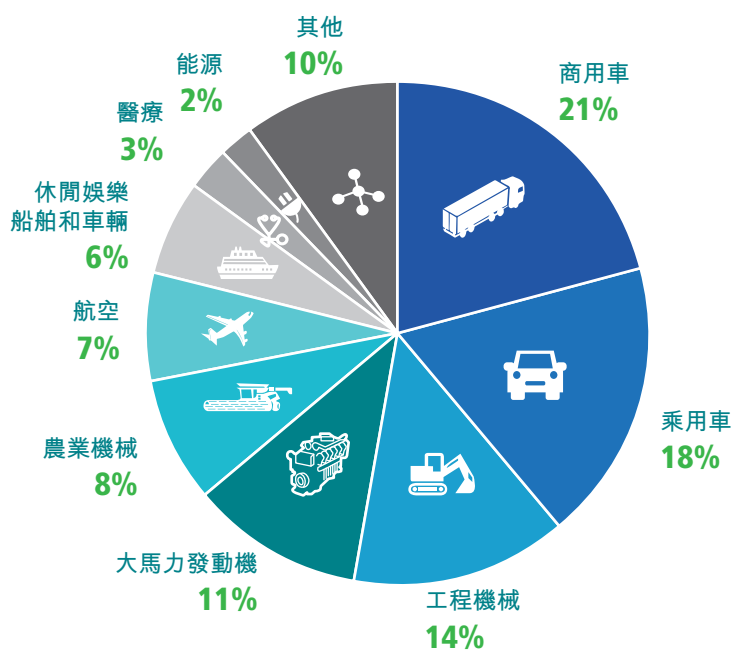

走進鷹普

產品及營運的可持續發展

我們的產品及服務廣泛應用於不同的終端市場，包括多元化的工業(大馬力發動機、工程機械、農業機械、休閒娛樂船舶及車輛，及其他終端市場)、汽車(乘用車及商用車)以及航空、醫療及能源。我們與全球眾多的公認行業領袖建立了戰略和長期合作關係，每年和客戶一起共同開發超過1,000個新的訂製化產品，滿足客戶需求或解決新的終端市場應用。



截至2022年12月31日，我們有超過8,500個活躍的零部件件號，這些零部件都是經過和客戶緊密合作共同開發，了解其終端客戶的要求和偏好，最終

下表展示典型產品的可持續性優點：

達至其最終產品提升能源效益和減少排放、保持環境潔淨、改善健康與福祉、增加安全、減少廢物、優化產品功能等等。

我們的垂直整合運營使我們能夠提供全面的一站式解決方案，製造能力涵蓋整個精密零部件生產流程，由模具設計與製造、鑄造、二次機加工、熱處理、表面處理到精密機加工，讓我們能夠為客戶提供即用的產品及服務。除了能為客戶提供極具性價比的產品，更能協助客戶減少運輸和包裝對環境的不利影響。

多元化工業		氣候變化及能源效益	健康與安全
大馬力發動機 零部件		<ul style="list-style-type: none">● 提供高效動力，油耗降低	<ul style="list-style-type: none">● 排放系統中減少排放的關鍵零件，可有效地降低發動機的有害排放物
工程機械 液壓系統零部件		<ul style="list-style-type: none">● 高精度、高質量精密機加工保證液壓系統的工作可靠性和延長使用壽命	
油氣行業 氣體探測零部件			<ul style="list-style-type: none">● 安全件主要用於油田、煉油廠、煤礦、天然氣、液化氣等危險場合，能有效預防重特大火災和爆炸事故的發生
液壓擺線 馬達		<ul style="list-style-type: none">● 轉子內閥設計可實現油的有效分配以提高馬達效率，從而實現更強的剪叉式升降機坡道爬坡能力和更長的工作時間	

汽車		新能源汽車	內燃機汽車
燃油系統零部件			<ul style="list-style-type: none"> ● 減少燃料消耗 ● 降低漏油風險 延長車輛壽命
廢氣再循環系統零部件			<ul style="list-style-type: none"> ● 降低引擎排放 ● 降低有害氣體排放
電動車電機零部件		<ul style="list-style-type: none"> ● 非常精密的精密機加工件可延長汽車壽命 	

航空、醫療和能源		氣候變化及能源效益	健康與安全
飛機發動機燃油噴嘴		<ul style="list-style-type: none"> ● 減少燃油消耗 ● 降低溫室氣體排放 	<ul style="list-style-type: none"> ● 減低噪音 ● 提供傑出的性能、可靠性和效率
飛機環境控制系統零部件		<ul style="list-style-type: none"> ● 更好地管理飛機座艙和設備艙內的溫度和空氣 ● 延長產品生命週期長 	<ul style="list-style-type: none"> ● 提供清潔，濕潤的空氣 ● 氣流噪聲小
CT掃描儀零部件		<ul style="list-style-type: none"> ● 高效節能 	<ul style="list-style-type: none"> ● 檢測人體內成像更清晰，準確診斷 ● 減低噪音，適合日常使用
燃氣輪機，燃燒部件		<ul style="list-style-type: none"> ● 高燃料利用率 — 可以燃燒各種高氫含量的混合燃料 	<ul style="list-style-type: none"> ● 高動能，低排放

環境





鷹普集團不斷研究大膽、有效及創新的解決方案，旨在優化運營，減少浪費，提高我們的能源及耗水效率。

1.1 合規及管理

鷹普集團認識到其對環境的影響以及在其整個業務運營中重視環境資源的重要性。我們致力採用更綠色環保的常規及工藝，儘量減少我們對環境的影響。環境合規及管理已深深融入進我們的管理及文化。

管理體系

我們嚴格遵守所在運營地的環境保護相關法律、法規及標準，包括《中華人民共和國環境保護法》、《中華人民共和國清潔生產促進法》、《德國基本法》、《土耳其環境法》以及《墨西哥廢物預防和管理法》等。鷹普集團定期審閱相關法律法規，識別最新的條款及標準，及時在公司範圍內分享成果，有效促進環境合規。

健全的環境管理體系乃是鷹普綠色發展常規的基石。2022年，我們發佈了適用於鷹普集團及其附屬公司的《鷹普環境政策》，要求所有員工、供應商和承包商均須遵守。該政策規管我們環境管理體系的運行，提出節能、節水、減排、減廢等量化目標，指導我們在可持續發展方面迅速採取行動。可持續發展委員會負責監督該政策的實施，董事會將每三年檢討該政策，以確保其符合鷹普集團現狀及持份者期望。

同時，我們還設立環境管理執行團隊，識別生產過程中可能對環境產生不利影響的風險因素，並制定預防措施。該團隊還負責廢棄物的專業處理，密切監控當地環境法律法規變動，並按需更新內部生產要求。報告期內，13家工廠開展環境風險評估，截至2022年12月31日佔營運工廠總數的68.4%。

環境

為不斷提高員工的環境合規意識，鷹普集團一直致力於組織環境相關培訓。報告期內，6,560名員工已接受環境方面培訓，相較2021年增加11.4%。

認證及認可

為不斷提升環境管理水平，提高環保績效，鷹普集團鼓勵各工廠取得ISO環境管理體系認證並開展清潔生產。

截至2022年12月31日，我們在中國、土耳其、德國、捷克共和國及墨西哥的10家工廠取得ISO 14001環境管理體系認證，佔工廠總數的52.6%。

1.2 氣候變化

氣候變化是我們於二十一世紀面臨的主要挑戰之一。我們運用穩健的企業風險管理和戰略規劃，應對相關氣候變化風險所帶來的財務影響，並積極採取相應舉措以抓住所帶來的相關機遇。我們已將氣候相關財務信息披露工作組(TCFD)框架納入我們的氣候風險管理流程，並積極行動通過各項節能措施減少能源消耗及溫室氣體排放。

管治

董事會領導開展氣候相關風險分析及監測，並確保將這些風險納入我們的戰略。各工廠ESG負責人及管理團隊負責監測氣候數據並實施相應的氣候行動。

氣候管理結構

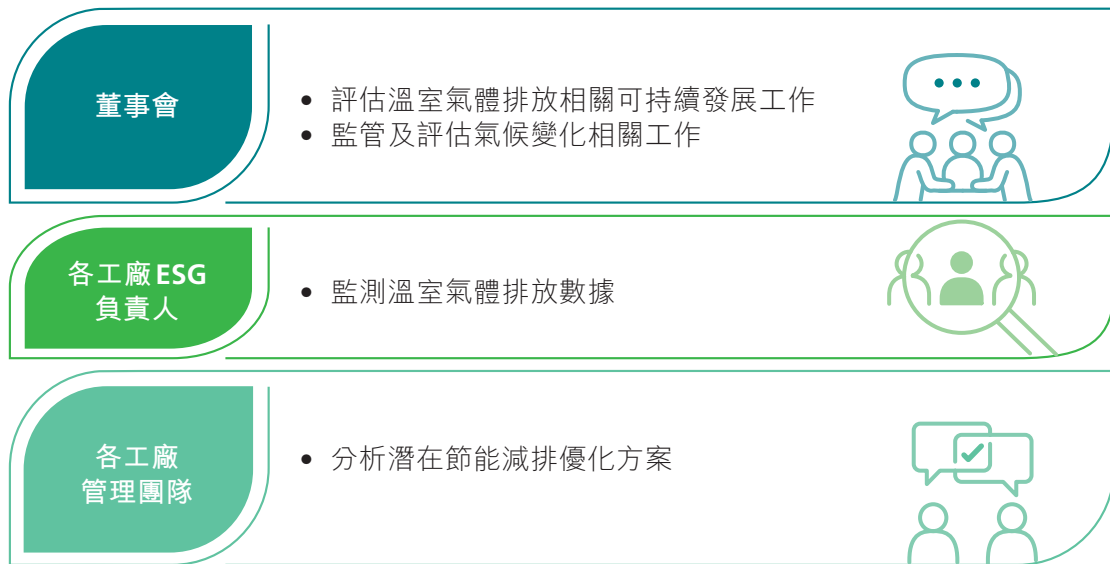

氣候相關風險及應對策略

鑑於氣候相關風險對業務造成多層次的、不斷變化的影響，有效管理氣候相關風險對業務運營而言至關重要。所考慮的因素包括地理位置、當地政策、將來政府計劃及過去極端天氣事件記錄等。鷹普集團的氣候相關風險評估及具體應對措施如下：

實體風險	
<p>急性風險</p> <ul style="list-style-type: none"> 極端天氣狀況(洪水、風暴、乾旱等) <p>慢性風險</p> <ul style="list-style-type: none"> 海平面上升 溫度升高，水資源可利用量相應減少 	<p>應對舉措</p> <ul style="list-style-type: none"> 識別潛在的危險位置，通過資本或管理行動、保險覆蓋和應急方案來減輕影響 各分廠和各分公司管理層緊密關注天氣預報以確保員工安全及做出充足準備
過渡風險	
<p>政策變化風險</p> <ul style="list-style-type: none"> 節能減排相關政策出台 更嚴格的排放量報告義務及合規要求 監管要求及標準變化 <p>技術風險</p> <ul style="list-style-type: none"> 低排放產品及技術轉型的成本 <p>市場風險</p> <ul style="list-style-type: none"> 客戶對環保和綠色生產的要求 電費和能源費用上漲 <p>聲譽風險</p> <ul style="list-style-type: none"> 客戶對企業責任的重視 持份者對負面消息的關注 	<p>應對舉措</p> <ul style="list-style-type: none"> 制定節能降耗目標和溫室氣體減排目標，積極採取相關措施減少溫室氣體排放，促進溫室氣體排放密度及總量逐步減低 升級高能耗設備以節約能源，促進資源循環利用 加強整個生產及營運過程中的節能減排管理、培訓及宣傳，提高員工節能意識 發展綠色低碳生產技術，降低生產成本，提高利潤率 密切關注市場信號及能源政策變化，確保及時獲取最新資訊

環境

目標及指標

我們將節能減排融入到我們的整個運營過程，旨在最大限度地減少對環境的影響，應對氣候變化。2022年，我們設定了首個氣候目標。我們承諾2030年能源密度及溫室氣體排放密度相較2020年下降30%。

2022年，我們的能源效率繼續改進，相較2021年，溫室氣體排放密度下降19.9%及能源消耗密度下降21.8%。

我們2030年目標

- 相較2020年溫室氣體排放下降↓30%
- 相較2020年能源消耗排放密度下降↓30%



↓ 19.9% 溫室氣體排放密度較上年同期



↓ 21.8% 能源消耗密度較上年同期

實施

為了實現我們的節能減排目標及本集團的綠色轉型，鷹普集團制定了遍及整個生產運營過程的關鍵舉措。我們實現能源及溫室氣體排放目標的路徑包括：(1)提高能源效率，(2)加快能源結構轉型及(3)提高節能意識。

路徑1：提高能源效率

通過參照當地法規及行業內國際最佳實踐，鷹普集團不斷探索新的節能設備，並優化工藝以減少能源依賴。

能源管理數字化轉型

鷹普集團的生產工廠已經開始為高耗電機器部署能源分析設備，我們還部署相關軟件用於能源效率監測與計算及能耗控制，使用節能設備替代高能耗設備。



節能審查

我們位於德國的生產工廠已於2022年開展節能審查。該審查對整個工廠每月的電力和天然氣消耗量進行分析，並預測未來一年的能源消耗量。透過一系列的能源監測、審查和預測，該工廠已經深入洞悉自身的能源消耗模式，並識別透過管理及節能降低能源成本的機會。

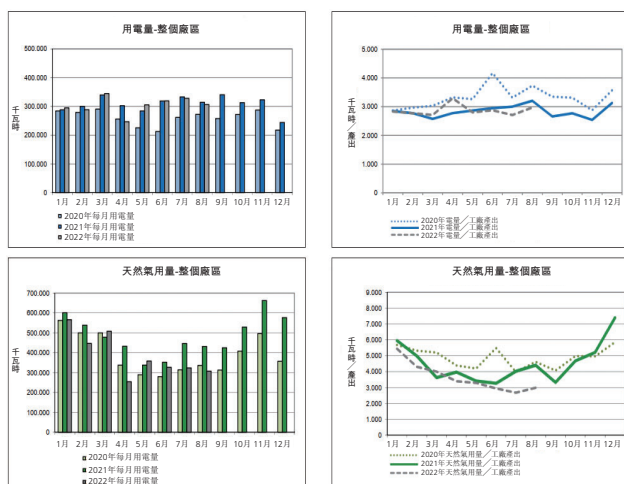

環境

餘熱回收

我們位於中國的生產工廠之一已經開始內部改造空氣壓縮機，在熱回收模塊和空氣壓縮機之間安裝管道，通過熱回收控制系統將熱量回收利用，用來加熱熱水存儲後用於生產，從而節省蒸汽及成本。預計每年可節約蒸汽 5.5 噸。



路徑 2：加速能源結構轉型

鷹普集團已作出極大努力來探索多元化的清潔能源利用解決方案，將清潔能源和可再生能源納入其能源結構。

太陽能



鷹普集團的中國生產工廠已於 2022 年 12 月 20 日在工廠屋頂成功安裝光伏併網發電系統。預計平均每年產生超過 200 萬千瓦時的綠色能源，減少約 1570 噸二氧化碳排放量。該光伏併網發電系統具有顯著的經濟效益和環境效益，對於優化能源結構和促進地區經濟社會綠色低碳發展具有重要意義。同時，鷹普集團有望在併網六個月後獲得綠色能源獎。類似的項目也將在不久的將來在中國、土耳其和墨西哥的其他工廠啟動。



路徑3：提升意識

提升員工節能意識是鷹普集團的環境政策。鷹普集團致力於每年組織節能相關培訓。

節能宣傳措施

-  設計節能宣傳海報並在員工餐廳播放節約能源相關視頻
-  新員工培訓中加入自然資源消耗相關的內容
-  在世界環境日等環保相關節日，重點宣傳節能理念



環境

1.3 資源管理

鷹普集團極為重視水資源的保護及包裝材料的節約使用。我們竭力提高資源管理效率，並設定促進資源節約行動的目標。我們承諾2030年耗水密度相較2020年下降40%。

水資源管理

水是我們社會的重要資源。我們當地體系及社區的可持續福祉取決於負責任的水資源管理及水資源保護。

我們2030年目標

- 相較2020年耗水密度下降↓40%



↓ 34.1% 耗水密度較上年同期

水資源管理常規

冷卻水循環



- 鷹普集團在中國的生產工廠安裝了自排水封閉式冷卻塔。它們能實現冷卻水的全封閉循環，從而防止循環冷卻水泄漏或污染。

精細管理

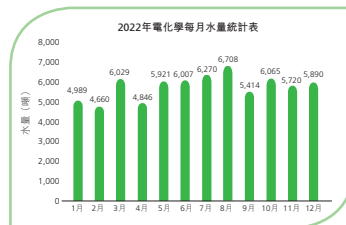

- 鷹普集團每天進行水錶讀數。我們評估每條生產線的消耗模式，並相應地調整用量。
- 衛生間裝有紅外傳感器。傳感器可根據使用頻率和每次使用時間長短自動調整沖水時間，從而更有效地節約用水。通過這些傳感器，該工廠預計每年可節約用水26,000噸。

濃縮水再利用



- 3噸容量的純水站排放濃縮水，該等濃縮水通過回用系統和污水處理設備進行處理。截至報告期末，總共節省用水7,830噸。

2022年，我們的耗水總量為1,082,236噸，耗水密度為249噸／百萬港元，相較2021年下降34.1%。相較2020年，我們的總用水強度下降了42.9%，超過了我們2030年的目標。顯著改善主要歸因於我們不斷改進生產工藝以減少用水量、提高水回用比例，以及由於2022年6月的火災事故導致南通表面處理廠的產量大幅下降。

包裝材料管理

降低包裝材料對環境的影響是鷹普集團的首要任務。為了實現更高程度的循環，我們採取了減少、再利用及回收包裝材料的舉措。

循環利用

我們在土耳其的工廠向客戶交付的80%以上貨品均採用可回收包裝，包括VDA KLT周轉箱、塑料托盤、托盤蓋、封頂及熱成型托盤。紙板包裝、木質托盤也於多個場所採用。



材料替代

於2022年之前，中國使用的吸塑箱全部由聚錄乙烯(PVC)製成，不可回收、不可降解、處理成本高。截至2022年6月底，已經使用完全可回收的PET材料替代吸塑箱材料。

環境

1.4 固體廢棄物

廢棄物不僅破壞地球原有的生態平衡，而且危及人類健康。因此，鷹普集團嚴格遵守廢棄物管理相關法律及法規，並積極採取行動以減少廢棄物生成及處理的影響。2022年，我們的有害廢棄物連續第三年下降，相較2021年下降15.4%。

我們2030年目標

- 相較2020年有害廢棄物密度 **↓50%**



↓ 15.4% 有害廢棄物較上年同期

廢棄物管理

鷹普集團嚴格監督生產及日常運營中不同種類廢棄物的收集、分類、儲存及轉移，以避免污染環境並保持合規。我們致力於不斷優化生產方法，定期監測及分析廢棄物分類，加強再利用及循環利用以針對性地減少廢棄物。我們把廢棄物分為可回收廢物、一般工業固體廢棄物、生活廢棄物和有害廢棄物。此外，我們升級設備以減少環境影響，及有效減少有害廢棄物的排放。

我們2030年目標

- 相較2020年無害廢棄物密度 **↓30%**

減廢措施

加強對內對外的減廢宣傳



- 提高全體員工的廢棄物分類意識，在操作及生活區域張貼廢棄物分類通知

倡導綠色辦公，採用線上化傳輸方式，減少辦公物品消耗



- 減少紙質審批表格，實施線上審批流程
- 鼓勵員工雙面打印

嚴格處理有害廢棄物



- 鷹普集團已制定全面的有害廢棄物管理。不同類別的有害廢棄物應分別放置在各指定區域，設置警示標誌，並定期檢查，防止不當處理及洩漏。

積極探索可循環材料進行迭代



- 我們的新型蠟處理設備可從填料中分離出生產用的填充蠟，經過處理後，可達到現場生產用蠟的重複使用標準。



↓ **11.6%** 無害廢棄物較上年同期

1.5 污染物排放

我們已制定《廢氣排放管理規定》和《廢水排放管理規定》來規範我們的生產工藝。我們決心定期監測、測量與分析廢氣排放及廢水排放。2022年，我們的廢水排放量相較2021年下降35.6%。



↓ **35.6%** 廢水排放量較上年同期

廢水管理

我們持續努力升級污水處理站，提高污染物處理工藝效率，降低排放廢水的污染物濃度。

環境

實時監測

我們位於中國的生產工廠已在污水排放口安裝監測系統，實時統計污水排放量，從而提高我們識別與處理異常情況的及時性，降低環境污染風險。

此外，我們的工廠還已安裝產線鉻鎳排放總量監測系統，並實施嚴格的監測要求。我們的系統接入到當地環保局的監測系統，倘檢測到異常值，將會通知環保局。



化學品處理

我們位於土耳其的生產工廠已經部署化學品處理系統。通過這一舉措，我們兩家土耳其工廠的有害廢水排放均為零。廢水處理系統會對廢水的PH值、顏色等執行日常檢查。所有經我們廢水設施處理過的廢水在當地環境部門的管控下每3年進行分析。

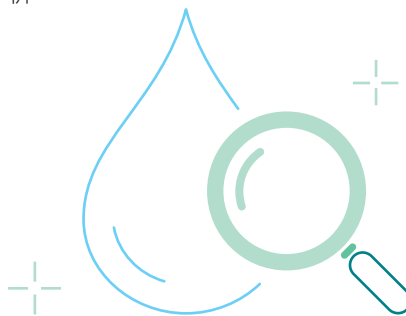

氣體排放管理

我們不斷完善排放物管理，通過工藝創新及設施改造，降減排放量或排放密度。

改造廢氣處理設施

我們位於中國的生產工廠將光氧化催化氧化工藝改為活性炭吸附工藝，提高揮發性有機物(VOCs)吸附效率，減少廢氣排放。

對焙燒爐上方的吸塵罩進行改造，擴大吸塵罩的有效覆蓋面積，減少煙塵逸出。

2022年，我們於污水處理站建成收集及處理硫化氫和甲烷等廢氣排放物的環保設備。

我們的生產工廠使用環保設備及煙塵收集設備，集中收集及處理噴砂過程中產生的顆粒及鑄造過程中產生的煙塵。



有機化合物源頭替代

我們位於中國的生產工廠已經使用水基粘合劑替代醇基粘合劑，並將其中一種快乾型清洗劑已改為含有較少有機化合物的環保型清洗劑。



社會





作為負責任的企業及僱主，鷹普集團致力於為我們的員工及社區營造一個公平、多元與安全的環境。我們致力為員工打造支持性的工作場所，並為我們的社區帶來積極的影響。

2.1. 人力資本

我們秉承「正直誠信、勤奮團結、務實高效、求精創新」的價值觀。員工是我們的戰略重點及最寶貴資產。透過保護員工權益及促進員

工發展，我們旨在為員工營造公平、平等的工作環境，提升鷹普集團的文化歸屬感。

報告期內，我們的員工流失率為18.4%，對比2021年的15.1%及2020年的27.3%同比增加21.6%。2022年較高的員工流失率主要對應於我們墨西哥工廠業務的顯著增加。管理層目前正在採取一系列措施來留住有能力的員工，同時繼續積極擴展我們在墨西哥的業務。在亞洲和歐洲，我們的員工流失率在2022年分別穩定在16.0%及4.2%。

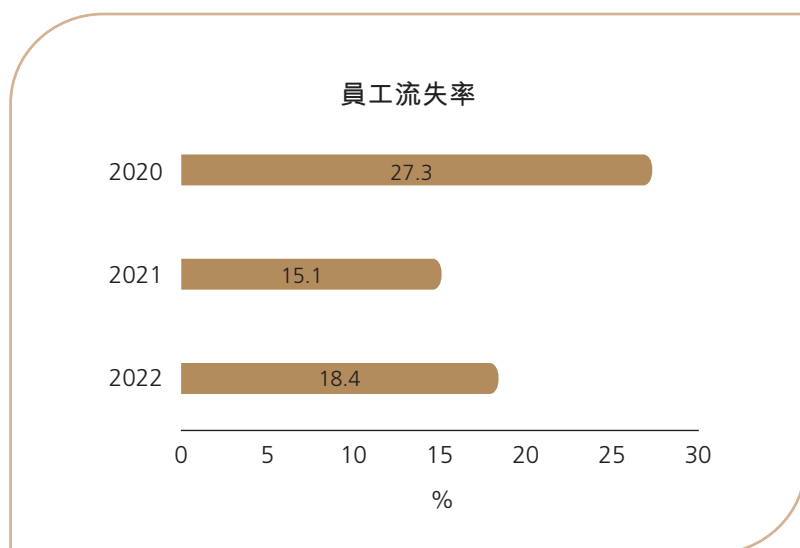

亞洲員工流失率為
16.0%，
歐洲員工流失率為
4.2%

社會

人才發展

鷹普集團極為重視員工的職業發展，通過各種舉措不斷培養人才，助力員工實現最佳表現。

報告期內，鷹普集團的培訓時長總計283,397小時，對內培訓時長約為200,000小時；人均受訓時長為36.5小時，同比上升3.1%，全部營運場所的85.2%員工已接受技能發展培訓。

定向培訓

鷹普集團已制定《企業培訓制度》來管理培訓計劃及實施。人力資源部負責根據鷹普的業務需要，制定及調整培訓計劃。

本公司還通過技術創新提高培訓效率。報告期內，鷹普集團引進「優考試」在線培訓及考試系統，通過學、練、考、評四個環節實現內部培訓閉環。我們通過設置訂錯本、防止作弊、分析培訓數據等措施，提高內部培訓效率。

鷹普集團還已建立涵蓋內部培訓、外部培訓及自我培訓在內的綜合性多門類培訓體系。我們提供入職培訓、技能培訓、安全培訓及質量培訓。此外，我們還提供學費報銷，鼓勵員工發展自身技能，並資助他們獲得學位和證書。

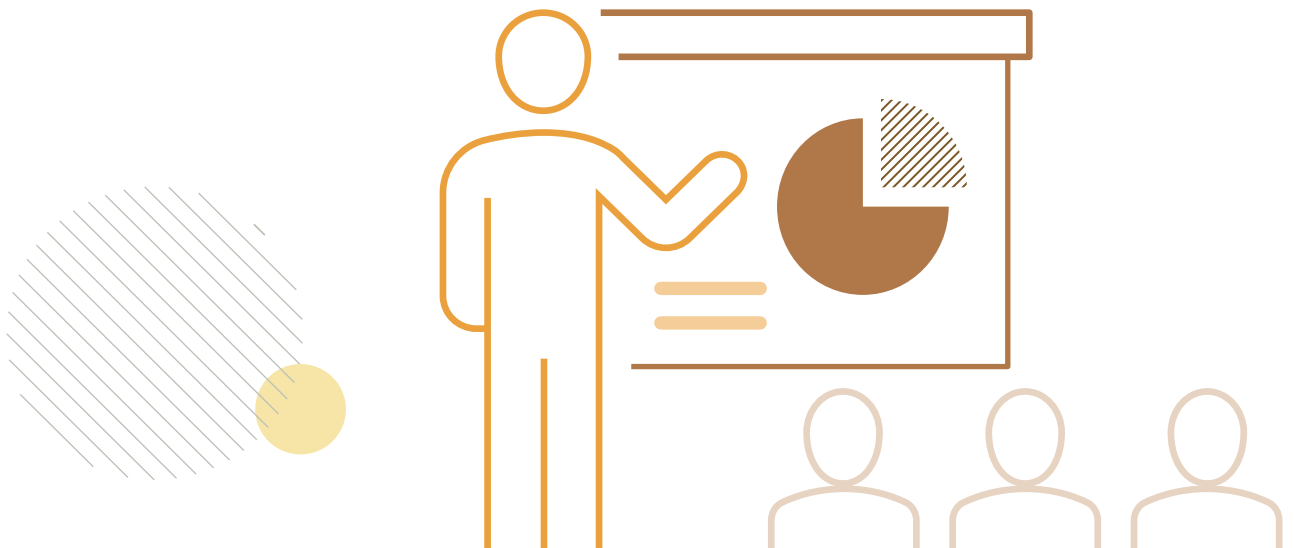

本集團位於中國的生產工廠開展技術人員培訓

2022年，本集團位於中國的生產工廠向中華人民共和國人力資源和社會保障局申請技能等級評估機構資質，以培訓中高級鑄造工，此外還邀請專家前來開展專業技能培訓，內容涉及鑄造專業知識和鑄造技能應用等。

報告期內，43名員工獲得國家認可的高級鑄造工技能等級證書，3名員工獲得中級鑄造工技能等級證書。



土耳其工廠開展 IATF 16949 標準及內審員的培訓



各部門至少2人須經過培訓成為內審員。培訓結束後，受訓人員對 IATF 16949 質量管理體系有所了解，其後乃舉行評估考試。所有通過考試的人員均獲得內審員證書並成為內審員。



社會

人才晉升

鷹普集團極為重視放權讓人才擔當重任，釋放人才活力。我們已制定《企業崗位管理制度》，就定崗及調崗的申請、審批及管理作出規範。

本公司定期執行技能矩陣評估及人才儲備分析，以識別當前風險與機遇並作出更明智的決策，進而完善人才管理，最終提升經營績效。鷹普工廠運用技能矩陣評估幫助員工發現技能差距，並識別適當、相應的技能發展

項目。評估中分析的因素包括領導力、風險管理、職業健康安全管理及計算機技能等。

我們每年對中層管理人員開展績效考核，考核結果將被視為下一年續約的重要考慮因素。在人才儲備分析方面，我們每年按現有崗位空缺或新崗位需求對年輕員工或技術人員開展兩次比對分析，於分析中找到適合的人選後進行人才晉升。報告期內，我們全部運營場所的85.1%員工已接受定期個人績效及職業發展評估。

員工發展渠道

「雛鷹計劃」

- 鷹普集團針對大學生的培養提出「雛鷹計劃」。
- 報告期內，30名大學生參與了「雛鷹計劃」。



員工入職首年發展計劃

- 入職不滿一年的員工需要分別在入職第二週、第一個月、第三個月、第六個月和第一年結束時，定期總結工作內容，並就工作成績和問題進行反思。
- 我們將根據員工的個人述評與他們溝通、答疑並協助他們制定職業發展計劃。

星級技工及星級技師

- 我們根據工作要求制定主要技術工種的技能矩陣，為一線技術工人的技能水平提升、職業發展打造綠色道路。
- 報告期內，鷹普中國地區有161名技術工人通過考核被評選上。

人才吸引

為保障員工的合法權益及確保合規，鷹普集團嚴格遵守《中華人民共和國勞動法》、《中華人民共和國勞動合同法》、《中華人民共和國未成年人保護法》、《禁止使用童工規定》、《土耳其勞動法》以及我們營運所在國家和地區的其他適用法律法規。我們堅持合規、公平、平等的原則。我們還更新及實施《企業入職制度》、《童工拯救程序》以及《鷹普反童工、強

制勞工與人口販運政策》等內部程序，規範我們的招聘過程。我們還更新《行為守則與商業道德》，並始終對童工、強制勞工或奴役勞工零容忍。

我們在要求流程中應用《童工拯救程序》及《鷹普反童工、強制勞工與人口販運政策》，防止任何形式的童工及強制勞工。鷹普集團並不允許僱傭未滿16周歲的人員。報告期內，未發生勞工權益相關的訴訟案件。

防止童工及強制勞工的措施

關於避免童工及強制勞工的培訓

- 我們定期對員工開展培訓，提高他們對於避免童工、強制勞工及人口販賣的意識。



規避程序

- 我們嚴格執行《鷹普反童工、強制勞工與人口販賣政策》，以防止任何違規行為。
- 通過各種合規方法驗證新入職員工的身份，包括證件收集及核實。
- 人力資源及招聘部門執行年度查驗，核實個人身份信息。

報告渠道

- 我們鼓勵員工使用現有渠道舉報違規行為或疑似違規行為。
- 我們承諾對舉報人的信息保密，並始終保護舉報人免受任何形式的報復。



糾正措施

- 一旦發現任何使用童工或強制勞工行為，我們將立即終止僱傭並向當地政府報告。
- 在確保健康及福利的條件下，童工將被送回監護處。
- 相關責任人員將面臨嚴肅的處分措施。

社會

鷹普集團通過多元化招聘渠道，包括「雛鷹計劃」及與大學院校合作，不斷擴充我們的人才儲備，平衡我們的員工結構。

鷹普集團亦已制定再入職及人才推薦獎勵制度。優秀的離職員工再重新入職時可根據離職前的級別獲得一定數額的獎勵。為進一步擴充人才儲備，我們設立了相應數額的金錢獎勵，鼓勵內部員工推薦就職人員。同時，為促進我們運營場所的多元化及協同發展，我們還已制定補貼政策，為中國員工提供外派到墨西哥工廠工作的豐厚激勵。

截至報告期末，鷹普集團在全球共有 7,762 名員工，男性及女性員工佔比分別為 71.4% 和 28.6%。

員工關懷

鷹普集團乃以打造一個讓全體員工備受歡迎及激勵的工作環境為目標。我們高度重視多元化及包容，優化員工關懷，加強與員工之間的有效溝通，從而鞏固公司發展的堅實基礎。

多元化、平等及包容

鷹普集團致力消除因性別、年齡、性取向、婚姻狀況、身體健康狀況、宗教信仰和其他個人特征所引起的一切形式的欺凌、歧視和騷擾。本公司已將反歧視納入《行為守則與商業道德》。我們極力支持員工的基本權利，消除不公正及不平等，致力為所有個人提供平等的就業、晉升機會及薪酬福利。本公司還積極識別不同場所的人權風險。

為消除偏見及歧視，本公司於 2022 年舉辦反歧視及反騷擾培訓，提高員工尊重他人及維護自身權益的意識。報告期內，所有場所的 87.6% 員工已接受反歧視及人權培訓；已開展人權審查或人權影響評估的工作場所比例達到 21.1%；本公司的僱員當中少數及／或弱勢群體佔比為 11.6%，其中 5.0% 擔任高層管理職位；本公司的女性僱員比例為 28.6%，其中 18.8% 擔任高層管理職位，25.0% 擔任本公司董事。

我們禁止歧視，也不會容忍任何形式的歧視。我們鼓勵員工向上級主管、人力資源代表、管理層成員舉報工作場所歧視行為，或通過電郵聯繫審查及監督部門 (speakup@improrecision.com)。

具競爭力的薪酬福利

鷹普集團認為向員工提供公平的薪酬至關重要。我們綜合考慮市場標準，制定《企業薪酬制度》、《企業福利制度》、《企業獎懲制度》、《企業加班制度》等內部制度，規範薪酬福利的管理。

我們感謝員工的辛勤努力，為員工提供具市場競爭力的薪酬及福利待遇。員工薪酬主要由基本工資、崗位工資和績效獎金三部分組成，並以若干其他報酬及獎金做補充。

薪酬及 獎金結構



基本工資

我們在薪酬分配管理中綜合考慮市場薪酬水平、鷹普支付能力、員工在鷹普崗位的相對價值及員工貢獻等因素。

崗位工資

我們定期檢查及核實鷹普的經濟效益，根據崗位職責釐定及調整崗位工資。

績效獎金

績效獎金佔員工工資的三分之一，根據每月績效考評結果向上或向下調整。

員工權益計劃

高級管理層及若干員工已獲授予上市前購股權，旨在激勵價值創造，並使管理層的長期利益與股東的長期利益保持一致。

銷售激勵計劃(SIP)獎金

銷售激勵計劃獎金適用於產品開發經理、工程師及銷售客戶經理，於新項目實現量產且產量及合格率等指標達到產品規劃期間所設定之目標時發放。

關鍵績效指標獎金

我們以工廠為單位，根據今年與明年的收入及利潤、新產品開發，質量損失量、廢品率、監測庫存量、溫室氣體及用水強度的降低等指標開對工廠進行評估，其後計算並向中高層管理人員及相關重要員工發放關鍵績效指標獎金。

加班費

我們制定合理的工作計劃，並鼓勵員工提高效率，避免非必要的加班。經核准的任何加班將按《企業加班制度》支付加班費。

社會

鷹普集團還針對特定員工群體的需求提供廣泛的福利，如通勤班車服務及護理室。

眾多員工福利

帶薪休假

- 帶薪休假包括法定節假日、年假、婚假、體恤假、產假、哺乳假、節育手術假、工傷假、病假等。

社保及 住房公積金

- 我們依照運營所在地的法律為員工繳納社保及住房公積金。

餐補及 工作餐

- 我們為中層以下員工提供餐補，同時為特殊崗位提供適當的營養費。

通勤班車及 員工宿舍

- 我們提供班車方便員工通勤。墨西哥工廠已於2022年正式推出一個全新的員工通勤服務項目。
- 我們歡迎員工申請宿舍。

體檢

- 每年提供體檢，以保障員工身體健康並加強疾病預防。

娛樂活動

- 在工作之餘及節假日組織文體活動。

護理室

- 我們已在錫山基地建立護理室，為女性員工提供便利。

墨西哥工廠的員工通勤服務項目

2022年9月，墨西哥工廠推出將員工從市中心運送到工廠的免費員工通勤服務項目。這一舉措不僅減少員工通勤時間，而且還能提供額外休息時間，從而降低員工流失率。

集團中國區生產工廠的新員工宿舍

報告期內，鷹普集團於其中國區生產工廠建成新員工宿舍，為員工提供安全、整潔及舒適的生活空間，不斷提高員工健康狀況。

員工參與及溝通

鷹普集團尊重並高度重視員工意見。我們設計各個平台供員工毫無壓力地分享建議並收獲及時反饋。我們定期開展員工滿意度調查，收集員工對於公司文化與制度、工作量與培訓、薪酬福利及團隊協作等方面的意見。

鷹普集團致力保障員工加入工會或其他集體談判組織之權利。鷹普各個運營場所的工會代表員工權益，定期召開工會會議，促進員工福祉。土耳其工廠的工會代表與人力資源總監每週舉行會議，討論員工可能遇到的問題，並採取合理的措施解決問題。同時，鷹普的不同運營場所已簽署集體勞資合約，涉及的主題包括健康與安全、工作條件、培訓、職業管理及反歧視等。報告期內，所有運營場所內合資格參選員工代表的員工佔比為25.6%，有關工作條件的集體勞資合約覆蓋所有運營場所的20.2%員工。

本公司已組織各類活動，豐富員工生活，增強企業凝聚力。



春節期間的「就地過年」活動

鷹普集團位於中國區的生產工廠在春節期間為外地「單身」留錫員工安排豐盛的年夜飯，我們還給這些員工發放新年禮包，向員工送上美好的祝福。



國際兒童節創意比賽



鷹普集團位於中國的生產工廠舉辦國際兒童節創意比賽，加強員工與家人之間的互動交流。比賽鼓勵員工子女圍繞「雙減」政策及讚揚勞動等主題創作繪畫、手工、寫報、攝影等作品，孩子們積極響應。

「亡者祭壇」比賽

墨西哥工廠組織墨西哥工廠根據本地習俗在工廠內組織舉辦亡靈節活動，促進員工情感融合。大約50%的員工參加比賽，度過一個美好夜晚。



2.2. 健康與安全

鷹普集團不斷完善企業管治，執行全面檢查及設備更新，致力打造安全健康的工作環境。我們還不斷推廣7S管理理念，致力提高員工的健康安全生產意識。



報告期內，發生0起因工作關係死亡事故，因工傷損失日數達到1,546天，直接勞動力的損失工時嚴重事故率*為0.086，直接勞動力的損失工時事故率#為5.47，分別較2021年下降4.4%和46.1%。

* 直接勞動力的損失工時嚴重事故率=(因工傷損失的天數)X(1,000/總工作小時數)

直接勞動力的損失工時事故率=(總損失工時事故)X(1,000,000/總工作時間)

安全管理

鷹普集團於所有運營場所嚴格遵守《中華人民共和國安全生產法》、《中華人民共和國職業病防治法》、《工傷保險條例》等法律法規，旨在保護員工免受職業危害。本公司還在我們的所有運營場所制定內部制度，明確環境、健康、安全(以下簡稱「EHS」)管理體系的覆蓋範圍，規範日常生產運營工作。我們亦在《行為守則與商業道德》中闡述我們的安全承諾，範圍涵蓋員工及供應商。

本公司已為集團位於中國的生產工廠制定一個完善的EHS管理體系，包括EHS控制框架及工傷管理流程，以此嚴格要求工廠的安全生產管理。鷹普集團的董事總經理負責安全生產工作。我們亦成立EHS委員會，定期召開會議，統籌EHS工作實施，並檢查EHS相關事宜的行動程序。報告期內，由EHS委員會代表的員工人數佔所有運營場所員工總數的39.4%。

社會



為提高事故應對能力並將事故對公司的影響降至最低，鷹普集團還制定了EHS風險管理應急方案，內容涉及下述方面：



鷹普集團設有標準化的安全事故管理及報告流程。我們要求各工廠及時建立安全事故記錄簿，以便於管理責任人抽查及監督。不論

嚴重程度如何，所有事故均須記錄在簿。我們還落實安全事故處理機制，規範須報告事件的調查、分析及處理。

鷹普集團的安全事故管理及報告流程

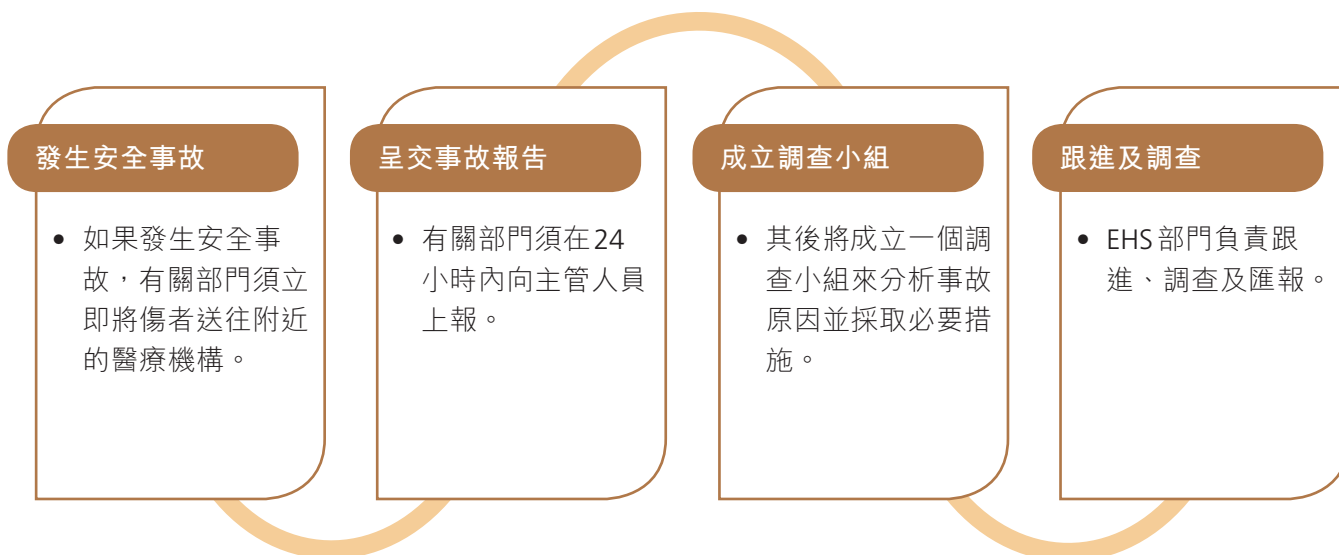

我們在安全生產方面作出的努力已獲得認可。報告期內，鷹普集團位於中國的三家生產工廠獲得 ISO 45001 認證，一家工廠獲授予「安全生產先進企業」。



鷹普集團獲得 ISO 45001 認證的示例

鷹普集團位於中國的生產工廠
於 2022 年獲授予「安全生產先進企業」

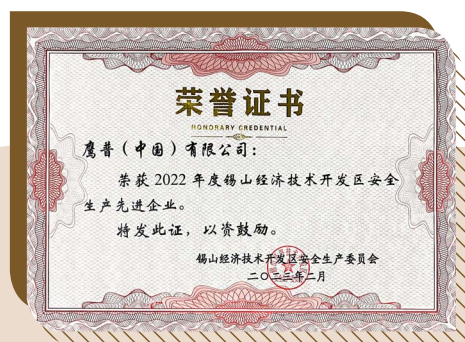

社會

安全防範

為了打造安全無害的工作場所，鷹普集團將眾多安全防範措施嵌入到日常運營。本公司定期組織風險評估、現場檢查、設備檢查，一旦發現安全風險，立即採取必要的糾正措施來防範安全風險。

定期評估及 檢查



對現有業務及新業務開展健康與安全風險評估，根據風險評估結果執行分級控制。報告期內，我們的11家工廠已開展員工健康與安全風險評估，相當於我們工作場所總數的68.4%

定期檢查以確保設備安全

定期開展噪音暴露水平調研，一旦噪音超過法律允許的水平，就會分發耳塞等防護用具

現場檢測因化學及物理危害引發的職業危害



本公司亦已實施各項措施，保障員工安全與健康。報告期內，我們的EHS指標已基本達到。

鷹普集團的EHS保障措施



強制性體檢

每年組織員工體檢，並告知體檢結果。



分發個人防護用具

為員工配備個人防護用具，並執行日常檢查，確保妥當使用。



工作環境及設備優化

部署降噪除塵設備及伸縮縫隔聲棉。更新部分職業危害告知卡，並在公告欄公佈最新職業健康檢查結果。



每月EHS會議

工廠EHS人員須每月參加EHS會議，以檢查EHS事宜、上報事故次數、分析事故原因，並積極主動分享有價值的預防及糾錯機制。



降噪除塵設備



伸縮縫隔音棉

工作環境優化項目

2022年11月，鷹普集團位於中國的生產工廠進行工作環境徹底清潔，優化生產安排，提高工作效率。此外，我們還為脫蠟車間更換新的排風扇，改善車間通風狀況。



除塵測試項目

鷹普集團位於中國的生產工廠的除塵系統已購置真空清潔器，此外，還將噪音檢測器及粉塵測定儀投入使用，以儘量減少工作環境對勞工健康的影響。



安全文化

鷹普集團認識到提升員工及供應商健康安全意識的重要性。本公司已為工廠設計詳細的安全培訓方案，並提供豐富多元的安全培訓課程，培訓對象涵蓋員工及供應商。

員工及供應商的EHS培訓

員工

- 所有員工的日常培訓
- 管理層的安全主題培訓課程
- 安全意識推廣活動
- ISO 45001 職業健康安全管理体系培訓
- 安全生產月活動

供應商

- 進入工廠時的供應商安全培訓
- 禁止將危險物品帶入工廠

有限空間作業應急演練

2022年7月，為加強安全作業程序及應急處置流程，本集團位於中國的生產工廠開展了焙燒爐維修工作的有限空間作業救援的實戰演練。於演練後，向員工傳授作業流程及應急處置的安全知識。



社會

2.3 持份者及社區參與

鷹普集團重視與我們主要持份者(包括員工、客戶、供應商、股東、監管機構及媒體)之間的關係以及他們的意見，並與持份者保持持續溝通，確保我們的運營對社區產生積極影響。我們積極推動當地經濟發展，同時組織慈善活動，構建和諧社區。

社區投資乃是我們履行企業社會責任方法的專注點。鷹普集團透過各類社區項目推動當地經濟發展。我們投資於眾多工廠，創造更多就業機會，同時為社區吸引外資。我們還積極與當地大學或學校合作，為當地教育及人才培養做出貢獻。

促進當地就業

- 透過新工廠建設，墨西哥工廠的當地全職員工增加50%以上，達致報告期末的超過600人。
- 無錫新工廠的建成完工包括一個可容納540多名員工的新宿舍，及一個可容納450多輛機動車的新停車場等。

增加當地資本投資

- 2022年已投入資本支出600百萬港元，投資主要集中於基礎設施及設備，當中投資於墨西哥約353百萬港元，剩餘247百萬港元投資於中國及土耳其。這擴大了本集團的全球化佈局規模。

幫助殘障工人經營的工廠

為幫助當地殘障工人經營的小工廠，援助貧窮弱勢群體，德國工廠每年下達5萬歐元的訂單。



鷹普集團致力幫助弱勢群體，積極組織活動促進社區融合。

無錫市兒童福利院慰問活動

為倡導關愛兒童的中華傳統美德，於國際兒童節，鷹普集團代表與無錫市兒童福利院合作開展「愛心捐贈情滿六一」活動，為孩子們送去牛奶、堅果、水果和零食等 150 多箱禮物。



馬拉松籌款活動



2022 年，土耳其工廠積極參與全球唯一的洲際馬拉松比賽 — 伊斯坦布爾馬拉松，籌集兒童抗癌資金並宣傳兒童抗癌意識。



管治





鷹普集團繼續完善管治體系，追求創新發展，踐行可持續發展的供應鏈，以優質產品為每一位客戶提供服務，並為客戶創造更多價值。

3.1 創新

鷹普集團相信高效的研發能力和包容的合作態度。我們不斷探索創新技術，通過培養強大的研發團隊，與業界同行建立互利的合作關係來開發革命性的創新產品，追求行業發展。

2022年，我們申請了11項發明專利和57項實用新型專利，與2021年相比，分別增長了83.3%和103.6%。此外，報告期末，我們共擁有100項發明專利和348項實用新型專利。

創新管理

報告期內，我們繼續投資於研發，激發人才的創新潛力。2022年，鷹普集團在中國建設了一個新的研發基地，其對創新的投資總額高達211.2百萬港元。

為加大研發力度，鷹普集團在中國及土耳其的生產工廠精心組建了研發團隊。

研發機制

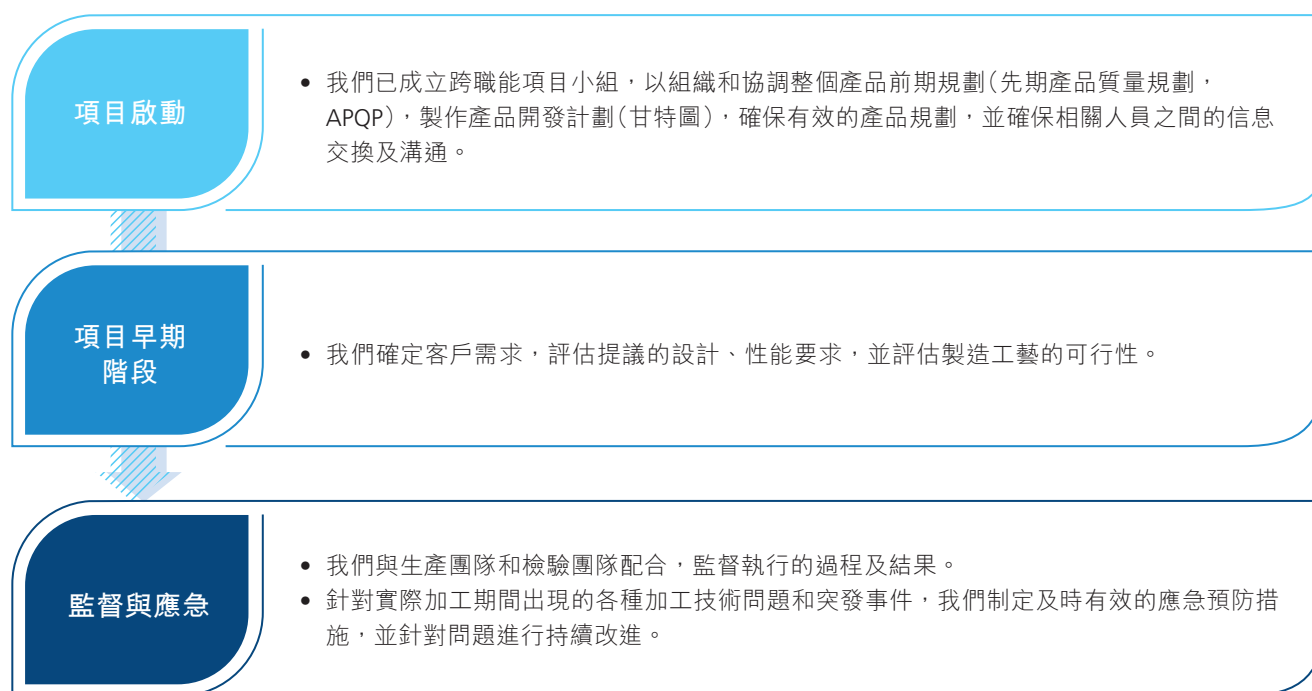

管治

鷹普集團建立了一個企業內部創新平台，推出「創新」、「3C」、「好點子」等創新方案，以拓展其生產綫。報告期內，鷹普集團共有 45 個被認可的創新項目。

創新成果

追求卓越和創新是鷹普集團的價值觀和文化之一。我們始終力求重視細節，爭取落實改進，挑戰傳統，並在所有業務領域採用新思維。在三個維度的驅動下，鷹普集團於報告期內取得了豐碩的成果。

鷹普集團的創新驅動

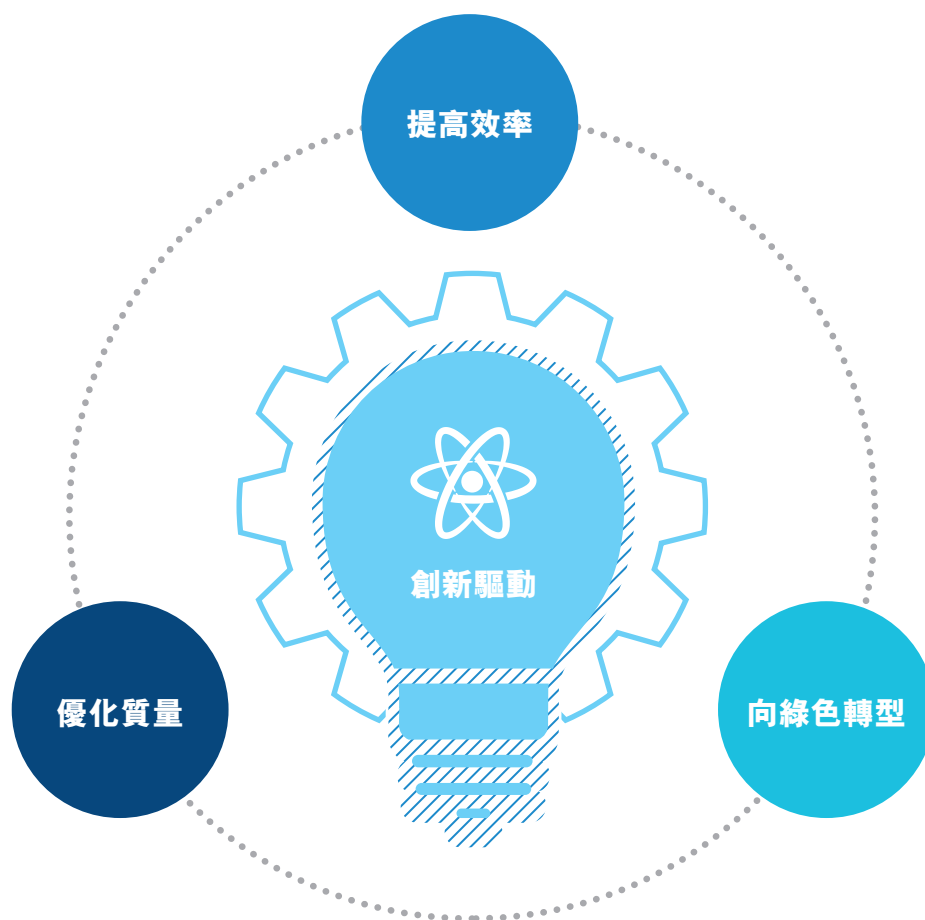

提高效率

務實高效是鷹普集團的價值觀和文化的組成部分。我們不斷優化流程，憑借創新，盡量減少浪費，包括重複加工或停機時間。



本集團的中國生產工廠引進了可以自動裝卸物料的自動化設備，提高生產效率。

本集團的中國生產工廠創新了砂芯組裝方法，使砂芯整體浸塗得以實現，將清理效率提高了五倍。



向綠色轉型

鷹普計劃積極通過技術創新來引領低碳發展。我們努力減少生產過程中的能源消耗，開發低能耗產品，並通過創新來減少污染。

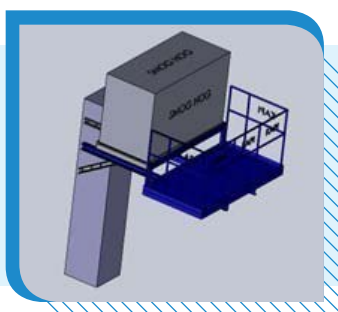

本集團的土耳其生產工廠設計並生產一種專門用於更換SMOG-HOG系統過濾器的平台，其可以回收SMOG-HOG系統收集的油料。

本集團的中國生產工廠改進了新能源汽車的球節架，較原設計節省了35%的材料和資源。



管治

優化質量

創新使鷹普集團能夠達到更高的產品質量。我們通過採用更合適的生產原料、優化操作流程等做法，提高產品質量，降低次品比例。

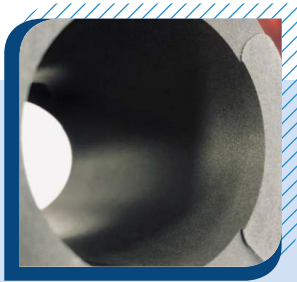

本集團的中國區的一家生產工廠在鋁合金鑄件中加入了改性劑，從而避免陽極氧化後的白點問題，使產品質量得到極大提高。

本集團的中國區的一家生產工廠改進了柱塞組裝成型工藝。我們改善了成型組裝原理將合格率從80%左右提高到近100%。

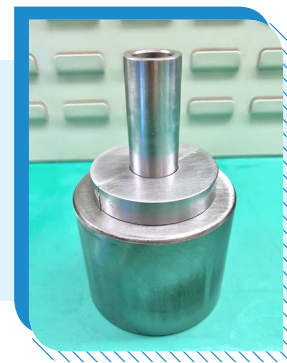

對外合作與創新

鷹普集團積極與外部機構和大學合作，以提高創新能力，優化製造工藝。

鷹普與江南大學合作設計研發

本集團的中國生產工廠與江南大學共同設計和開發了插裝閥和電磁閥液壓元件，旨在協助鷹普的原始材料化學成分及機械性能研究。該項目採用數學模型進行原理分析和產品設計，為工業流水綫設計提供了參考。自於2020年11月與江南大學合作以來，共有23款插裝閥部件通過樣品驗證並批量生產。

鷹普與南京工程學院合作進行性能測試



本集團的中國生產工廠與南京工程學院合作分析機械零件的結構和組織，旨在避免不良品、提高產品質量。此外，此合作產生的科學數據測試與分析已被用於產品開發，以提高研發效率。

知識產權保護

我們嚴格遵守《中國人民共和國著作權法》、《中國人民共和國專利法》、《中國人民共和國商標法》、《中國人民共和國技術合同法》等法律、法規和規範性文件。我們制定了公司內部的《知識產權管理體系》，建立起健全的知識產權管理體系，明確知識產權申請、管理等方面的要求。

在維護自身知識產權的同時，我們鼓勵合作夥伴、客戶和其他持份者參與保護知識產權的工作。我們積極地與客戶和供應商簽訂《保密協議》，以便保護對方的知識產權。

3.2 質量

鷹普集團致力於提高優質產品。我們不斷優化質量管理體系，並將質量文化融入到日常工作中。



管治

質量管理

鷹普集團嚴格遵守《中華人民共和國產品質量法》、《中華人民共和國標準化法》等法律、法規和監管政策要求，持續完成內部質量管理流程及體系。報告期內，我們更新了《先進產品質量規劃管理規定》、《設備設施管理規定》等管理政策。

鷹普集團積極地將產品標準與多個行業的行業標準對標，發現改進機會。報告期內，我們更新了質量管理體系認證。以下是鷹普於報告期末時的質量管理體系認證情況：

鷹普集團採取各種措施確保生產質量，包括進行質量審核，以發現和解決產品質量問題。報告期內，我們重點加強內部審核管理系統。

- 
- ISO 3834-2 焊接質量管理體系
 - ISO 9001 質量管理體系
 - IATF 16949 汽車質量管理體系標準
 - ISO 13485 醫療器械質量管理體系
 - Nadcap 美國國家航空航天和國防承包商認證項目
 - AS 9100 國際航空航天質量管理體系標準
 - PED 歐盟壓力設備指令
 - TPG 運輸和能源認證
 - 航運業船級社認證項目

質量內審體系

工藝審核

- 按生產綫安排工藝審核，質量工程師負責跟蹤整改結果

產品審核

- 按產品類型安排審核計

內部質量體系審核

- 按既定的審核計劃和時間，全面審計所有工藝

工藝規範檢查

- 工程師帶隊檢查現場的工藝執行情況，向生產分廠報告存在的任何問題，以供改進

分層審核

- 現場檢驗人員每天對現場進行分層審核，細化審核計劃，明確責任分工。

為了應對突發時間造成的生產中斷和質量下降，我們更新了《應急預案管理規定》，提高生產質量。我們採用統計方法來進行應急風險分析和評估，並制定應急預案。具體而言，我們評估各種因素的風險等級，根據綜合風險水平來確定相應的測試周期，並根據應急流程來確定相應的應急測試方法。

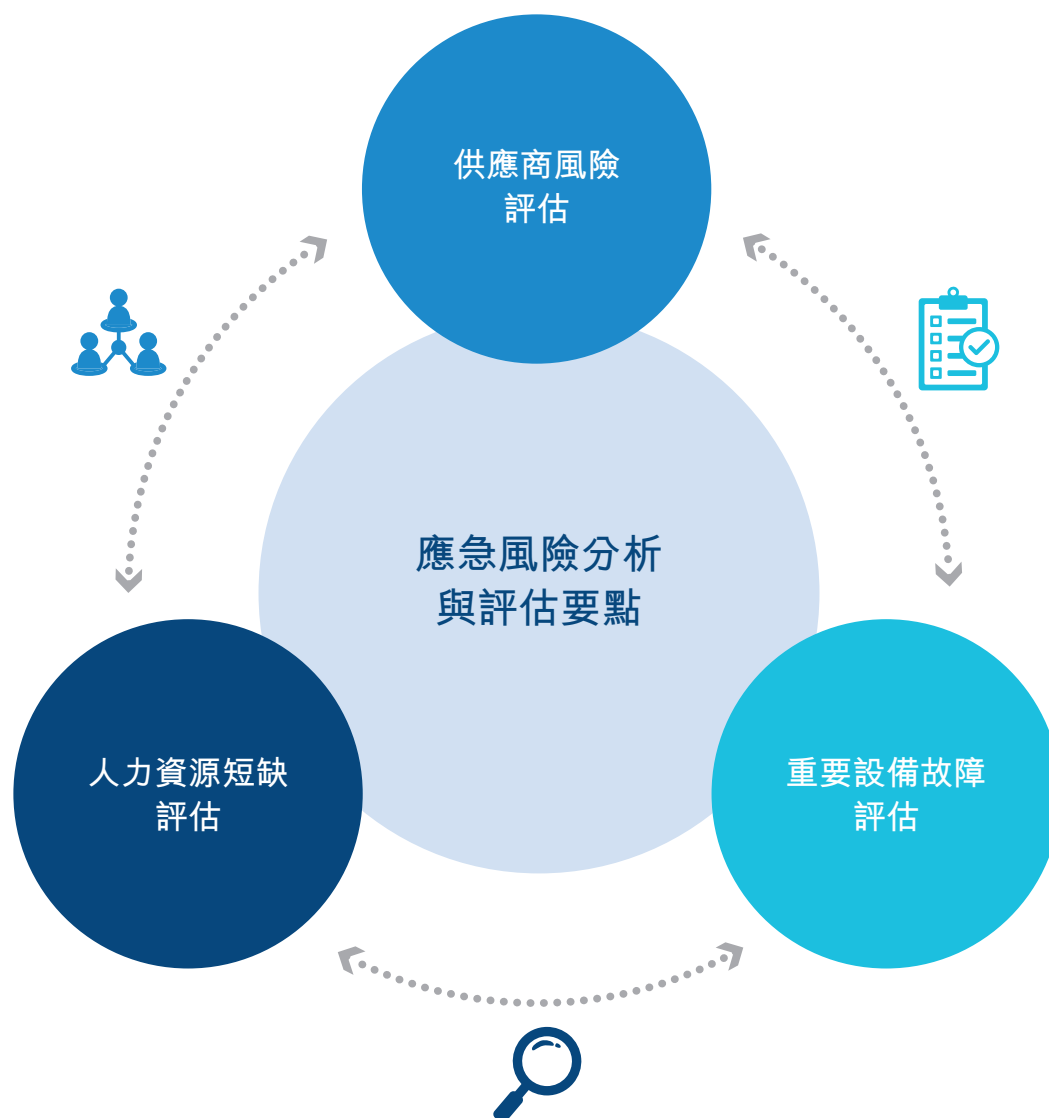

管治

質量改進

我們以質量管理體系為基礎，目標是要充分利用現有資源，改進產品質量。以下是我們的主要舉措。

利用信息技術

本集團的中國生產工廠在檢驗現場增設各種電子顯示屏，提高質量現場檢驗的效率和效果。



安裝監控設備

由於本集團的中國生產工廠中的半自動鍍鉻生產線對溫度要求和工藝配方的控制範圍較窄，我們安裝了溫度控制記錄儀來監控生產溫度。

提高精度

本集團的中國生產工廠引進了緊度更高的全新三維掃描儀，提升產品尺寸檢測能力。



提升檢測能力

報告期內，本集團的中國生產工廠購買了用於產品檢查的內窺鏡，提高內腔檢查能力，從而極大地降低內腔缺陷率。

質量文化

鷹普集團舉辦範圍寬廣的質量管理培訓和分享會，旨在向員工推廣質量文化。我們的主要舉措如下。

確立質量文化

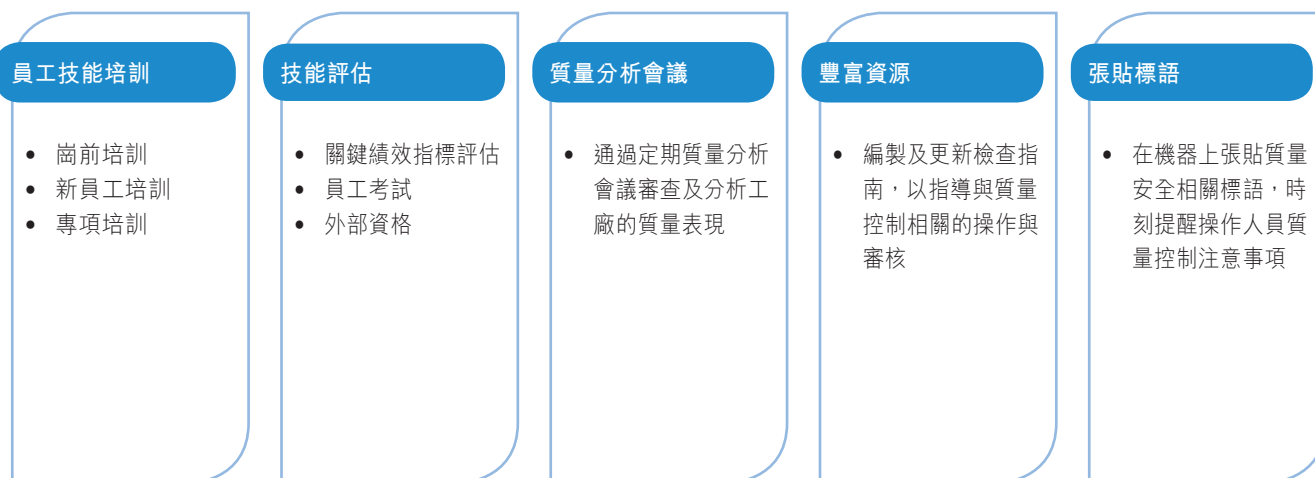

為廠內所有員工組織質量管理培訓

為回應客戶對獲得AS13100質量管理體系認證的要求，本集團的中國生產工廠成立了AS13100項目組，負責編制AS13100相關質量管理的文件和培訓資料。

本集團的中國生產工廠在質量方面已得到客戶的認可。特別是，本集團的中國生產工廠被授予年度A級質量供應商。此外，我們還獲得康明斯2022年最佳一質量獎。

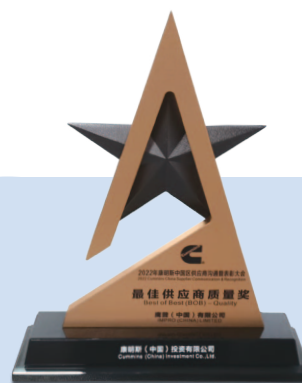

康明斯2022年最佳一質量獎

管治

3.3 客戶服務

作為全球領先的高精度、高複雜度、不可或缺的鑄造加工部件及液壓軌道馬達，我們繼續改善自身的客戶服務。

客戶管理

我們不時地審查《客戶投訴處理管理條例》、《客戶溝通控制程序》和其他政策，並根據需要予以調整，以指導員工提供更好的客戶體驗。

報告期內，我們建立了多條全新客戶溝通渠道，從而能夠根據客戶的反饋優化服務。

客戶溝通渠道

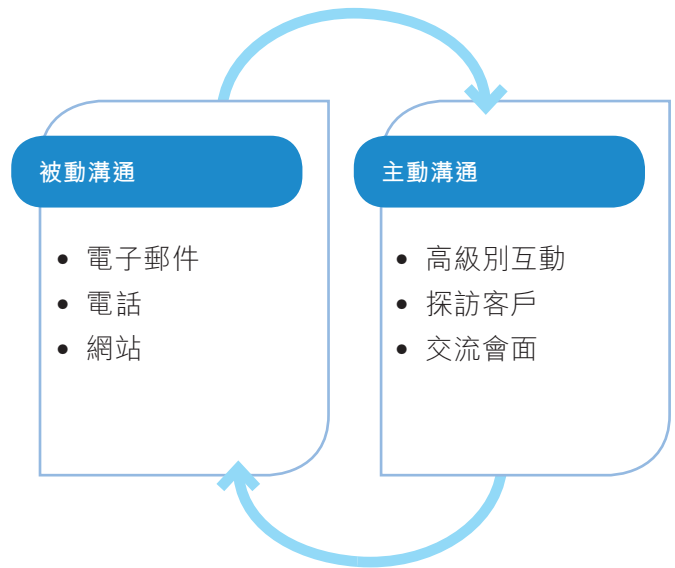

我們已經制定一套嚴格程序來處理質量投訴。

質量投訴處理流程

受理投訴

- 在IOS填寫客戶質量投訴審查表
- 投訴將被轉交相關工廠的質量負責人，並抄送相關管理層

處理投訴

- 分析問題，檢查庫存
- 在48小時內提供控制和短期措施反饋
- 在分析和制定長期措施後提交相關報告

反饋結果

- 自動觸發對客戶服務人員的「外部質量損失審批」流程
- 填寫質量投訴所產生質量扣款的金額和細節，並提交審批

2022年有效產品投訴總數下降11.7%至394件。



↓ **11.7%** 產品投訴較上年同期

管治

隱私保護

鷹普集團嚴格遵守隱私保護政策，高度重視對客戶、供應商和員工的隱私管理和保護。我們已建立嚴格的客戶信息保密制度，全面保護客戶信息。

鷹普以內部網路安全平台為核心進行審計，評估業務流程和安全風險，並以強大的存取控制，減輕網路、外部設備和文件流轉等各種管道的洩密風險。

客戶隱私保護措施

-  與客戶、員工和供應商簽署保密協議。
-  所有客戶信息都被列為最高機密。
-  在內部以客戶代碼識別客戶。
-  對工程圖紙的訪問僅限於授權人員。
-  信息技術和部門負責人審核通過後電腦軟件安裝統一管理、電腦維護以及對各種核心會議和文件的控制，監督並確保保密措施落實到位。
-  我們已採取糾正措施，定期的信息技術安全審核，發現和降低安全風險。

為了測試員工的信息安全意識，提高員工的信息安全意識，我們的信息技術中心向員工

發送了一批測試用網絡釣魚郵件。我們分析了測試結果，製作了一份報告和培訓材料，讓員工瞭解網絡釣魚郵件。

3.4 供應鏈

鷹普集團相信與供應商的合作關係是雙贏的。此外，我們嚴格控制採購質量，積極地管理上下游供應商。

供應鏈管理

作為一家製造企業，有效且可持續的供應鏈管理對於本集團運營的成功至關重要。鷹普集團更新了《供應商管理程序》等內部採購政策，建立起涵蓋供應商篩選、准入、審查和核

查的全流程採購管理體系。2022年，我們發佈了一個新的鷹普集團可持續採購政策《鷹普衝突礦產政策》，以指導鷹普集團的可持續採購工作，並引導鷹普集團的採購向綠色和可持續的供應鏈發展。

選擇供應商時，鷹普會評估其環境和社會表現。我們優先考慮擁有適用的環境和勞工人權體系認證或在以下環境和社會問題上表現出色的企業。於報告期末，我們有140家供應商獲得了ISO 14001環境管理體系認證，較去年增加27.3%。

鷹普集團供應商關注的環境、社會及管治問題

環境問題

- 能源和資源的使用與保護
- 排放管理
- 廢物管理
- 綠色包裝
- 生物多樣性
- 氣候變化風險



社會問題

- 勞工和人權
- 商業道德
- 反貪污
- 反洗錢
- 隱私和安全



管治

我們在供應商評估和管理過程中也採取了高標準。首先，所有供應商都必須遵守我們的《供應商環境通知》、《供應商行為準則》，其中規定了我們對供應商在環境保護、反貪污、勞工問題等方面的要求。報告期內，26.1%的目標供應商簽署了《可持續採購章程》/《供應商行為守則》，28.7%的供應商簽訂了涵蓋環境、勞工和人權要求的條款。

2022年，我們還優化了供應商評估。我們通過年度供應商績效評估、供應商現場審核和供應商社會責任審查相結合的方式評估供應商。

供應商評估

表現評估

- 評估供應商的交付、質量和其他表現



供應商現場審核

- 現場審核是以資料審核和現場檢查的形式進行的



社會責任審核

- 供應商社會責任審核包括童工、強迫勞動、虐待勞工、職業健康和安全、環境政策、法律法規以及商業道德



2022年，我們還更新了供應商調查問卷，其中增加衝突礦產的要求，以方便我們在選擇和接受供應商時評估供應商是否使用來自衝突礦產地區的產品。此外，在採購過程中，我們在與供應商的所有協議中規定了禁止採購衝突地區的礦產的條款。

為了降低供應鏈風險，減輕供應鏈中斷的風險，2022年，鷹普集團開始採用「多渠道」和「本地化」的供應鏈策略，以提高其供應鏈韌性。



供應商環境績效調查問卷

本地化採購案例

為了防止國外供應商的供應鏈中斷或交貨延遲，我們的中國採購部門重新設計了供應鏈，增加國內採購的比例。考慮到歐美鋼廠供應C355鋁合金的成本、採購週期且缺乏可靠性，我們開始聘請國內供應商，因此，成本降低了29%，交貨週期縮短了一半以上。這樣減少了我們材料短缺的風險。

同時，鷹普集團繼續推動價值鏈的發展。鷹普集團積極參加行業活動，加強與供應商的溝通。2022年，我們積極參加行業協會和行業活動，促進整個行業的發展和創新。此外，我們積極參加展覽，以創造新的潛力和擴大供應商組合。例如，我們的土耳其工廠參加了2022年Solarex İstanbul國際太陽能和技術博覽會和2022年第七屆Maktek歐亞大陸國際軟件與製造技術博覽會。



管治

3.5 企業管治

鷹普集團積極踐行企業可持續發展理念，不斷完善企業管治架構和風險管理體系，持續推進環境、社會及管治。

基本管治信息

鷹普集團不斷加強管治體系和程序，保障股東的利益，提高企業價值。我們已嚴格遵守聯交所證券上市規則附錄十四中的企業管治守則和企業管治報告(「企業管治守則」)的原則和守則規定。董事會已成立4個職責明確且

相互補充的委員會。關於管治架構的更多細節，請參考我們的2022年年度報告或官方網站(<https://www.improrecision.com/investors/corporate-governance/>)。

董事會的多樣性和公平性與本公司得到改善的業績有關。董事會已更新並審查多樣性政策。於評估董事候選人和評估現有董事會成員連任時，提名委員會從性別、年齡、文化和教育背景、行業經驗、技術和專業技能和/或資格、知識、服務年限和履行董事職責的時間等方面對候選人進行全面考慮。目前，董事會成員中，女性佔25%。

董事會的架構

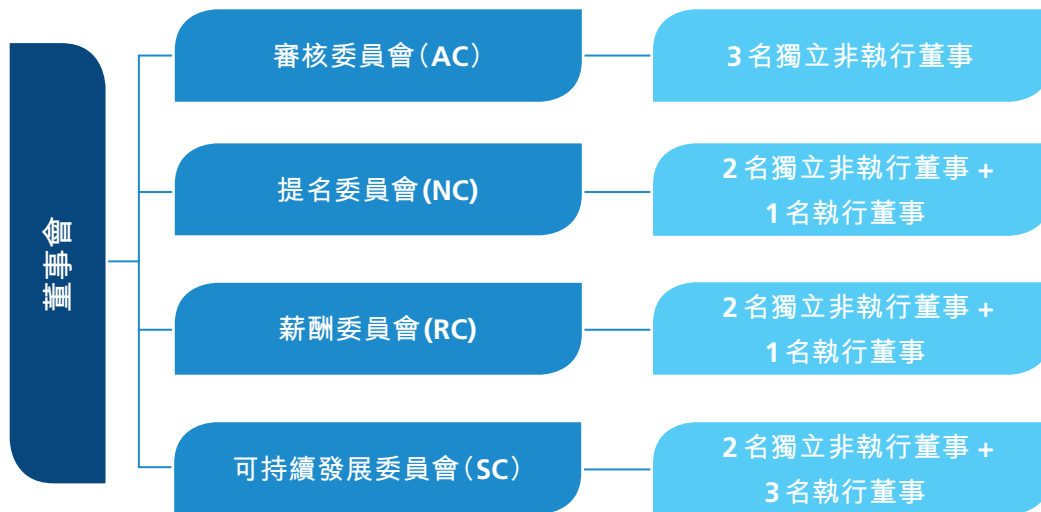

風險監督

根據相關法律法規，我們通過開展風險審計，更新和制定風險防範文件，規範風險防控體系。

報告期內，我們首次頒布了《本集團風險管理政策》，更新了《風險清單》和相關緩釋計劃，從而加強內部控制和降低企業風險。

風險排查中與環境、社會及管治相關的關鍵因素

運營

- 收受商業賄賂
- 研發管理和投資回報風險
- 供應鏈規劃風險
- 產品質量風險
- 人才風險

合規

- 員工利益衝突
- 反賄賂和腐敗
- 商業道德
- 個人資料和隱私保護

戰略

- 企業管治風險
- 員工健康與安全
- 風險管理系統風險
- 自然災害
- 信息披露風險

財務

- 稅務合規風險
- 關聯方交易

報告期內，鷹普進行了多項專門審計，評估採購過程中內部控制的有效性。

道德與合規

鷹普集團始終遵守合規經營的原則，嚴格遵守《中華人民共和國反不正當競爭法》、《關於禁止商業賄賂行為的暫行規定》、《中華人民

共和國刑法》、《中華人民共和國刑事訴訟法》、《中華人民共和國民法》、《中華人民共和國公司法》等適用法律法規的要求。我們已制定嚴格的合規運營制度，如合規評估管理制度、道德和商業行為準則、全球稅收政策、供應商行為準則等，以符合各運營地點的適用法律和法規。

管治

報告期內，我們更新了行為準則，將其覆蓋範圍擴大到所有員工、兼職和臨時工、派遣工、外包工、供應商、外包商和其他與本公司有業務往來的合作夥伴。就內容而言，現在，我們對反欺詐、反洗錢和反不正當競爭行動的要求有了明確的規定。另一方面，勞動管理和人權政策也得到了補充。

鷹普集團已形成以行為準則和商業道德政策為基礎的堅實反貪污制度。反貪污管理已涵

蓋採購、人力資源、財務、銷售等方面。我們還嚴格管理敏感交易，防止出現商業道德問題。我們向全體員工發佈了關於廉潔行為的首席執行官指令，要求應向審計和監督部門報告收受禮物、金錢和證券等敏感交易，以便登記。

此外，2022年，鷹普加強了其「反貪污」意識，通過培訓、考試和開展活動來對所有員工進行公司政策教育。

加強反貪污意識的措施

反貪污培訓

- 報告期內，我們開展了多項反貪污培訓，包括董事在內多達5,362名僱員參與。



反貪污考試

- 為了提高效率，2022年，我們首次使用線上考試系統（優考試在線培訓系統），為員工可以靈活選擇線上或線下培訓和考試。

反貪污活動

- 報告期內，鷹普開展了以「反腐倡廉，不忘初心」為主題的徵文活動，並收到了各工廠員工的文章。

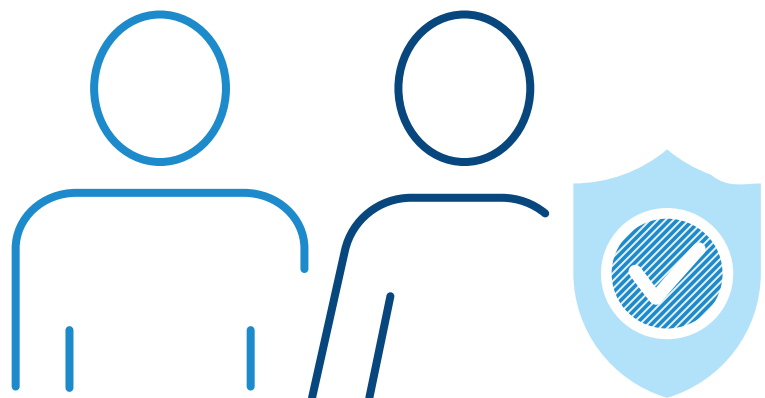

報告期內，鷹普集團沒有任何與貪污腐敗有關的訴訟案件，亦沒有收到任何由舉報人程序產生的報告。對商業道德問題的內部審計涉及 14 個工廠地點（佔我們工廠地點總數的 73.7%）。70.4% 的員工接受了有關商業道德問題的培訓。

舉報管理

鷹普制定了匯報管理政策。員工可以通過各種舉報渠道，包括電子郵件、郵件、電話熱線和微信，向管理層或審計監督處舉報內部貪污和欺詐行為。向管理層舉報的任何貪污和欺詐行為也將被匯報給審計監察室，進行特別調查。

貪污事件處理機制

調查

- 根據舉報事項的重要性，獨立組織內部團隊進行後續調查
- 出具調查報告，提交給本公司的管理層審查
- 人力資源部門將按照相關政策，根據結果採取行動

重新評估關鍵控制點風險

- 重新評估相應關鍵控制點的風險
- 重新組織業務流程，更新風險識別、評估和控制表

管治

鷹普集團希望創造一個環境，讓員工可以放心地誠實溝通，自由地提出關切，而不必擔

心遭到報復。2022年，我們制定了更嚴格的措施，加強對舉報人的保護和鼓勵。

舉報人保護和獎勵制度



舉報人的姓名、聯繫方式和其他所有相關信息都受到嚴格保密，此類舉報信息由審計監督處集中保存，僅專門的工作人員方能查閱。



嚴禁將舉報信息轉交給被舉報部門或被舉報人。



當舉報人發出幫助請求時，審計人員必須採取行動，及時處理。



對於舉報重大失職行為並成功阻止其發生的舉報人，在案件處理完畢後應給予獎勵。



重大案件的舉報人可以換到不低於原來工作和生活條件的其他工作場所或崗位，如果他/她自願接受這種安排。

環境、社會及管治架構

鷹普集團始終追求可持續發展，滿足各持份者的要求和期望，不斷完善環境、社會及管治體系。

自2020年，我們建立了一個自上而下的四級環境、社會及管治架構，由董事會、可持續發展委員會、環境、社會及管治工作小組和所有工廠和部門的環境、社會及管治負責人員組成。欲了解更多信息，請參閱 <https://www.imprecision.com/corporate/sustainability/>

持份者識別和溝通

我們致力於與內部和外部持份者建立良好的合作和互利關係，努力實現雙贏和最大價值。

我們的主要持份者包括員工、股東和投資者、監管機構、供應商、客戶、媒體等。報告期內，我們與持份者保持積極溝通，瞭解他們的需求和關注，並以切實行動予以回應。

持份者識別和溝通方法

持份者	溝通渠道	溝通頻率
 僱員	員工培訓 僱員活動 僱員滿意度調查 集團內部通訊	定期／不定期 定期／不定期 定期／不定期 定期／不定期
 股東／準投資者	大會 中期／年度報告 業績發佈 投資者月報 路演 新聞稿 參觀工廠	定期 定期 定期 定期 定期／不定期 定期／不定期 定期／不定期
 監管機構	新聞稿／公告 中期／年度報告 定期溝通	定期／不定期 定期 定期
 供應商	實地調研 供應商考核 技術培訓 線上線下交流	定期／不定期 定期 定期／不定期 不定期
 客戶	客戶滿意度調查 客戶投訴處理 實地走訪 線上線下交流	定期 定期／不定期 定期／不定期 不定期
 媒體	新聞稿／公告 採訪 業績發佈會	定期／不定期 定期／不定期 定期

管治

重大性分析

我們基於持份者調研、媒體分析、行業對標、GRI和其他可持續發展標準以及鷹普集團的發展需要，對重大議題進行了分析，為制定長期社會責任戰略提供依據。

我們識別了12個具有高度重大性的議題，14個具有中度重大性的議題，以及1個具有低度重大性的議題。其中，具有高度重大性的關切問題在本報告已詳細描述。

識別重大性議題的方法



經濟議題

- 1 經營業績
- 2 企業管治

運營議題

- 19 保障產品質量
- 20 保護客戶隱私
- 21 客戶關係維護
- 22 知識產權保護
- 23 反貪污管理

環境議題

- 3 資源使用
- 4 污染物排放
- 5 土壤、地下水的環境影響
- 6 溫室氣體的排放
- 7 一般固體廢棄物處置
- 8 危險廢棄物處置
- 9 包裝材料的使用
- 10 降低嘈音
- 11 綠色設計
- 12 氣候變化風險及行動

供應商管理議題

- 24 供應商多元化和本地化
- 25 供應商環境、社會及管治表現管理

僱傭議題

- 13 員工薪酬福利
- 14 健康與安全管理
- 15 職業發展與培訓
- 16 多元化及平等機會
- 17 人權保障
- 18 員工保留及降低流失率

社區議題

- 26 社區貢獻及公益慈善
- 27 社區溝通

聯交所指標

	2022年	2021年	2020年	單位	聯交所指標
經營業績					
收入	4,354.7	3,777.7	2,924.6	百萬港元	不適用
經調整本公司股東應佔溢利	649.1	422.2	313.4	百萬港元	不適用
活躍的零部件件號數目	8,500	8,800	8,000	個	不適用
年內新活躍的零部件件號數目	1,100	1,200	1,371	個	不適用
前20大客戶的平均業務關係年限	17.7	17.1	不適用	年	不適用
前10大客戶收入佔總收入的百分比	52	55	54	%	不適用

環境績效表

	2022年	2021年	2020年	單位	聯交所指標
溫室氣體排放					
範圍1溫室氣體排放量	12,094	12,557	10,683	噸二氧化碳	A1：排放物
範圍2溫室氣體排放量	183,459	199,705	156,619	噸二氧化碳	
總溫室氣體排放	195,553	212,262	167,301	噸二氧化碳	
單位收入溫室氣體排放量 ¹	45.0	56.2	57.2	噸二氧化碳／ 百萬港元	
廢棄物處置量					
危險廢棄物	2,382	2,459	2,709	噸	A1：排放物
無害固體廢棄物	47,618	46,824	35,177	噸	
廢棄物處置總量	50,000	49,283	37,886	噸	
單位收入危險廢棄物處置量	0.55	0.65	0.93	噸／百萬港元	
單位收入無害固體廢棄物處置量	10.95	12.39	12.03	噸／百萬港元	

¹ 範圍1溫室氣體包含天然氣、柴油和汽油產生的溫室氣體排放，範圍2溫室氣體包含外購電力和外購蒸汽。計算參考世界資源研究所和世界可持續發展工商理事會發佈的《機械設備製造企業溫室氣體排放核算方法和報告指南(試行)》和溫室氣體議定書。若參考《關於2023年至2025年發電行業企業溫室氣體排放報告管理通知》採用全國平均功率因數，則2022年單位溫室氣體排放收入為38.5噸／百萬港元(2021年：49.0噸／百萬港元，參考企業發電設施溫室氣體排放核算方法和報告指南(2022年修訂))。

附錄一 ESG 數據摘要

	2022年	2021年	2020年	單位	聯交所指標
廢氣排放²					
氮氧化物	2,500	3,467	1,301	千克	A1：排放物
二氧化硫	983	1,388	1,866	千克	
顆粒物	8,002	18,170	26,945	千克	
廢水排放					
總廢水量	443,667	688,503	780,546	噸	A1：排放物
化學需氧量	14	14	54	噸	
氨氮	991	677	898	千克	
能源消耗					
直接能源消耗	6,996	7,446	6,421	噸標煤	A2：資源使用
— 天然氣	478	494	415	萬標立方米	
— 柴油	369	489	518	噸	
— 汽油	68	112	96	噸	
間接能源消耗	38,214	42,667	33,434	噸標煤	
— 外購電力	24,935	27,243	20,913	萬千瓦時	
— 外購蒸汽	58,855	71,423	60,125	噸	
綜合耗能 ³	45,210	50,113	39,855	噸標煤	
單位收入綜合能耗	10.4	13.3	13.6	噸標煤／百萬港元	
水資源消耗					
新水消耗量 ⁴	1,082,236	1,428,442	1,275,469	噸	A2：資源使用
單位收入耗水量	248.9	377.9	436.1	噸／百萬港元	
包裝材料消耗					
包裝材料消耗量	327	253	304	噸	A2：資源使用
單位收入包裝材料消耗量	0.075	0.067	0.104	噸／百萬港元	

² 排放口一年檢測一次，不同時期生產產品會有變化波動，數據也會有相應波動。

³ 直接能源消耗包括天然氣、柴油和汽油消耗，間接能源消耗指外購電力和外購蒸汽消耗。計算參考 GB/T 2589-2020《綜合能耗計算通則》、世界資源研究所(WRI)和世界可持續發展工商理事會(WBCSD)發佈的《溫室氣體核算體系》(GHG Protocol)。

⁴ 新水來自市政管網和自然水體。

附錄一 ESG 數據摘要

	2022年	2021年	2020年	單位	聯交所指標
環境風險評估					
完成環境風險評估的工廠數量	13	11	不適用	家	不適用
環境相關培訓					
接受過環境問題培訓的員工人數	6,560	5,233	不適用	人	不適用
環境管理體系(EMS)認證					
獲得EMS認證的工廠數量	11	11	不適用	家	不適用

社會績效表

	2022年	2021年	2020年	單位	聯交所指標
員工僱傭					
僱傭人數	7,762	7,155	6,179	人	B1：僱傭
按性別劃分員工人數					
男	5,543	5,120	3,528	人	B1：僱傭
女	2,219	2,035	2,651	人	
按年齡劃分員工人數					
30歲以下	1,777	1,783	1,542	人	B1：僱傭
30歲-39歲	3,058	2,786	2,404	人	
40歲-49歲	2,097	1,916	1,717	人	
50歲及以上	830	670	516	人	
按學歷劃分員工人數					
碩士及本科	66	61	53	人	B1：僱傭
大專及本科	1,717	1,654	1,232	人	
大專以下	5,979	5,440	4,894	人	

附錄一 ESG 數據摘要

	2022年	2021年	2020年	單位	聯交所指標
按僱員類型劃分員工人數					
全職	7,762	7,154	6,179	人	B1：僱傭
兼職	0	1	0	人	
少數及／或弱勢群體的員工					
少數及／或弱勢群體的員工比例	11.6	8.4	不適用	%	不適用
按職能劃分員工人數					
生產	5,465	5,091	4,185	人	B1：僱傭
質量管理	828	715	747	人	
研發及工程	691	713	626	人	
營銷、客服、供應鏈和倉儲	388	323	325	人	
法律、財務、人力和行政	390	313	296	人	
按地區劃分員工人數					
亞洲	5,994	5,779	5,106	人	B1：僱傭
歐洲	1,069	919	924	人	
美洲	699	457	149	人	
員工保留					
按性別劃分的員工流失率					
集團	18.4	15.1	27.3	%	B1：僱傭
男	18.2	14.6	26.7	%	
女	18.9	16.1	28.8	%	
按年齡劃分的員工流失率					
30歲以下	28.8	19.5	41.1	%	B1：僱傭
30歲到39歲	16.6	15.4	25.4	%	
40歲到49歲	11.0	8.8	16.9	%	
大於50歲	10.3	13.5	7.6	%	

附錄一 ESG 數據摘要

	2022年	2021年	2020年	單位	聯交所指標
按地區劃分的員工流失率					
亞洲	16.0	14.4	30.2	%	B1：僱傭
歐洲	4.2	10.2	6.6	%	
美洲	45.8	31.5	24.9	%	
職業健康與安全					
因工亡故人數	0	0	0	人	B2：健康與安全
因工亡故比率	0	0	0	%	
因工傷損失工作日數	1,546	1,432	920	天	
直接勞動力的損失工時嚴重事故率	0.086	0.090	不適用	比率 ⁵	不適用
直接勞動力的損失工時事故率	5.47	10.15	不適用	比率 ⁶	不適用
代表健康與安全委員會的員工比例	39.4	40.9	不適用	%	不適用
開展員工健康與安全風險評估的工廠數目	11	11	不適用	個	不適用
員工培訓					
員工受訓總時長	283,397	253,530	173,672	小時	B3：發展與培訓
員工受訓人數	7,762	7,155	6,179	人	
受訓覆蓋率	100	100	100	%	
人均受訓時間	36.5	35.4	28.1	小時	
接受過職業或技能相關培訓的 員工總數的比例	85.2	69.9	不適用	%	不適用
定期接受績效和職業發展審查的員工比例	85.1	64.8	不適用	%	不適用
按性別劃分的受訓僱員百分比					
男	71	72	57	%	B3：發展與培訓
女	29	28	43	%	

⁵ 直接勞動力的損失工時嚴重事故率 = (因工傷損失的天數) × (1,000 / 總工作小時數)

⁶ 直接勞動力的損失工時事故率 = (總損失工時事故) × (1,000,000 / 總工作時間)

附錄一 ESG 數據摘要

	2022年	2021年	2020年	單位	聯交所指標
按職能劃分的受訓僱員百分比					
生產	70.4	70.4	67.5	%	B3：發展與培訓
質量管理	10.7	10.6	15.0	%	
研發及工程	8.9	10.0	6.2	%	
營銷、客服、供應鏈和倉儲	5.0	4.4	5.6	%	
法律、財務、人力和行政	5.0	4.6	5.7	%	
按性別劃分的人均受訓時長					
男	35.1	33.9	34.7	小時	B3：發展與培訓
女	39.7	39.2	19.3	小時	
按職能劃分的人均受訓時長					
生產	36.1	34.5	28.0	小時	B3：發展與培訓
質量管理	36.5	53.6	34.8	小時	
研發及工程	41.1	21.3	17.2	小時	
營銷、客服、供應鏈和倉儲	32.7	37.1	29.8	小時	
法律、財務、人力和行政	37.1	40.2	33.5	小時	
人權					
已接受反歧視及人權培訓的員工比例	87.6	96.8	不適用	%	不適用
已開展人權審查或人權影響評估的 工作場所比例	21.1	6.3	不適用	%	不適用
依法選出職工代表的員工比例	25.6	23.7	不適用	%	不適用
簽訂正式工作條件集體協議的 所有員工比例	20.2	17.6	不適用	%	不適用

附錄一 ESG 數據摘要

	2022年	2021年	2020年	單位	聯交所指標
社區貢獻					
社區公益活動投入總人次	218	120	不適用	人次	B8：社區投資
社區活動人員參與總時數	2,676	280	不適用	小時	
社會捐款	0.4	0.6	0.2	百萬港元	

管治績效表

	2022年	2021年	2020年	單位	聯交所指標
平等及多元化					
董事會女性佔比	25	25	25	%	不適用
高級行政職務女性佔比	18.8	21.0	不適用	%	不適用
商業道德績效					
貪污訴訟事件	0	0	0	件	B7：反貪污
參與反貪污培訓的董事及員工人數	5,362	2,466	不適用	人	
對商業道德問題進行內部審計的 工廠數量	14	12	不適用	個	不適用
接受過商業道德問題培訓的員工比例	70.4	34.0	不適用	%	不適用

附錄一 ESG 數據摘要

	2022年	2021年	2020年	單位	聯交所指標
產品創新					
新申請的發明專利總數	11	6	3	項	B6：產品責任
現有發明專利總數	100	90	85	項	
新申請的實用專利總數	57	28	46	項	
現有實用專利總數	348	291	256	項	
研發成本開支	211.2	211.0	171.3	百萬港元	
產品質量					
有效產品投訴總數	394	446	不適用	次	B6：產品責任
因安全與健康理由而須回收的百分比	0	0	0	%	
供應商績效					
供應商總數	4,208	3,112	2,682	家	B5：供應鏈管理
按地區劃分的供應商數目					
亞洲	1,139	1,014	1,102	家	B5：供應鏈管理
歐洲	1,972	1,803	1,466	家	
美洲	1,097	295	114	家	
供應商環境與社會考量					
通過ISO 14001 體系認證的供應商總數	140	110	不適用	家	B5：供應鏈管理
已簽署《可持續採購章程》/ 《供應商行為守則》的供應商	26.1	32.8	不適用	%	
簽訂簽訂了涵蓋環境、勞工和 人權要求的條款的供應商	28.7	36.2	不適用	%	

環境、社會及管治範疇與一般披露及關鍵績效指標 (KPI)			所在章節
環境			
A1：排放物	一般披露	有關廢氣及溫室氣體排放、向水及土地的排污、有害及無害廢棄物的產生等的： (a) 政策；及 (b) 遵守對發行人有重大影響的法律及規例的資料。	1.1 合規及管理
	A1.1	排放物種類及相關排放數據。	附錄一 ESG 數據摘要
	A1.2	直接(範圍1)及能源間接(範圍2)溫室氣體總排放量(以噸計算)及(如適用)密度(如以每產量單位、每項設施計算)。	附錄一 ESG 數據摘要
	A1.3	所產生有害廢棄物總量(以噸計算)及(如適用)密度(如以每產量單位、每項設施計算)。	附錄一 ESG 數據摘要
	A1.4	所產生無害廢棄物總量(以噸計算)及(如適用)密度(如以每產量單位、每項設施計算)。	附錄一 ESG 數據摘要
	A1.5	描述所訂立的排放量目標及為達到這些目標所採取的步驟。	1.2 氣候變化 1.5 污染排放物
	A1.6	描述處理有害及無害廢棄物的方法及描述所訂立的減廢目標及為達到這些目標所採取的步驟。	1.5 污染排放物
A2：資源使用	一般披露	有效使用資源(包括能源，水及其他原材料)的政策。	1.2 氣候變化 1.3 資源管理
	A2.1	按類型劃分的直接及/或間接能源(如電、氣或油)總耗量(以千個千瓦時計算)及密度(如以每產量單位、每項設施計算)。	附錄一 ESG 數據摘要
	A2.2	總耗水量及密度(如以每產量單位、每項設施計算)。	附錄一 ESG 數據摘要
	A2.3	描述所訂立的能源使用效益目標及為達到這些目標所採取的步驟。	1.2 氣候變化
	A2.4	描述求取適用水源上可有任何問題，以及所訂立的用水效益目標及為達到這些目標所採取的步驟。	1.3 資源管理
	A2.5	製成品所用包裝材料的總量(以噸計算)及(如適用)每生產單位估量。	附錄一 ESG 數據摘要

附錄二 香港交易所

環境、社會及管治範疇與一般披露及關鍵績效指標 (KPI)			所在章節
A3：環境及天然資源	一般披露	減低發行人對環境及天然資源造成重大影響的政策。	1.1 合規及管理
	A3.1	描述業務活動對環境及天然資源的重大影響及已採取管理有關影響的行動。	1.1 合規及管理 1.5 污染排放物
A4：氣候變化	一般披露	識別及應對已經及可能會對發行人產生影響的重大氣候相關事宜的政策。	1.2 氣候變化
	A4.1	描述已經及可能會對發行人產生影響的重大氣候相關事宜，及應對行動。	1.2 氣候變化
社會			
B1：僱傭	一般披露	有關薪酬及解僱，招聘及晉升，工作時數，假期，平等機會，多元化，反歧視以及其他待遇及福利的： (a) 政策；及 (b) 遵守對發行人有重大影響的相關法律及規例的資料。	2.1 人力資本
	B1.1	按性別、僱傭類型、年齡組別及地區劃分的僱員總數。	2.1 人力資本 附錄一 ESG 數據摘要
	B1.2	按性別、年齡組別及地區劃分的僱員流失比率。	2.1 人力資本 附錄一 ESG 數據摘要
B2：健康與安全	一般披露	有關提供安全工作環境及保障僱員避免職業性危害的： (a) 政策；及 (b) 遵守對發行人有重大影響的相關法律及規例的資料。	2.2 健康與安全
	B2.1	過去三年(包括匯報年度)每年因工亡故的人數及比率。	2.2 健康與安全 附錄一 ESG 數據摘要
	B2.2	因工傷損失工作日數。	附錄一 ESG 數據摘要
	B2.3	描述所採納的職業健康與安全措施，以及相關執行及監察方法。	2.2 健康與安全

附錄二 香港交易所

環境、社會及管治範疇與一般披露及關鍵績效指標 (KPI)			所在章節
B3：發展與培訓	一般披露	有關提升僱員履行工作職責的知識及技能的政策。描述培訓活動。	2.1 人力資本
	B3.1	按性別及僱員類別劃分的受訓僱員百分比。	附錄一 ESG 數據摘要
	B3.2	按性別及僱員類別劃分，每名僱員完成受訓的平均時數。	2.1 人力資本 附錄一 ESG 數據摘要
B4：勞工準則	一般披露	有關防止童工或強制勞工的： (a) 政策；及 (b) 遵守對發行人有重大影響的相關法律及規例的資料。	2.1 人力資本
	B4.1	描述檢討招聘慣例的措施以避免童工及強制勞工。	2.1 人力資本
	B4.2	描述在發現違規情況時消除有關情況所採取的步驟。	2.1 人力資本
B5：供應鏈管理	一般披露	管理供應鏈的環境及社會風險政策。	3.4 供應鏈
	B5.1	按地區劃分的供應商數目。	附錄一 ESG 數據摘要
	B5.2	描述有關聘用供應商的慣例，向其執行有關慣例的供應商數目、以及有關慣例的執行及監察方法。	3.4 供應鏈
	B5.3	描述有關識別供應鏈每個環節的環境與社會風險的管理，以及相關執行及監察方法。	3.4 供應鏈
	B5.4	描述在揀選供應商時促使多用環保產品及服務的慣例，以及相關執行及監察方法。	3.4 供應鏈 附錄一 ESG 數據摘要

附錄二 香港交易所

環境、社會及管治範疇與一般披露及關鍵績效指標 (KPI)			所在章節
B6：產品責任	一般披露	有關所提供產品和服務的健康與安全，廣告，標籤及私隱事宜以及補救方法的： (a) 政策；及 (b) 遵守對發行人有重大影響的相關法律及規例的資料。	3.2 質量
	B6.1	已售或已運送產品總數中因安全與健康理由而須回收的百分比。	附錄一 ESG 數據摘要
	B6.2	接獲關於產品及服務的投訴數目以及應對方法。	附錄一 ESG 數據摘要
	B6.3	描述與維護及保障知識產權有關的慣例。	3.1 創新 附錄一 ESG 數據摘要
	B6.4	描述質量檢定過程及產品回收程序。	3.2 質量
	B6.5	描述消費者資料保障及私隱政策，以及相關執行及監察方法。	3.3 客戶服務
B7：反貪污	一般披露	有關防止賄賂、勒索、欺詐及洗黑錢的： (a) 政策；及 (b) 遵守對發行人有重大影響的相關法律及規例的資料。	3.5 企業管治
	B7.1	於匯報期內對發行人或其僱員提出並已審結的貪污訴訟案件的數目及訴訟結果。	3.5 企業管治 附錄一 ESG 數據摘要
	B7.2	描述防範措施及舉報程序，以及相關執行及監察方法。	3.5 企業管治
	B7.3	描述向董事及員工提供的反貪污培訓。	3.5 企業管治 附錄一 ESG 數據摘要
B8：社區投資	一般披露	有關以社區參與來了解營運所在社區需要和確保其業務活動會考慮社區利益的政策。	2.3 持份者及社區參與
	B8.1	專注貢獻範疇(如教育、環境事宜、勞工需求、健康、文化、體育)。	2.3 持份者及社區參與
	B8.2	在專注範疇所動用資源(如金錢或時間)。	附錄一 ESG 數據摘要

附錄三 GRI 標準索引

披露議題／披露項	披露項標題	所在章節
GRI101：基礎 2021		關於本報告
GRI102：一般披露 2021		關於本報告
組織及其匯報慣例		
2-1	組織詳情	關於本報告
2-2	列入組織可持續發展報告的實體	關於本報告
2-3	報告期、頻率和聯絡點	關於本報告
2-4	信息重述	關於本報告
2-5	外部保證	關於本報告
活動和工作		
2-6	活動、價值鏈和其他業務關係	3.3 客戶服務 3.4 供應鏈
2-7	僱員	2.1 人力資本
2-8	非僱員工作者	2.1 人力資本
管治		
2-9	管治架構和組成	3.5 企業管治
2-10	最高管治機構的提名和甄選	3.5 企業管治
2-11	最高管治機構主席	3.5 企業管治
2-12	最高管治機構在監督影響管理方面的作用	3.5 企業管治
2-13	影響管理責任下放	3.5 企業管治
2-16	重要關切問題的溝通	3.5 企業管治
戰略、政策和慣例		
2-22	可持續發展戰略聲明	董事會聲明
2-27	遵守法律及法規	3.5 企業管治
持份者參與		
2-29	持份者參與方法	3.5 企業管治
2-30	集體談判協議	2.1 人力資本
GRI 3：重要議題 2021		
重要議題披露		
3-1	重要議題確定流程	3.5 企業管治
3-2	重要議題清單	3.5 企業管治
3-3	重要議題管理	3.5 企業管治

附錄三 GRI 標準索引

披露議題／披露項	披露項標題	所在章節
GRI201：經濟績效 2016		
GRI 3：重要議題 2021	3-1 重要議題確定流程	3.5 企業管治
	3-2 重要議題清單	3.5 企業管治
	3-3 重要議題管理	3.5 企業管治
201-2	氣候變化帶來的財務影響及其他風險和機會	1.2 氣候變化
201-3	養老金固定收益計劃義務和其他養老計劃	2.1 人力資本
GRI 204：採購慣例 2016		
GRI 3：重要議題 2021	3-1 重要議題確定流程	3.5 企業管治
	3-2 重要議題清單	3.5 企業管治
	3-3 重要議題管理	3.5 企業管治
204-1	對本地供應商的支出比例	3.4 供應鏈
GRI 205：反貪污 2016		
GRI 3：重要議題 2021	3-1 重要議題確定流程	3.5 企業管治
	3-2 重要議題清單	3.5 企業管治
	3-3 重要議題管理	3.5 企業管治
205-1	經營風險評估	3.5 企業管治
205-2	反貪污政策和程序的傳達及培訓	3.5 企業管治
205-3	經確認的貪污事件和採取的行動	3.5 企業管治
GRI 206：反競爭行為 2016		
GRI 3：重要議題 2021	3-1 重要議題確定流程	3.5 企業管治
	3-2 重要議題清單	3.5 企業管治
	3-3 重要議題管理	3.5 企業管治
206-1	針對反競爭行為、反壟斷和壟斷行為的法律行動	3.5 企業管治

附錄三 GRI 標準索引

披露議題／披露項	披露項標題	所在章節
環境		
GRI301：物料 2016		
GRI 3：重要議題 2021	3-1 重要議題確定流程	3.5 企業管治
	3-2 重要議題清單	3.5 企業管治
	3-3 重要議題管理	3.5 企業管治
301-1	按重量或體積使用的物料	附錄一 ESG 數據摘要
301-2	使用的循環輸入物料	1.3 資源管理
301-3	回收產品及其包裝材料	1.3 資源管理
GRI 302：能源 2016		
GRI 3：重要議題 2021	3-1 重要議題確定流程	3.5 企業管治
	3-2 重要議題清單	3.5 企業管治
	3-3 重要議題管理	3.5 企業管治
302-1	組織內部的能源消耗量	附錄一 ESG 數據摘要
302-2	組織外部的能源消耗量	附錄一 ESG 數據摘要
302-3	能源強度	附錄一 ESG 數據摘要
302-4	減少能源消耗量	1.2 氣候變化
302-5	降低產品和服務的能源需求	1.2 氣候變化
GRI 303：水和污水 2018		
GRI 3：重要議題 2021	3-1 重要議題確定流程	3.5 企業管治
	3-2 重要議題清單	3.5 企業管治
	3-3 重要議題管理	3.5 企業管治
303-1	與作為共享資源的水的相互作用	1.3 資源管理
303-2	水排放相關影響管理	1.3 資源管理
303-4	水排放	附錄一 ESG 數據摘要
303-5	水消耗	附錄一 ESG 數據摘要

附錄三 GRI 標準索引

披露議題／披露項	披露項標題	所在章節
GRI 305：排放 2016		
GRI 3：重要議題 2021	3-1 重要議題確定流程	3.5 企業管治
	3-2 重要議題清單	3.5 企業管治
	3-3 重要議題管理	3.5 企業管治
305-1	直接(範圍1)溫室氣體排放	附錄一 ESG 數據摘要
305-2	能源間接(範圍2)溫室氣體排放	附錄一 ESG 數據摘要
305-3	其他間接(範圍3)溫室氣體排放	附錄一 ESG 數據摘要
305-4	溫室氣體排放強度	附錄一 ESG 數據摘要
305-5	溫室氣體減排量	1.2 氣候變化
305-7	氮氧化物(NO _x)、硫氧化物(SO _x)和其他重大氣體排放	附錄一 ESG 數據摘要
GRI 306：污水和廢棄物 2016		
GRI 3：重要議題 2021	3-1 重要議題確定流程	3.5 企業管治
	3-2 重要議題清單	3.5 企業管治
	3-3 重要議題管理	3.5 企業管治
306-1	廢棄物的產生及與廢棄物相關的重大影響	1.5 污染排放物
306-2	與廢棄物相關的重大影響的管理	1.5 污染排放物
306-3	產生的廢棄物	1.5 污染排放物
306-4	從處置轉移的廢棄物	1.5 污染排放物
306-5	直接處置的廢棄物	1.5 污染排放物
GRI 308：供應商環境評估 2016		
GRI 3：重要議題 2021	3-1 重要議題確定流程	3.5 企業管治
	3-2 重要議題清單	3.5 企業管治
	3-3 重要議題管理	3.5 企業管治
308-1	使用環境標準篩選的新供應商	3.4 供應鏈
308-2	供應鏈對環境的負面影響以及採取的行動	3.4 供應鏈

附錄三 GRI 標準索引

披露議題／ 披露項	披露項標題	所在章節
社會		
GRI 401：僱傭 2016		
GRI 3：重要議題 2021	3-1 重要議題確定流程	3.5 企業管治
	3-2 重要議題清單	3.5 企業管治
	3-3 重要議題管理	3.5 企業管治
401-1	新進員工和員工流失率	2.1 人力資本
401-2	提供給全職員工(不包括臨時或兼職員工)的福利	2.1 人力資本
401-3	育兒假	2.1 人力資本
GRI 403：職業健康與安全 2018		
GRI 3：重要議題 2021	3-1 重要議題確定流程	3.5 企業管治
	3-2 重要議題清單	3.5 企業管治
	3-3 重要議題管理	3.5 企業管治
403-1	職業健康與安全管理制度	2.2 健康與安全
403-2	危害識別、風險評估和事故調查	2.2 健康與安全
403-3	職業健康服務	2.2 健康與安全
403-4	工作者參與、諮詢和溝通職業健康與安全	2.2 健康與安全
403-5	工作者的職業健康與安全培訓	2.2 健康與安全
403-6	促進工作者健康	2.2 健康與安全
403-7	預防和減輕與業務關係直接相關的職業健康與安全影響	2.2 健康與安全
403-8	職業健康與安全管理制度覆蓋的工作者	2.2 健康與安全
403-9	因工損傷	2.2 健康與安全
403-10	因工生病	2.2 健康與安全
GRI 404：培訓與教育 2016		
GRI 3：重要議題 2021	3-1 重要議題確定流程	3.5 企業管治
	3-2 重要議題清單	3.5 企業管治
	3-3 重要議題管理	3.5 企業管治
404-1	每名員工每年接受培訓的平均小時數	2.1 人力資本
404-2	員工技能提升方案和過渡協助方案	2.1 人力資本
404-3	定期接受績效和職業發展考核的員工百分比	2.1 人力資本

附錄三 GRI 標準索引



披露議題／披露項	披露項標題	所在章節
GRI 405：多元化與平等機會 2016		
GRI 3：重要議題 2021	3-1 重要議題確定流程	3.5 企業管治
	3-2 重要議題清單	3.5 企業管治
	3-3 重要議題管理	3.5 企業管治
405-1	管治機構與員工的多元化	2.1 人力資本
405-2	男女基本工資與薪酬的比例	2.1 人力資本
GRI 406：非歧視 2016		
GRI 3：重要議題 2021	3-1 重要議題確定流程	3.5 企業管治
	3-2 重要議題清單	3.5 企業管治
	3-3 重要議題管理	3.5 企業管治
406-1	歧視事件和採取的糾正措施	2.1 人力資本
GRI 408：童工 2016		
GRI 3：重要議題 2021	3-1 重要議題確定流程	3.5 企業管治
	3-2 重要議題清單	3.5 企業管治
	3-3 重要議題管理	3.5 企業管治
408-1	具有重大童工事件風險的運營點和供應商	2.1 人力資本
GRI 409：強迫或強制勞動 2016		
GRI 3：重要議題 2021	3-1 重要議題確定流程	3.5 企業管治
	3-2 重要議題清單	3.5 企業管治
	3-3 重要議題管理	3.5 企業管治
409-1	具有強迫或強制勞動事件重大風險的運營點和供應商	2.1 人力資本
GRI 413：當地小區 2016		
GRI 3：重要議題 2021	3-1 重要議題確定流程	3.5 企業管治
	3-2 重要議題清單	3.5 企業管治
	3-3 重要議題管理	3.5 企業管治
413-1	有當地小區參與、影響評估和發展計劃的運營點	2.3 持份者及社區參與
GRI 414：供應商社會評估 2016		
GRI 3：重要議題 2021	3-1 重要議題確定流程	3.5 企業管治
	3-2 重要議題清單	3.5 企業管治
	3-3 重要議題管理	3.5 企業管治
414-1	使用社會標準篩選的新供應商	3.4 供應鏈
414-2	供應鏈對社會的負面影響以及採取的行動	3.4 供應鏈

附錄三 GRI 標準索引

披露議題／ 披露項	披露項標題	所在章節
GRI 416：客戶健康與安全 2016		
GRI 3：重要議題 2021	3-1 重要議題確定流程	3.5 企業管治
	3-2 重要議題清單	3.5 企業管治
	3-3 重要議題管理	3.5 企業管治
416-1	產品和服務類別的健康與安全影響評估	3.3 客戶服務
416-2	有關產品和服務的健康與安全影響的不合規事件	3.3 客戶服務
GRI 418：客戶隱私 2016		
GRI 3：重要議題 2021	3-1 重要議題確定流程	3.5 企業管治
	3-2 重要議題清單	3.5 企業管治
	3-3 重要議題管理	3.5 企業管治
418-1	與侵犯客戶隱私和丟失客戶資料有關的經證實的投訴	3.3 客戶服務

附錄四 聯合國可持續發展目標

鷹普集團將環境、社會及管治的目標設定、管理體系和管治模式納入到聯合國可持續發展目標中。報告期內，我們確定了9個與鷹普集團、環境和社區密切相關的可持續發展目標。

可持續發展目標	相關目標概述	我們的行動	我們的報告
 <p>3 良好健康與福祉</p> <p>良好健康和福祉</p>	到2030年，大幅減少危險化學品以及空氣、水和土壤污染導致的死亡和患病人數	我們嚴格按照相關法規管理和儲存危險化學品，保障員工的生命和安全。我們還制定了化學品泄漏應急響應方面的環境、健康和安全管理應急計劃，定期開展危險化學品泄漏演練，提高員工應對突發事件的能力	2.2 健康與安全
	實現全民健康保障，包括提供經濟風險保護，人人享有優質的基本保健服務，人人獲得安全、有效、優質和負擔得起的基本藥品和疫苗	我們根據運營所在地的法律為員工繳納社會保險，並為員工提供定期的職業健康檢查和體檢服務	2.1 人力資本、 2.2 健康與安全
 <p>4 優質教育</p> <p>優質教育</p>	到2030年，大幅增加掌握就業、體面工作和創業所需相關技能(包括技術性和職業性技能)的青年和成年人數	我們舉辦了多種培訓課程，主要是「雛鷹計劃」和「員工首年諮詢計劃」，為應屆畢業生和新入職者提供培訓，提高他們的專業技能	2.1 人力資本
	確保所有男女平等獲得負擔得起的優質技術、職業和高等教育，包括大學教育	我們已形成適合所有員工的員工發展渠道，包括「雛鷹計劃」、「員工首年諮詢計劃」和「星級技工及星級技師計劃」，並實施技能矩陣評估，確保員工提高相應的技能和知識水平	2.1 人力資本



附錄四 聯合國可持續發展目標

可持續發展目標	相關目標概述	我們的行動	我們的報告
 <p>5 性別平等</p> <p>性別平等</p>	確保婦女充分有效地參與政治、經濟和公共生活中的各級決策，並享有平等的領導機會	目前，董事會成員中，女性佔25%。	3.5 企業管治
	通過賦予婦女和女孩權力來實現性別平等	我們在所有經營場所中嚴格遵守勞動法律法規，明確支持員工的基本權利，消除不公平和不平等，不分性別地為所有個人提供平等的就業、晉升機會以及報酬和福利	2.1 人力資本
 <p>8 體面工作和經濟增長</p> <p>體面工作和經濟增長</p>	通過多元化經營、技術升級和創新，包括重點發展高附加值和勞動密集型行業，實現更高水平的經濟生產力	我們通過創新和引進新設備來提高生產效率	3.1 創新
	立即採取有效措施，根除強制勞動、現代奴隸和販賣人口，禁止和消除最惡劣形式的童工	我們在所有經營場所中嚴格遵守勞動法律法規，並更新和實施內部程序，包括《不當童工、強迫勞動和人口販賣政策》等，以規範我們的招聘流程，避免任何形式的童工和強迫勞動	2.1 人力資本
	大幅減少未就業和未受教育或培訓的青年人比例	我們通過豐富招聘渠道(包括「雛鷹計劃」)來不斷擴充人才儲備，平衡人員架構，並積極與當地大學或學校合作，為當地教育和人才培養做出貢獻	2.1 人力資本
	保護勞工權利，推動為所有工作創造安全和有保障的工作環境	我們尊重員工的權利，並制定了一套完善的環境、健康和安全管理制度，同時落實多項措施，確保員工的職業健康與安全	2.1 人力資本 2.2 健康與安全

附錄四 聯合國可持續發展目標

可持續發展目標	相關目標概述	我們的行動	我們的報告
 <p>9 工業、創新和基礎設施</p> <p>產業、創新和基礎設施</p>	<p>支持發展中國家的國內技術開發、研究與創新，包括提供有利的政策環境，以實現工業多樣化，增加商品附加值</p>	<p>我們持續加大對各基地的投入，增強研發實力，完善研發機制，激發人才的創新潛能。2022年，鷹普集團在一間中國工廠內建設了一個新的研發基地，其對創新的投資總額高達211.2百萬港元。此外，截至2022年12月31日，我們擁有約700名研發人員。</p>	<p>3.1 創新</p> <p>2.3 持份者及社區參與</p>
	<p>到2030年，升級基礎設施，改進工業以提升其可持續性，提高資源使用效率，更多採用清潔和環保技術及產業流程</p>	<p>我們致力於通過各種節能措施(包括推廣情節能源和設備改造)來減少能源消耗，提高效率</p>	<p>1.3 資源管理</p>
 <p>11 可持續城市和社區</p> <p>可持續城市和社區</p>	<p>到2030年，減少城市的人均負面環境影響，包括特別關注空氣質量，以及城市廢物管理等</p>	<p>我們持續推動技術改進，以減少空氣排放，並嚴格管理廢水和廢物排放</p>	<p>1.4 固體廢棄物</p> <p>1.5 污染排放物</p>
 <p>12 負責任的消費和生產</p> <p>負責任的消費和生產</p>	<p>鼓勵各公司將可持續信息納入各自報告周期</p>	<p>我們已經成立可持續發展委員會，並定期舉行會議，討論鷹普在環境、社會及管治問題上的表現</p>	<p>1.1 合規及管理</p>
	<p>到2030年，實現自然資源的可持續管理和高效利用</p>	<p>鷹普計劃積極通過技術創新來引領低碳發展。我們努力減少生產過程中的能源消耗，開發低能耗產品，並通過創新來減少污染</p>	<p>3.1 創新</p>
	<p>到2030年，通過預防、減排、回收和再利用，大幅減少廢物的產生</p>	<p>我們仍然通過改進廢物分類和回收工作來促進廢物管理</p>	<p>1.4 固體廢物</p>

附錄四 聯合國可持續發展目標

可持續發展目標	相關目標概述	我們的行動	我們的報告
 <p>13 氣候行動</p> <p>氣候行動</p>	<p>將應對氣候變化的舉措納入國家政策、戰略和計劃</p>	<p>2022年，我們制定了環境政策，並確立了首個氣候目標。我們承諾：</p> <ul style="list-style-type: none"> • 使溫室氣體強度比2020年低30% • 使能源強度比2020年低30% • 使用水強度比2020年低40% • 使有害廢棄物強度比2020年低50% • 使無害廢棄物強度比2020年低30% <p>如欲了解更多有關我們已採取的行動，請見環境章節。</p>	<p>1.1 合規及管理</p> <p>1.2 氣候變化</p> <p>1.3 資源管理</p> <p>1.4 固體廢棄物</p> <p>1.5 污染物排放</p>
 <p>17 促進目標實現的夥伴關係</p> <p>促進目標實現的夥伴關係</p>	<p>大幅增加發展中國家的出口，尤其是使最不發達國家在全球出口中的比例翻番</p>	<p>我們投資多間廠房，為該等場所創造更多就業機會，同時為當地政府吸引更多外商投資</p>	<p>2.3 持份者及社區參與</p>
	<p>加強全球可持續發展夥伴關係，以多利益攷關方夥伴關係作為補充，調動和分享知識、專長、技術和財政資源，以支持所有國家，尤其是發展中國家，實現可持續發展目標</p>	<p>我們繼續加大對全球多地的投資，積極與當地大學或學校合作，為當地教育和人才培養做出貢獻</p>	<p>2.3 持份者及社區參與</p>